

CONCERT MARIMBA

YM-5104A YM-5100A YM-4900A YM-4600A

取扱説明書

Owner's Manual

Benutzerhandbuch

Mode d'emploi

Manual de instrucciones

Manual do Proprietário

Руководство пользователя

使用说明书

사용설명서

使用説明書

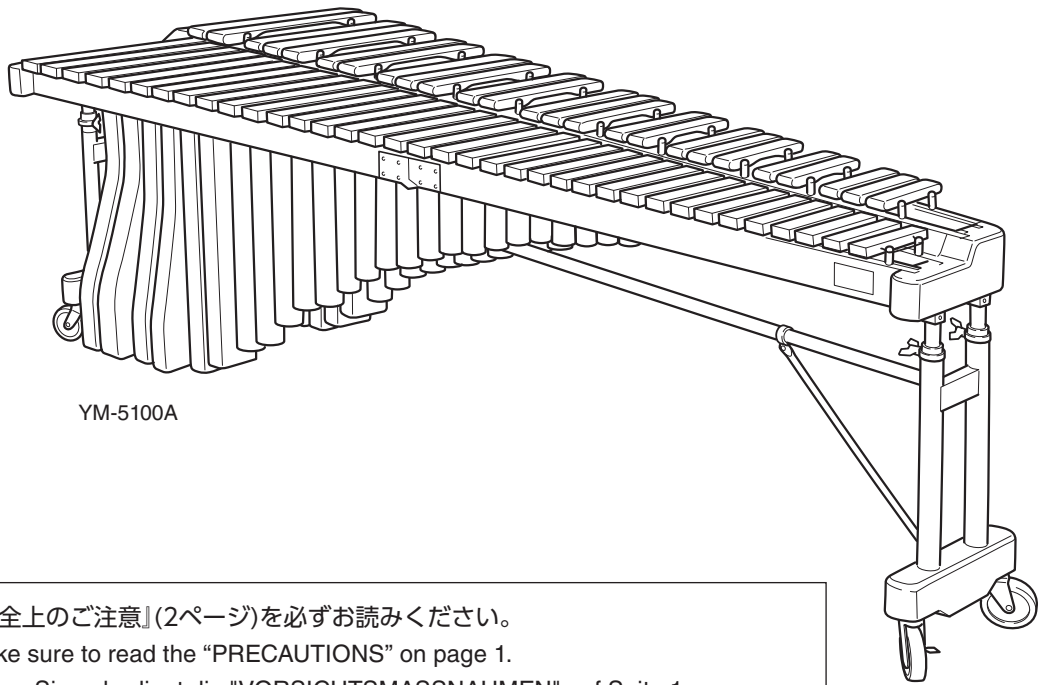

YM-5100A

『安全上のご注意』(2ページ)を必ずお読みください。

Make sure to read the "PRECAUTIONS" on page 1.

Lesen Sie unbedingt die "VORSICHTSMASSNAHMEN" auf Seite 1.

Assurez-vous de lire "PRÉCAUTIONS D'USAGE" à la page 1.

Asegúrese de leer "PRECAUCIONES" en la página 1.

Certifíque-se de ler "PRECAUÇÕES" na página 1.

Обязательно прочтите разделы «ПРАВИЛА ТЕХНИКИ БЕЗОПАСНОСТИ» на стр. 1.

务 请阅读 第 1 页 “ 注意事项 ”。

1 페이지의 “안전 주의사항” 을 반드시 읽어 주십시오 .

請務必詳閱第 1 頁的「注意事項」。

PRECAUCIONES

LEA ATENTAMENTE LA SIGUIENTE INFORMACIÓN ANTES DE CONTINUAR.

Conserve este manual en un lugar seguro y accesible para futuras consultas.

ATENCIÓN

Siga siempre las precauciones básicas descritas a continuación para evitar la posibilidad de que usted u otras personas sufran lesiones físicas, o de que se produzcan daños en el instrumento u otros daños materiales. Estas precauciones incluyen las siguientes, entre otras:

No desmonte el producto

- No se deben intentar reparaciones o reemplazo de piezas a menos que se proporcionen instrucciones para ello en el manual.
- No desmontar el resorte de gas. Dado que el gas comprimido a alta presión está herméticamente cerrado dentro del resorte de gas, cualquier intento de desmontar el resorte es peligroso y genera un alto riesgo de lesiones.

Montaje

- Monte (o desmonte) el instrumento sobre una superficie plana y estable. Si lo coloca sobre una superficie inestable, como una base que se tambalee, o sobre una superficie inclinada o irregular, el instrumento podría caerse.
- Monte el instrumento en la secuencia adecuada siguiendo las instrucciones de montaje de este manual. Además, asegúrese de apretar los tornillos y pernos periódicamente. De lo contrario, puede dañarse o volcarse el instrumento, lo que puede causar lesiones.
- Al montar el instrumento, tenga cuidado de no pillarse los dedos. En particular, el montaje de los rieles y los resonadores deben hacerlo dos personas juntas y comprobar cada paso cuidadosamente.

Transporte e instalación

- Al montar o mover el instrumento, hágalo siempre entre dos o más personas. De lo contrario, podría dañarse o volcarse el instrumento, lo que puede causar lesiones.
- No coloque el Instrumento en lugares inestables donde pueda caerse por accidente.
- No suba ni baje escaleras con el instrumento montado. Hacerlo es peligroso, ya que se pueden caer piezas o usted puede perder el equilibrio y caerse. Transporte siempre el instrumento desmontado.
- Bloquee las ruedas izquierda y derecha excepto cuando mueva o transporte el instrumento. De lo contrario, el instrumento podría moverse o volcarse, lo que puede causar lesiones.
- El instrumento debe moverse únicamente sobre superficies lisas y planas cuando se utilicen las ruedas. En una superficie inclinada, inestable o con gravilla, el instrumento puede volcarse o quedar fuera de control y posiblemente causar lesiones.

- Nunca corra cuando mueva o transporte el instrumento utilizando las ruedas. Si lo hace, el instrumento podría golpear cualquier obstáculo o pared y provocar lesiones graves.
- Si planea transportar el instrumento en automóvil, desmóntelo para dejarlo en el estado original de cuando lo compró (consulte página 4) y embálelo de forma segura. Transportar el instrumento sin embalaje podría dañarlo. Para desmontar el instrumento, siga el procedimiento de montaje en orden inverso.
- No se acerque al instrumento durante un terremoto. Una sacudida fuerte durante un terremoto podría hacer que el instrumento se mueva o se vuelque, lo que podría dañar el instrumento o sus piezas, y posiblemente provocar lesiones.

Manipulación

- No coloque nada sobre el instrumento. Si lo hace, las láminas tonales o los rieles podrían torcerse o deformarse.
- Si el instrumento traquetea, hace ruido o vibra, deje de usarlo inmediatamente y apriete todos los tornillos nuevamente. De lo contrario, el instrumento podría volcarse y posiblemente causar lesiones.
- Reemplace las láminas tonales agrietadas inmediatamente. El extremo de una lámina tonal agrietada puede ser muy afilado y podría producirle cortes en las manos.
- No utilice la maza para ninguna otra finalidad que no sea tocar el instrumento. De lo contrario, podría causar lesiones u otros accidentes. Tenga cuidado de asegurarse de que los niños no usen la maza para golpear a otras personas, no se la metan en la boca ni hagan otras cosas peligrosas.
- Nunca introduzca las manos o los pies en piezas móviles, como por ejemplo debajo de las ruedas. De lo contrario, podrían quedar atrapados y lesionarse.
- No juegue alrededor del instrumento. Si lo hace, podría chocar contra el instrumento y causarse lesiones. También podría provocar que el instrumento vuelque. No deje que los niños jueguen alrededor del instrumento.
- No se apoye ni coloque objetos pesados sobre el instrumento. Si lo hace, el instrumento puede volcarse, dañar las láminas tonales o el bastidor, o sufrir lesiones usted u otras personas.

Yamaha no se responsabiliza de los daños causados por un uso inapropiado o modificaciones del Instrumento.

AVISO

Para evitar que el producto sufra daños, siga los consejos indicados a continuación.

■ Manipulación

- No manipule este producto con brusquedad. De lo contrario, el producto puede sufrir daños.
- Utilice una maza adecuada para tocar la marimba. Tocar el instrumento con una maza inadecuada puede provocar abolladuras o arañazos en las láminas tonales, o desafinarlas.
- No utilice el instrumento en lugares con poca ventilación.
- Al mover el instrumento, asegúrese de que todos los topes de las ruedas estén liberados. Levante ligeramente el instrumento siempre que lo mueva sobre superficies que no sean lisas o planas.
- Al mover el instrumento, hágalo suavemente evitando golpes e impactos. El instrumento es sensible a los impactos y puede sufrir daños.
- Si el instrumento se mueve con frecuencia, los tornillos, piezas, etc., pueden aflojarse. Después de mover el instrumento, verifique que todos los tornillos, piezas, etc., estén firmemente sujetos. Apriete firmemente todos los elementos que estén sueltos.

- No aplique fuerza excesiva para levantar el extremo del bastidor, ya que podría sacar el resorte de gas de la pata.
- No utilice ni almacene el instrumento en los sitios indicados a continuación. Hacerlo podría provocar un mal funcionamiento del instrumento.
 - Lugares sujetos a temperaturas extremadamente altas (lugares expuestos a la luz solar directa, cerca de equipos de calefacción, etc.).
 - Lugares sujetos a temperaturas extremadamente bajas.
 - Cerca de sitios húmedos (baño, suelo mojado, etc.) o lugares sujetos a alta humedad.
 - Lugares expuestos a la lluvia.
 - Lugares con mucho polvo.
 - Lugares sujetos a vibraciones intensas.

■ Mantenimiento

- Para limpiar las láminas tonales, utilice un paño suave y seco o un paño de silicona. Nunca utilice disolvente, benceno o un paño húmedo. Si lo hace, el instrumento podría sufrir daños como, por ejemplo, la corrosión del revestimiento de la superficie de las láminas tonales.

INFORMACIÓN

■ Acerca de este manual

- Las ilustraciones de este manual se incluyen únicamente a efectos orientativos y pueden presentar alguna diferencia con su instrumento.
- Los nombres de empresas y productos utilizados en este manual son marcas comerciales o marcas comerciales registradas de sus respectivos titulares.

Gracias por adquirir una marimba de concierto Yamaha. En Yamaha siempre nos esforzamos por crear instrumentos que se puedan tocar con facilidad para producir unos magníficos sonidos. Hemos realizado grandes esfuerzos para seleccionar materiales de alta calidad en la creación de estos excelentes instrumentos musicales. Esperamos que disfrute tocando su marimba de concierto Yamaha, que produce sonidos ricos y profundos capaces de proyectarse y llenar una habitación con un rango de volumen de gran dinamismo. Este manual explica cómo utilizar correctamente su marimba de concierto Yamaha. Lea detenidamente este manual para asegurarse de que su nuevo instrumento le proporcionará un gran disfrute musical durante muchos años.

NOMENCLATURA

■ YM-5104A YM-5100A YM-4900A YM-4600A

* La ilustración muestra el modelo YM-5100A.

* El modelo YM-5100A se utiliza con fines ilustrativos en este manual. Por este motivo, es posible que las ilustraciones no coincidan con los modelos YM-5104A, YM-4900A y YM-4600A.

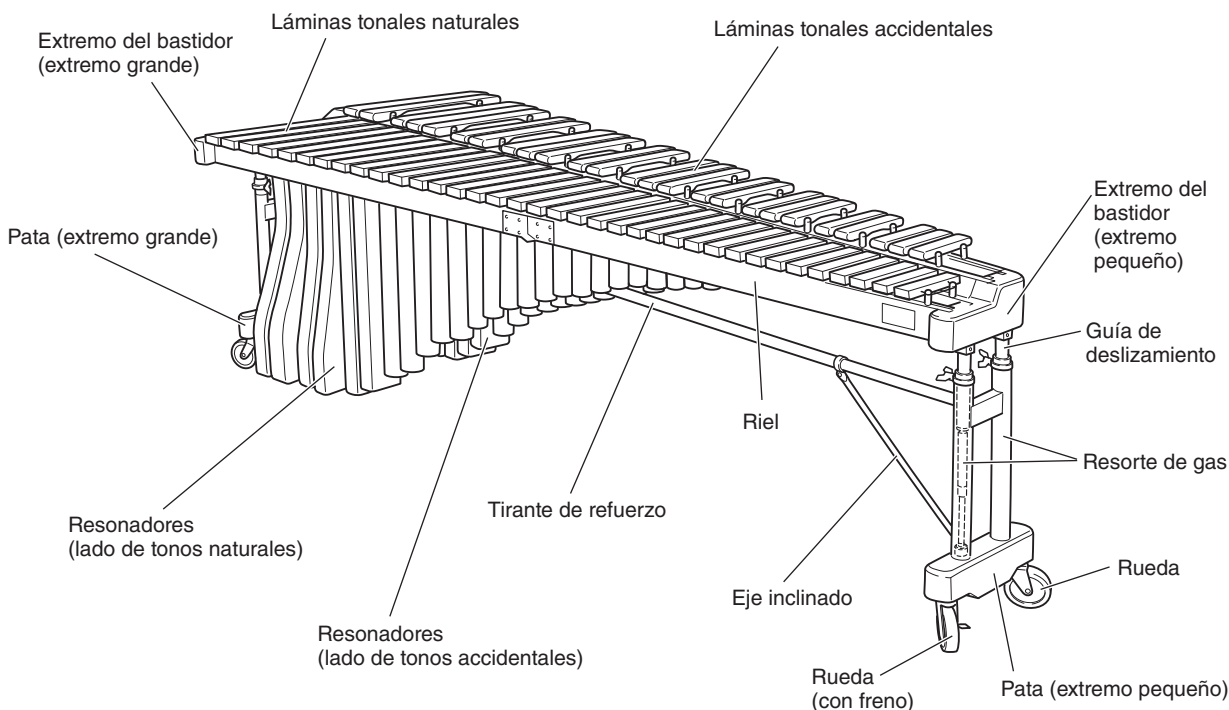

CONTENIDO DE LA CAJA

La caja de embalaje de su marimba debe contener las piezas que se muestran a continuación.

* Los rieles y resonadores están plegados dentro de sus embalajes.

Antes de montar este instrumento, confirme que todas las piezas enumeradas están incluidas.

* En caso de que falte alguna pieza, póngase en contacto con la tienda donde compró el instrumento.



• Tenga cuidado de no pillarse los dedos al abrir los embalajes de rieles y resonadores.

① Láminas tonales naturales

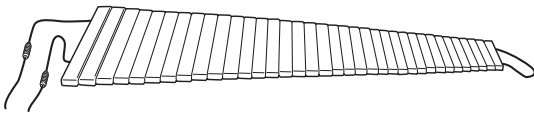

② Láminas tonales accidentales

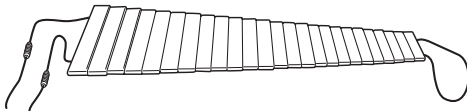

③ Resonadores (lado de tonos naturales)

Cada resonador del lado de tonos naturales está cerrado en la parte inferior.

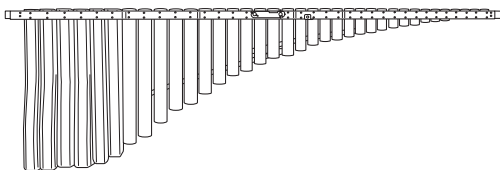

④ Resonadores (lado de tonos accidentales)

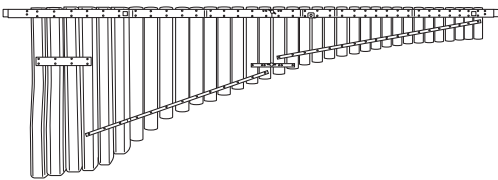

⑤ Tirante de refuerzo

Para el lado del extremo grande

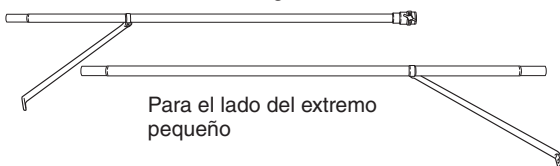

Para el lado del extremo pequeño

⑥ Riel (1)

Marca en la cara del extremo (A).



⑦ Riel (2)

Marca en la cara del extremo (B).

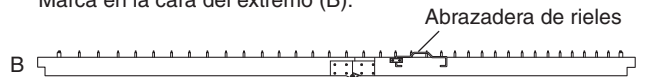

⑧ Riel (3)

Marca en la cara del extremo (C).



⑨ Riel (4)

Marca en la cara del extremo (D).

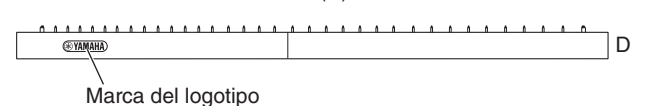

⑩ Pata (extremo grande)

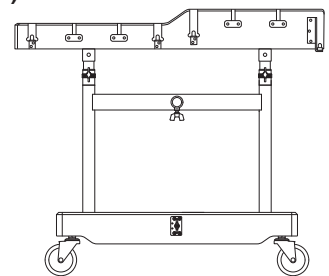

⑪ Pata (extremo pequeño)

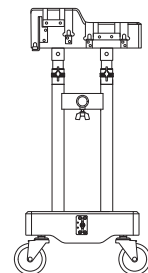

MONTAJE



- Por seguridad, el montaje debe ser realizado por dos o más personas en un lugar con suficiente espacio.
- Tenga cuidado de no pillarse los dedos al montar el instrumento. En particular, el montaje de los rieles y los resonadores deben hacerlo dos personas juntas y comprobar cada paso cuidadosamente.

1 Conecte las patas de los extremos grande y pequeño utilizando los tirantes de refuerzo.

- * Antes de continuar con el siguiente paso, asegúrese de que los pernos de fijación de la guía de deslizamiento de las patas de los extremos grande y pequeño estén bien sujetos.



- No afloje los pernos de fijación de la guía de deslizamiento en este momento. Aflojarlos provocaría una elevación repentina del extremo del bastidor, lo que podría ser muy peligroso.

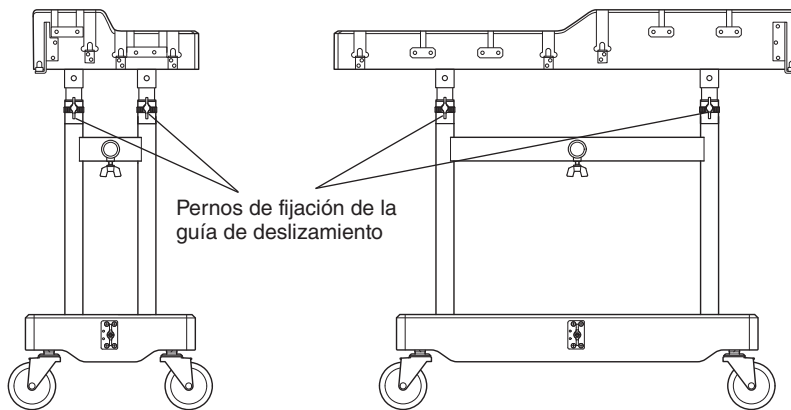

- 1-1 Coloque las patas de los extremos grande y pequeño y los tirantes de refuerzo de modo que queden colocados como se ilustra a continuación después del montaje.

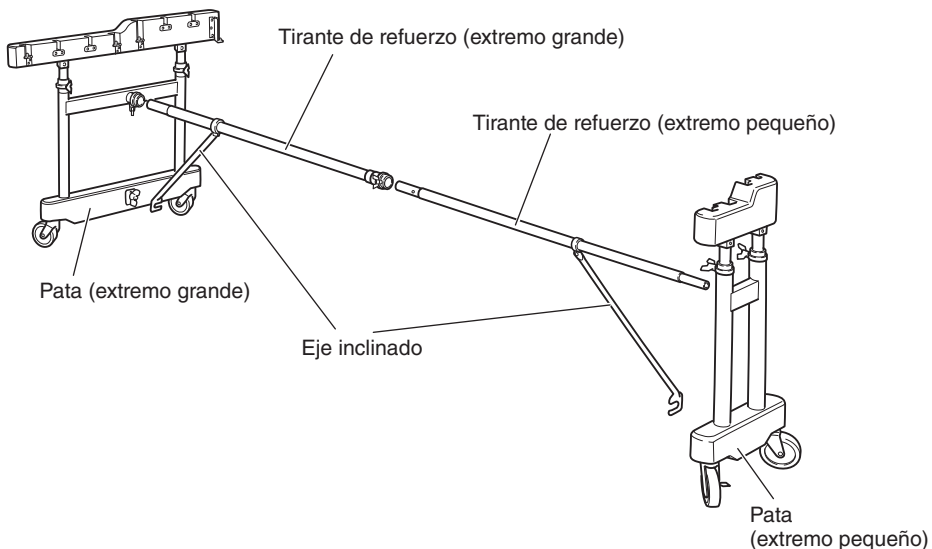

- 1-2 Coloque los tirantes de refuerzo en el centro. Alinee el extremo del perno de fijación y los orificios de los tirantes de refuerzo y apriete firmemente el perno de fijación.

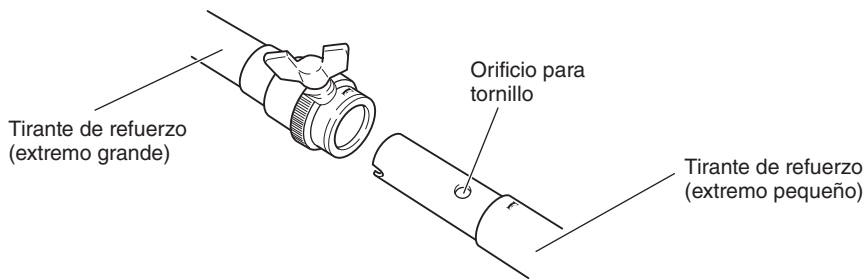

- 1-3 Conecte el tirante de refuerzo a la pata del extremo grande. Inserte el extremo marcado con una "E" de tirante de refuerzo (con su eje inclinado hacia abajo) en la junta (marcada con una "E") en la pata del extremo grande hasta que se detenga, y a continuación apriete el perno de fijación firmemente. De la misma forma, conecte el tirante de refuerzo a la pata del extremo pequeño. (No hay marca en la junta del extremo pequeño).

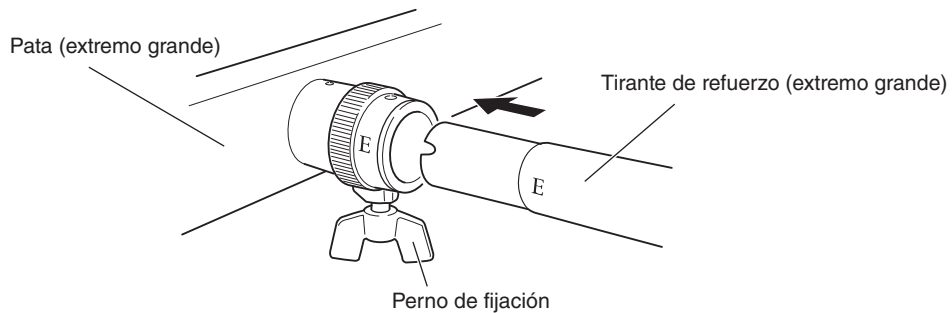

- 1-4 Después de asegurarse de que ambas patas estén perpendiculares al suelo, encaje el extremo de cada eje inclinado en la tuerca de mariposa ubicada en la parte inferior de cada pata y apriétela firmemente.

* Asegúrese de que el eje inclinado esté firmemente encajado.

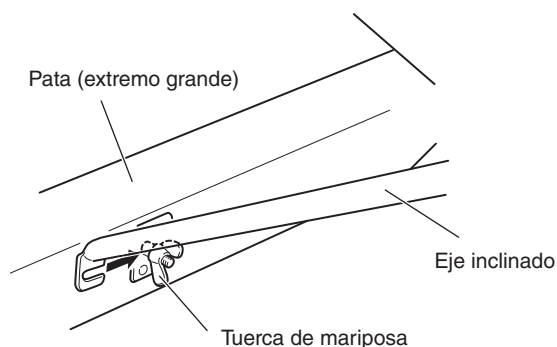

2 Inserte los rieles (2) y (3) en los bastidores de los extremos de las patas.

2-1 Primero inserte el riel (2).

Hay una "B" marcada en la cara del extremo grande del riel (2) y en la sección ranurada del bastidor de la pata del extremo grande.

* No inserte completamente un lado del riel al principio, sino que empuje ambos lados para que entren en las ranuras alternativamente poco a poco hasta que ambos lados estén completamente insertados.

A continuación, inserte firmemente el riel (3) de la misma manera.

Hay una "C" marcada en la cara del extremo grande del riel (3) y en la sección ranurada del bastidor de la pata del extremo grande.

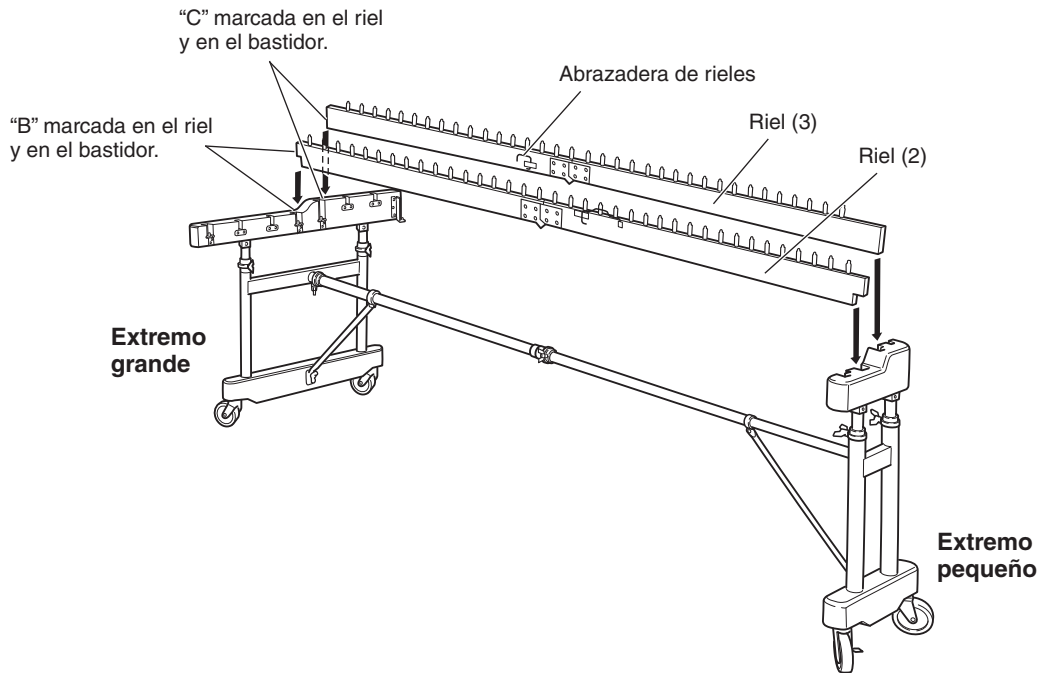

2-2 Enganche la abrazadera de rieles corta ubicada en el centro del riel (3) con el riel (2).

* Suelte la abrazadera de su enganche, elévela y muévala hasta el riel (2), y empujela hacia abajo completamente.

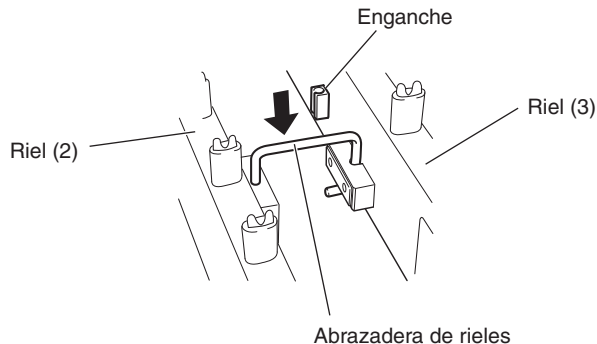

3 Coloque los resonadores.

3-1 Enderece los resonadores, aplique un gancho y luego apriete firmemente la tuerca de mariposa. Al montar los tubos de los resonadores, asegúrese de que la arandela esté colocada en el lado exterior del gancho como se muestra en la ilustración a continuación.

- AVISO**
- Al montar los resonadores, tenga cuidado de que no sufran daños.
 - Si coloca la arandela en el lado interior del gancho, puede producirse ruido al tocar.

* Todos los resonadores de tonos naturales están cerrados por la parte inferior.

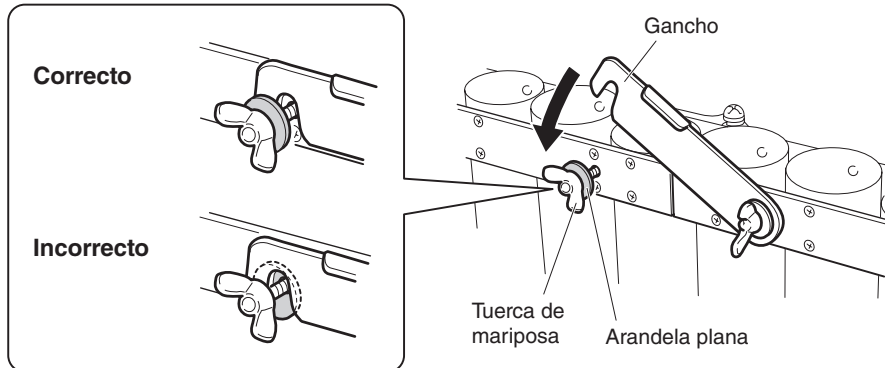

3-2 Inserte los resonadores en los soportes de resonadores situados en los bastidores de los extremos de la misma manera que lo hizo para los rieles.

- AVISO**
- Asegúrese de no confundir los resonadores de tonos naturales con los resonadores de tonos accidentales.
 - Tenga cuidado de no golpear los resonadores contra las patas, etc.

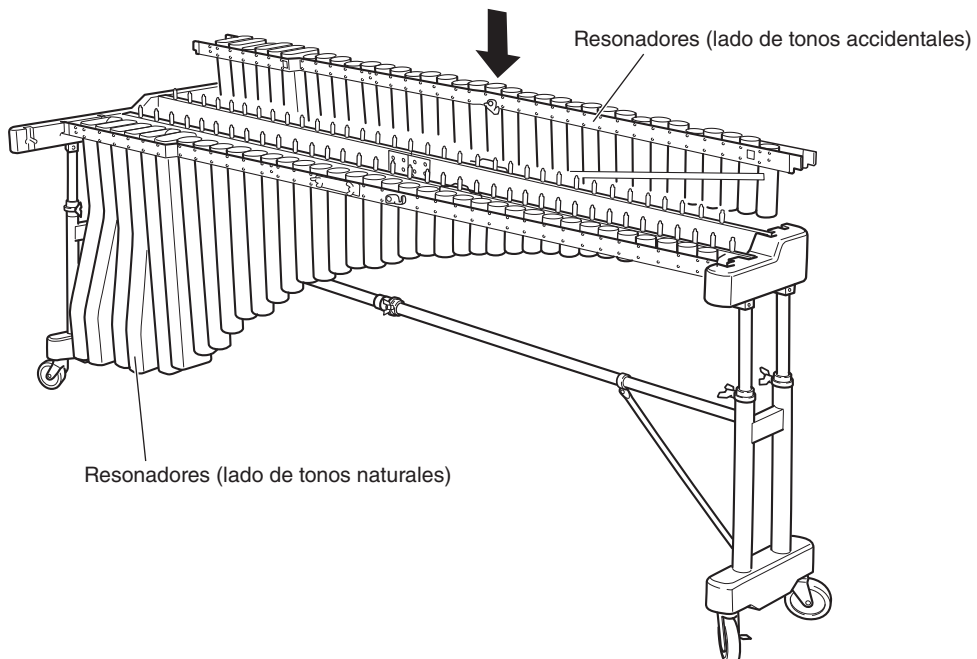

4 Inserte los rieles (1) y (4) en los bastidores de los extremos de las patas.

4-1 Inserte los rieles exteriores (1) y (4) de la misma manera que los rieles interiores (2) y (3). Hay una "A" marcada en la cara del extremo grande del riel (1) y en la sección ranurada del bastidor de la pata del extremo grande, y una "D" marcada para el riel (4).

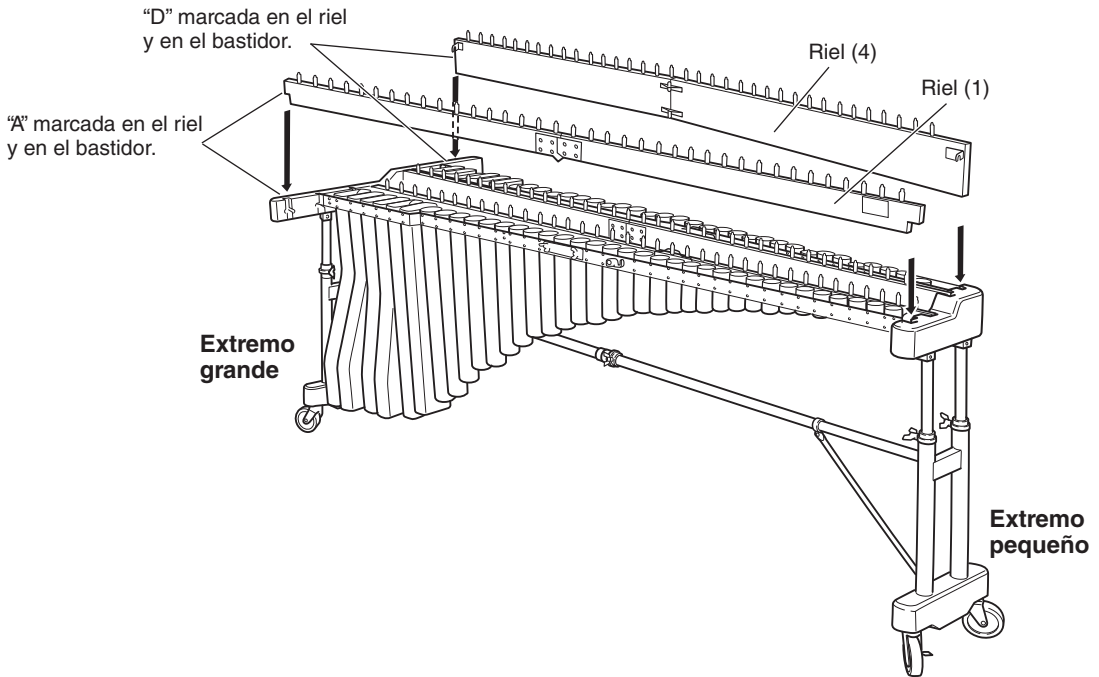

4-2 Enganche las abrazaderas de rieles situadas en el riel (2) y el riel (3) con el riel (1) y el riel (4) respectivamente.

YM-5104A YM-5100A Solo

4-3 Asegure los resonadores encajando sus ganchos en las abrazaderas de rieles enganchadas en el paso 4-2.

- * Los ganchos se encuentran en dos ubicaciones tanto en el lado de tonos naturales como en el lado de tonos accidentales.
- * Asegúrese de que todos los ganchos estén firmemente encajados.

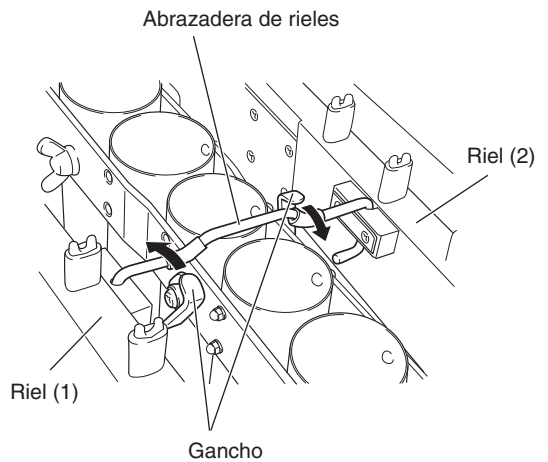

5 Coloque las láminas tonales.

5-1 Coloque primero las láminas tonales naturales.

Con una persona sosteniendo las cuerdas de suspensión del lado de los graves y la otra persona sosteniendo las cuerdas de suspensión del lado de los agudos con ambas manos y firmemente, coloque suavemente las láminas tonales en los rieles. Alinee cada lámina tonal individualmente y enganche su cuerda en el pivote correspondiente. Después de confirmar que la cuerda está asegurada en cada pivote, fije las láminas tonales tirando de las cuerdas derecha e izquierda hacia adelante desde el lado del extremo grande y enganchando los dos muelles entre sí.

AVISO • Al colocar las láminas tonales, tenga cuidado de que no sufran daños.

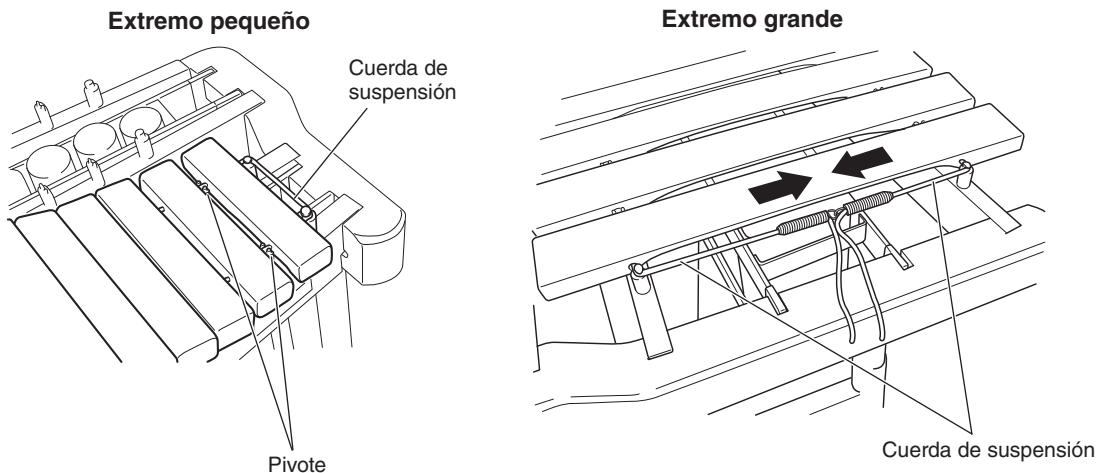

YM-5104A YM-5100A YM-4900A Solo

5-2 Los resonadores de Fa#²², Sol²³, Sol#²⁴, La²⁵ y La#²⁶ tienen cada uno un regulador de resonancia. Mientras toca cada lámina tonal, mueva el regulador de resonancia para encontrar la posición en la que se obtenga la mejor resonancia y fíjelo ahí.

AVISO • Al fijar el regulador de resonancia, verifique que no esté instalado inclinado.

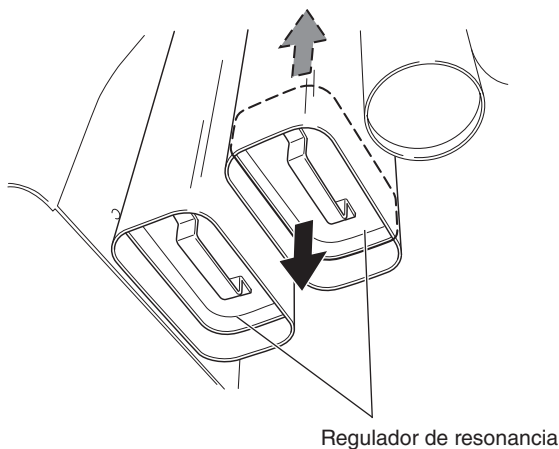

YM-4600A Solo

5-2 Puesto que el modelo YM-4600A no tiene ningún regulador de resonancia, inserte los resonadores en los soportes de resonadores como se muestra a continuación.

* Los resonadores vienen ajustados de fábrica para que el nivel de resonancia óptimo se obtenga a 23 °C. Si no se puede lograr la resonancia deseable debido a que la temperatura sea superior o inferior a 23 °C, ajuste la configuración de los resonadores. Mueva los resonadores para que encajen en ranuras más cortas cuando la temperatura sea más alta y en ranuras más largas cuando la temperatura sea más baja.

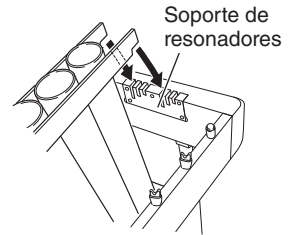

Temperatura	Ranuras a utilizar
Más alta	Ranura corta ("A" en la figura de la derecha)
Alrededor de 23 °C	Ranura central ("B")
Más baja	Ranura larga ("C")

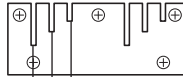

A: para una temperatura más alta
 B: Para una temperatura alrededor de 23°C
 C: para una temperatura más baja

6 Ajuste la altura de las láminas tonales.



- Al ajustar la altura de las láminas tonales, asegúrese de que dos personas sostengan el bastidor, una en cada extremo y utilizando ambas manos.
- No coloque los pies debajo de los resonadores. De lo contrario, podría pillarse los pies.

Mientras sostiene el extremo del bastidor de la pata con la mano, afloje el perno de fijación de la guía de deslizamiento tanto en el lado del extremo grande como en el lado del extremo pequeño.

Ajuste la altura al nivel deseado y apriete firmemente los pernos de fijación.

Al ajustar la altura, utilice las líneas de la guía de deslizamiento como referencia y coloque las láminas tonales paralelas a la superficie del suelo.

Al finalizar el montaje, verifique que todos los pernos estén bien apretados.

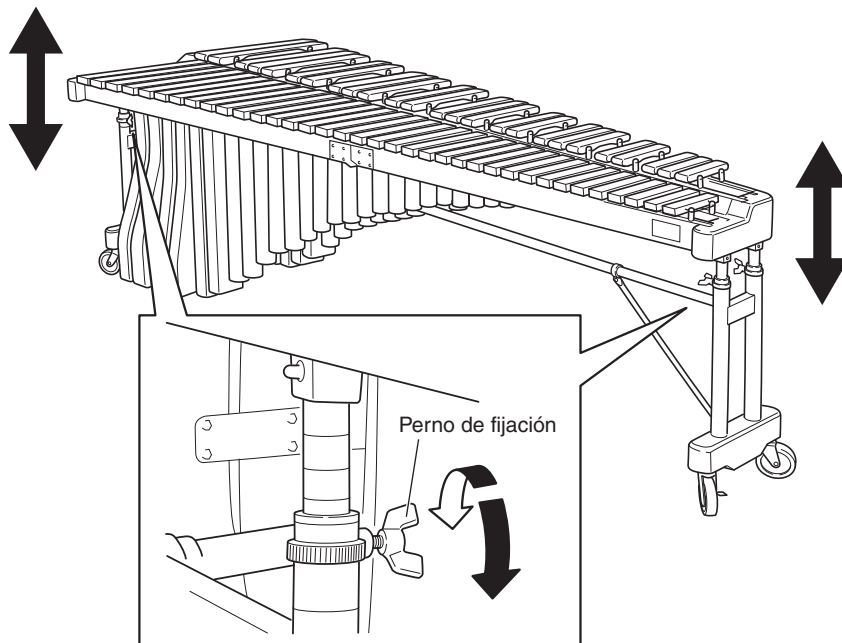

ESPECIFICACIONES/RANGO DE ESCALA

■ YM-5104A

- **Rango:** Do16 – Sol83 (5 octavas y media)
- **Láminas:** Palosanto
- **Tamaños de las láminas:**
72–41 mm de ancho
24–20 mm de grosor
- **Resonador:** Resonador elíptico de graves Helmholtz
- **Ajuste de altura:**
Sistema de resortes de gas
15 cm (86–101 cm)
- **Dimensiones (ancho x profundo):** 281 x 103 cm
- **Peso:** 99 kg

■ YM-5100A

- **Rango:** Do16–Sol76 (5 octavas)
- **Láminas:** Palosanto
- **Tamaños de las láminas:**
72–41 mm de ancho
24–20 mm de grosor
- **Resonador:** Resonador elíptico de graves Helmholtz
- **Ajuste de altura:**
Sistema de resortes de gas
15 cm (86–101 cm)
- **Dimensiones (ancho x profundo):** 261 x 103 cm
- **Peso:** 96 kg

■ YM-4900A

- **Rango:** Fa21– Do76 (4 octavas y media)
- **Láminas:** Palosanto
- **Tamaños de las láminas:**
65–41 mm de ancho
24–20 mm de grosor
- **Resonador:** Resonador elíptico de graves Helmholtz
- **Ajuste de altura:**
Sistema de resortes de gas
15 cm (86–101 cm)
- **Dimensiones (ancho x profundo):** 235 x 96 cm
- **Peso:** 78 kg

■ YM-4600A

- **Rango:** La25–Do76 (4 octavas y un tercio)
- **Láminas:** Palosanto
- **Tamaños de las láminas:**
65–41 mm de ancho
24–20 mm de grosor
- **Resonador:** Resonador circular
- **Ajuste de altura:**
Sistema de resortes de gas
15 cm (86–101 cm)
- **Dimensiones (ancho x profundo):** 219 x 91 cm
- **Peso:** 68 kg

● RANGO DE ESCALA

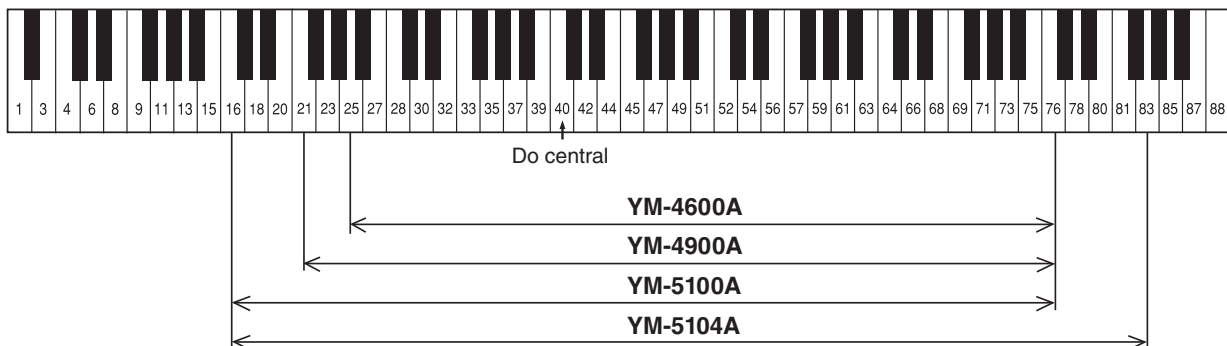

* El contenido de este manual se aplica a las últimas especificaciones según la fecha de publicación. Para obtener el último manual, acceda al sitio web de Yamaha y descargue el archivo del manual. Puesto que las especificaciones, los equipos o los accesorios que se vendan aparte podrían no ser iguales en todos los sitios, consulte al distribuidor de Yamaha.

