



Custom
© YAMAHA
JAPAN

ファゴット
取扱説明書

日本語

Bassoon
Owner's Manual

English

Fagott
Benutzerhandbuch

Deutsch

Basson
Mode d'emploi

Français

Fagot
Manual de instrucciones

Español

Fagote
Manual do Proprietário

Português

大管
使用说明书

简体中文

Фагот
Руководство пользователя

Русский

바순
사용설명서

한국어

低音管
使用說明書

繁體中文

JA EN DE FR ES PT ZH-CN RU KO ZH-TW

このたびは、ヤマハ管楽器をお買い上げいただき、まことにありがとうございます。楽器を正しく組み立て性能をフルに発揮させるため、また永く良い状態で楽器をお使いいただくために、この取扱説明書をよくお読みください。

P.3

You are now the owner of a high quality musical instrument. Thank you for choosing Yamaha. For instructions on the proper assembly of the instrument, and how to keep the instrument in optimum condition for as long as possible, we urge you to read this Owner's Manual thoroughly.

P.3

Sie sind nun der stolze Besitzer eines hochwertigen Musikinstruments. Vielen Dank, dass Sie sich für ein Instrument der Marke Yamaha entschieden haben. Um mit den Handgriffen zum Zusammenetzen und Zerlegen des Instruments vertraut zu werden und dieses über Jahre hinweg in optimalem Zustand halten zu können, raten wir Ihnen, diese Anleitung aufmerksam durchzulesen.

P.3

Vous êtes dès à présent le propriétaire d'un instrument de musique de haute qualité. Nous vous remercions d'avoir choisi Yamaha. En ce qui concerne les instructions relatives à un assemblage adéquat de l'instrument et sur la façon de garder l'instrument dans des conditions optimales aussi longtemps que possible, nous vous conseillons vivement de lire entièrement le présent Mode d'emploi.

P.3

Usted es ahora propietario de un instrumento musical de alta calidad. Le agradecemos su elección de un instrumento Yamaha. Le aconsejamos que lea todo este manual de instrucciones para ver las instrucciones para el montaje correcto del instrumento y para aprender a conservar el instrumento en óptimas condiciones durante tanto tiempo como sea posible.

P.3

Agora você é o proprietário de um instrumento musical de alta qualidade. Obrigado pela sua escolha de um instrumento Yamaha. Para instruções da montagem correta do instrumento, e de como conservar o instrumento em condições ideais pelo maior tempo possível, pedimos que você leia este Manual do Proprietário por completo.

P.3

现在您已经是高品质乐器的主人了！感谢您选择 Yamaha 乐器。有关如何正确地安装乐器以及使乐器尽可能长久地处于最佳状况的说明，请完整地阅读该使用说明书。

P.3

Вы стали обладателем высококачественного музыкального инструмента. Благодарим вас за выбор продукции Yamaha. Для получения инструкций по правильной сборке данного инструмента и его длительном хранении в оптимальных условиях мы настоятельно рекомендуем вам внимательно прочитать настоящее руководство.

P.3

야마하 악기를 구입해 주셔서 감사합니다. 악기의 알맞은 조립 방법 및 보관을 위해 본 사용설명서를 반드시 읽어주시기 바랍니다.

P.3

感謝您選擇 Yamaha 購買優質樂器。如需瞭解如何正確組裝樂器，以及如何讓樂器盡可能長時間保持最佳狀態，強烈建議您詳閱本使用說明書。

P.3

Fagot

Manual de instrucciones

Precauciones Léelas antes de proseguir

Las siguientes precauciones están relacionadas con el empleo adecuado y seguro del instrumento, y se incluyen medidas de protección para evitarle daños y lesiones a usted y a otras personas. Siga y respete estas precauciones.

Si algún niño utiliza este instrumento, un tutor deberá explicarle con claridad estas precauciones y el niño deberá estar seguro de haberlas comprendido y deberá respetarlas. Después de haber leído este manual, guárdelo en un lugar seguro para poder consultarlo cuando sea necesario.

■ Observación sobre los iconos

: Este icono indica aspectos a los que debe prestarse atención.

: Este icono indica acciones que están prohibidas.

Atención

Incumplir los puntos indicados con esta marca de advertencia puede producir lesiones.

 **No lance ni balancee el instrumento cuando esté solo ni cuando haya gente cerca del mismo.**

Es peligroso. Las partes del instrumento podrían desprenderse y golpear a otras personas. Trate siempre con cuidado el instrumento.

 **Mantenga el aceite, los productos limpiadores y otras sustancias apartados de la boca de los niños y fuera del alcance de los niños. Efectúe el mantenimiento del instrumento en un lugar apartado de los niños.**

Mantenga el aceite, cualquier producto limpiador, etc., fuera del alcance de los niños y lleve a cabo el mantenimiento cuando no haya niños en el lugar.

 **Mantenga las piezas pequeñas fuera del alcance de los niños.**

Sus hijos podrían tragárselas accidentalmente.

 **Tenga cuidado de no tocar los muelles de aguja durante el mantenimiento.**

El extremo de estos muelles está afilado, y se encuentran especialmente en los modelos de alta gama para conseguir una mejor acción de las llaves.

AVISO

• **Tenga presente la temperatura, la humedad, etc.**

Mantenga el instrumento apartado de fuentes de calor, tales como estufas, etc. No utilice ni guarde tampoco el instrumento en condiciones extremas de temperatura, humedad, etc. De lo contrario, podrían desajustarse las llaves o zapatillas, ocasionando problemas durante la interpretación.

• **Tenga cuidado para no dañar el instrumento.**

Si deja el instrumento en un lugar inestable, correrá el peligro de que se caiga y, consecuentemente, quede dañado. Tenga cuidado con el lugar en el que deja el instrumento.

• **No realice nunca modificaciones en el instrumento.**

Las modificaciones anularán la garantía y pueden provocar daños irreparables.

El cuerpo del fagot está hecho de arce, por lo que es sensible a los cambios súbitos de la temperatura y de la humedad. Estos cambios pueden ocasionar deformaciones en el cuerpo o dificultades para conectar las secciones del cuerpo en las partes de unión. Tenga en consideración el entorno ambiental en el que se vaya a utilizar el instrumento y la forma en que se trata el instrumento.

- **Durante la temporada de invierno, antes de utilizarlo, espere a que el instrumento se haya aclimatado al lugar.**
- **Cuando el instrumento sea nuevo, no lo utilice durante períodos prolongados de tiempo. Toque solo durante 20 o 30 minutos al día durante las dos primeras semanas (no obstante, si es imprescindible tocar durante períodos prolongados, elimine la humedad del instrumento con frecuencia).**
- **Siempre que sea posible, emplee una gamuza limpiadora de interior para eliminar la humedad y la suciedad del instrumento. Esta limpieza también deberá realizarse durante las sesiones de interpretación.**

El fagot es un instrumento muy delicado. La manipulación del instrumento de cualquiera de las formas descritas a continuación puede causar daños. No lo trate nunca de esta forma.

- **No toque ni guarde el instrumento en lugares en los que pueda quedar expuesto a la luz directa del sol durante períodos prolongados.**
- **No toque ni guarde el instrumento en lugares donde pueda crearse condensación de humedad (lluvia, etc.) ni en lugares húmedos de por sí.**
- **No toque ni guarde el instrumento en lugares que estén cerca de fuentes de calor tales como estufas, calefacción, etc.**
- **No toque ni guarde el instrumento en lugares en los que pueda quedar expuesto directamente al aire frío procedente del aire acondicionado, etc.**

Para mantener el instrumento en óptimas condiciones, observe las precauciones importantes indicadas a continuación.

- **Después de tocar con el instrumento, emplee una gamuza limpiadora de interior para eliminar por completo la humedad y la suciedad.**
- **Cuando deje el instrumento para los descansos, etc., utilice un soporte para sostenerlo. Si tiene que dejarlo tumbado, utilice una gamuza limpiadora de interior para eliminar cualquier humedad o suciedad acumuladas, y túbelo en un lugar estable.**
- **Después de tocar, guarde el instrumento en su estuche. No lo deje nunca en lugares con temperaturas y humedad altas.**



Nomenclatura

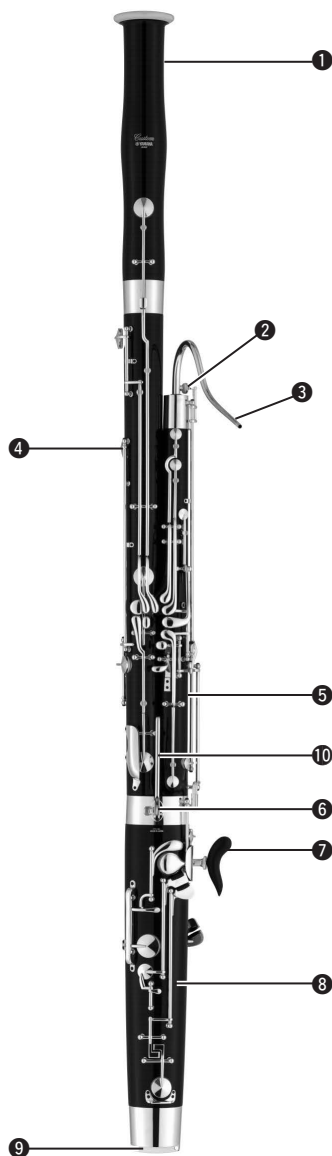

- 1 Cuerpo de la campana
- 2 Llave de registro
- 3 Tubo del tudel
- 4 Cuerpo de bajo
- 5 Cuerpo de tenor
- 6 Anillo para cordón
- 7 Apoyamanos
- 8 Cuerpo de culata
- 9 Tapa protectora
- 10 Equilibrador

* El contenido de este manual refiere las especificaciones más recientes a la fecha de publicación. Para obtener el manual más reciente, acceda al sitio web de Yamaha y descargue el archivo del manual.

Antes de montar el instrumento (Preste mucha atención a las siguientes indicaciones)

El fagot está hecho de madera natural y de partes metálicas de precisión. Cuando sostenga y monte el instrumento, tenga cuidado de proteger las llaves contra daños causados por golpes, etc.

Adicionalmente, si el corcho de la junta de unión del tubo del tudel está tirante o rígido al montar el instrumento, aplique una capa fina de grasa para corchos y trate de insertarlo de nuevo en el receptor. Tenga cuidado de no aplicar una cantidad excesiva de grasa para corchos. Si la junta todavía no se une con suavidad, aplique una capa fina de grasa para corchos también al lado receptor.

■ Montaje del instrumento

Montaje del cuerpo de tenor y del cuerpo de culata

1. Inserte el cuerpo de tenor en el cuerpo de culata.

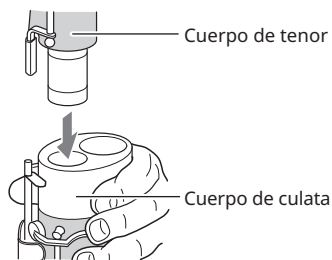

2. Gire el cuerpo de tenor hacia la derecha para montarlo. Cuando lo haga, asegúrese de que la separación sea uniforme entre el forro hueco curvado del cuerpo de tenor y el receptáculo del cuerpo de bajo.

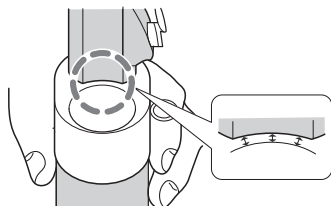
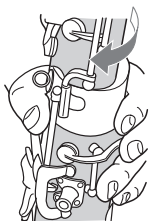

- * Si ha girado demasiado el cuerpo de tenor, retire el cuerpo de forma que no cause daños en las conexiones de llaves y trate de montarlo otra vez. Si se gira con fuerza el cuerpo en el sentido opuesto con las llaves en contacto entre sí, pueden producirse daños en las llaves.

Montaje del cuerpo de bajo y el cuerpo de culata

Monte el cuerpo de bajo de modo que las llaves de C# (Do#) y E♭ (Mi♭) no entren en contacto con el cuerpo de tenor.

1. Inserte el cuerpo de bajo aproximadamente hasta la mitad en el cuerpo de culata.

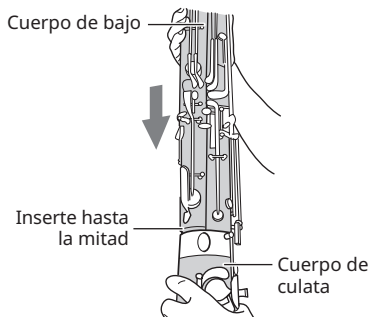

- 2.** Gire el cuerpo de bajo de modo que el tope del cuerpo de bajo no entre en contacto con el cuerpo de tenor.

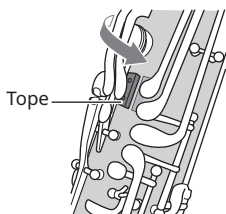

- 3.** Siga insertando el cuerpo de bajo en el receptáculo hasta el final.

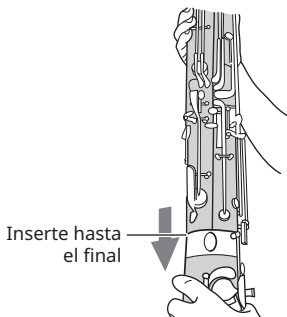

Montaje de la campana

Tipo normal

Como se muestra en las ilustraciones siguientes, mantenga pulsada con cuidado la llave de la campana para levantar la conexión del lado opuesto, e inserte la sección de la campana en el cuerpo de bajo.

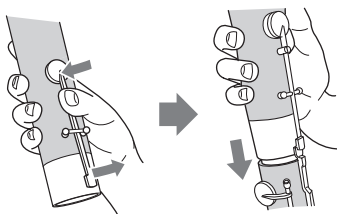

- * Tenga cuidado de no aplicar demasiada presión a la llave de la campana.

Tipo "Gentleman"

Inserte la campana en el cuerpo de bajo mientras la gira, de modo que las conexiones de las llaves no entren en contacto entre sí.

Alinee la marca "V" de la campana con la marca "●" del cuerpo de bajo para que la posición sea la correcta.

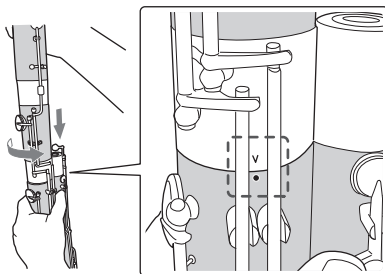

Montaje

Montaje del apoyamanos

1. Enrosque el apoyamanos en su soporte dejándolo en una posición que le resulte cómoda.

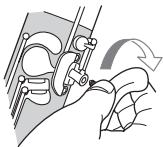

* Tenga cuidado de no apretar excesivamente el apoyamanos.

2. Apriete el anillo del tornillo para fijar el apoyamanos.

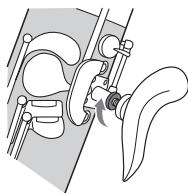

Montaje del equilibrador

1. Inserte el pasador del equilibrador en el orificio de la parte superior del anillo para el cordón. Asegúrese de que el anillo para el cordón encaje en el espacio que hay en la parte inferior del equilibrador.

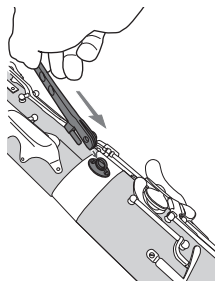

2. Fije firmemente el equilibrador y el cuerpo del instrumento con los tornillos de fijación.

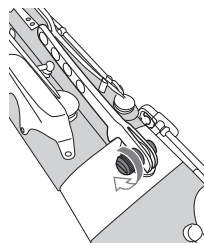

Montaje del tubo del tudel

1. Asegúrese de que esté abierta la llave de registro del cuerpo de tenor.



2. Aplique grasa para corchos al corcho del tubo del tudel, y después monte el tubo del tudel como se muestra en la ilustración a continuación.

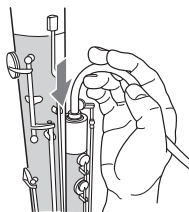

■ Ajuste de las secciones de unión

- Las juntas de los cuerpos tienen un cordel enrollado. Si las uniones encajan demasiado apretadamente, póngase en contacto con el establecimiento donde compró el producto o con un servicio de atención al cliente de Yamaha.
- La sección de unión del tudel está cubierta con corcho. Asegúrese de haber aplicado grasa para corchos al corcho antes de efectuar el montaje. Recuerde que algunos modelos emplean corcho en las partes de unión. Si este es el caso de su instrumento, aplique grasa para corchos a los corchos antes de realizar el montaje.

■ Afinación

- El fagot Yamaha se suministra con dos tubos de tudel de longitudes distintas. Seleccione el tubo del tudel de acuerdo con el tono al que desee afinar el fagot. Cuando cambie el tubo del tudel para ajustar el tono, tenga mucho cuidado con la zapatilla de la llave de registro. Si la zapatilla no está correctamente alineada con el orificio de tono, se escapará aire.

■ Desmontaje del instrumento

Para desmontar el fagot, siga los pasos descritos a continuación. Consulte también la sección "Mantenimiento", en la página siguiente, para aplicar los cuidados adecuados al instrumento.

1. Extraiga el tudel.
2. Extraiga los cuerpos de la campana y de bajo como una sola sección, y entonces saque la campana del cuerpo de bajo (aunque la campana puede sacarse del cuerpo de bajo antes de extraer el cuerpo de bajo del instrumento). Al hacerlo, tenga cuidado para no aplicar demasiada fuerza a la llave de B (Si).
Para desmontar la campana de tipo "Gentleman" y el cuerpo de bajo, invierta el procedimiento de montaje.
3. Extraiga el cuerpo de tenor.
4. Elimine la humedad del tubo más estrecho del cuerpo de culata.
5. Extraiga el apoyamanos y el equilibrador.
6. Limpie cada una de las partes.

Tenga cuidado cuando manipule el fagot

No permita que se acumule la humedad en el más ancho de los tubos del cuerpo de culata mientras toca el instrumento.

Después de tocar

Siga los procedimientos siguientes y asegúrese de haber eliminado por completo la humedad y la suciedad del interior del instrumento después de tocar.

■ Cuidados del interior del instrumento

Mantenimiento del cuerpo de tenor

1. Inhale desde la parte superior del cuerpo de tenor y succione hacia el interior del instrumento cualquier resto de humedad que haya en el orificio de tono.

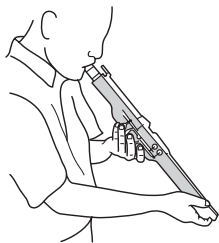

2. Pase una gamuza limpiadora de interior por el interior del cuerpo de tenor para eliminar la humedad.

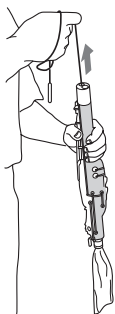

Mantenimiento del cuerpo de culata

1. Elimine la humedad acumulada en el tubo en U desde el lado más estrecho del tubo.

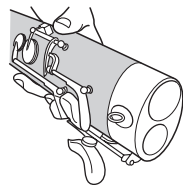

* Tenga presente que si pone el orificio de tono de C# (Do#) hacia abajo, es posible que se acumule la humedad.

2. Retire la tapa protectora que cubre el tubo en U.

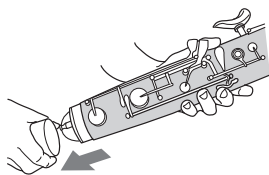

- 3.** Extraiga las tuercas que retienen el tubo en U en su lugar y saque con cuidado el tubo en U del fagot.

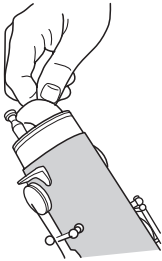

- 4.** Elimine la humedad del interior del tubo en U.

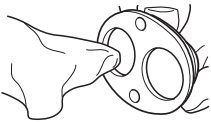

- 5.** Inserte en el tubo estrecho el extremo con un peso de la gamuza limpiadora de interior y tire de la gamuza limpiadora por el otro extremo para eliminar la humedad.

Si hay humedad en el tubo más ancho del cuerpo de culata, extraiga el tubo en U y limpie todo el tubo. No se olvide de eliminar la humedad que pudiera haber en el soporte de la llave de Ab (La).

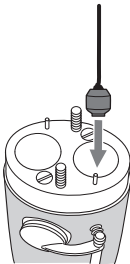

- 6.** Vuelva a montar el tubo en U asegurándose de alinearlos correctamente con el diámetro interior del instrumento y los pernos. Apriete las dos tuercas con uniformidad para fijarlo.

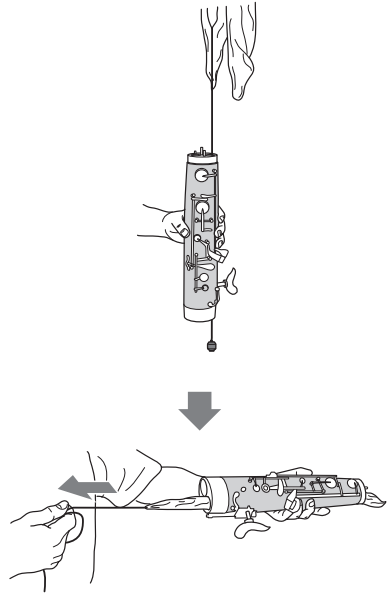
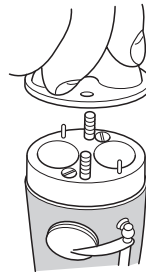

Mantenimiento

Mantenimiento del cuerpo de bajo y del cuerpo de la campana

Deberá pasar una gamuza limpiadora de interior (para el cuerpo de culata) por estas secciones una vez cada dos meses para eliminar la suciedad del interior del instrumento.

■ Mantenimiento del instrumento

Emplee un paño de limpieza para frotar la superficie del instrumento una o dos veces al mes.

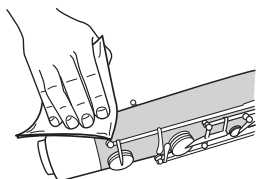

Mantenimiento de las llaves y zapatillas

1. Emplee un paño de limpieza o paño para limpieza de metales para frotar las superficies de las llaves.

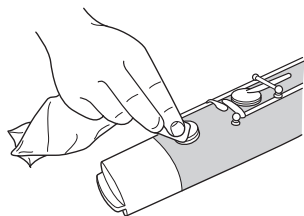

2. Aplique un poco de aceite para llaves entre la llave y el apoyo de la llave una vez al mes.

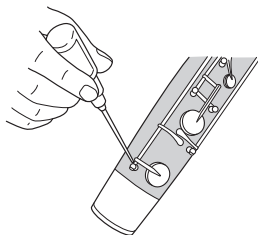

* Limpie cualquier exceso de aceite.

3. Emplee un limpiador de orificios de tono para eliminar la suciedad o el polvo que se acumula entre las llaves y el cuerpo.

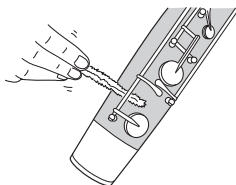

4. Emplee un limpiador para eliminar la suciedad y la humedad de las zapatillas.

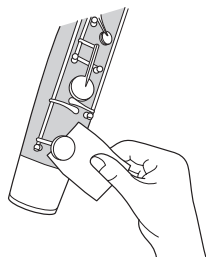

■ Tenga en cuenta los siguientes puntos cuando guarde el instrumento

- No ponga nunca ningún objeto en el estuche que pueda aplicar presión en las llaves o en el cuerpo del instrumento.
- No aplique nunca fuerza excesiva al instrumento o al estuche.
- Asegúrese de guardar el instrumento en el estuche cuando no lo utilice.
- No caliente el instrumento con aire procedente de una fuente de calor, como pueda ser una estufa, etc., ni ponga el instrumento cerca de tales fuentes de calor.

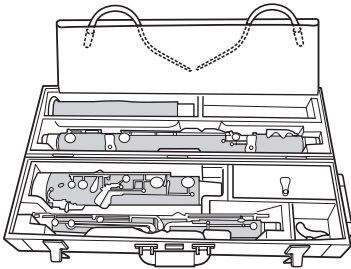



Resolución de problemas

El tono no es claro o el instrumento está desafinado.

- **Si las zapatillas están deformadas y se escapa aire por el instrumento, lleve el instrumento al distribuidor para que se lo reparen.**
 - No aplique nunca presión excesiva en las llaves. Cuando ponga el instrumento en su estuche, asegúrese de que no haya nada encima del instrumento.
- **Si hay grietas en el cuerpo, lleve el instrumento al distribuidor para que se lo reparen.**
 - Los cambios de temperatura o humedad repentinos pueden causar agrietamiento. No exponga el instrumento directamente al aire caliente ni al frío.

Las llaves están duras. Las llaves no se mueven.

- **Si hay algún muelle que se ha salido de lugar, vuélvalo a poner en su posición correcta para intentar solucionar el problema.**
 - Cuando enganche el muelle en su posición, tenga cuidado de no que no se doble. Los muelles pueden salirse de lugar cuando se lleva a cabo el mantenimiento del instrumento o cuando se frota el instrumento con un paño. Tenga cuidado.
- **Si se han doblado las llaves, lleve el instrumento al distribuidor para que se lo reparen.**
 - No aplique fuerza excesiva en el instrumento, como cuando se cierra el estuche con algún objeto encima del instrumento, etc., y evite que se caiga al suelo. Además, cuando haya terminado de tocar, coloque el instrumento en su estuche. Al hacerlo, asegúrese de que no haya nada en el estuche que pueda aplicar presión en las llaves. Cuando monte el instrumento, tenga cuidado de no aplicar presión innecesaria en las llaves. Tenga siempre en la mano el instrumento en los intervalos que no toque y también durante los descansos de los ensayos.

Alguna unión está demasiado apretada o demasiado floja.

- **Si alguna unión se aprieta o se afloja demasiado, póngase en contacto con el establecimiento donde compró el producto o con un servicio de atención al cliente de Yamaha.**
 - Las juntas de unión pueden encogerse o expandirse dependiendo de la humedad y la temperatura, apretándose en verano y aflojándose en invierno.
 - Después de tocar, asegúrese de guardar el instrumento en el estuche.

Las llaves producen ruido.

- **Aplique aceite para llaves si estas necesitan lubricación y están secas, y apriete los tornillos si se han aflojado.**
 - Aplique aceite a las llaves una vez al mes (1 o 2 gotas por lugar) para evitar la corrosión. Adicionalmente, puesto que los instrumentos de viento de madera tienen muchos tornillos pequeños, compruebe si algún tornillo se ha aflojado y apriételo si es necesario.
- **El corcho o fieltro de las llaves se ha caído o está desgastado. Es posible que el instrumento haya recibido un golpe que haya causado que las llaves se pusieran en contacto con el cuerpo o con otras llaves. En ese caso, lleve el instrumento al distribuidor para que se lo reparen.**
 - Tenga el cuidado adecuado con el instrumento para evitar que los corchos o los fieltros se salgan de lugar. Después de haber tocado, guarde el instrumento en su estuche. Tenga siempre en la mano el instrumento durante los intervalos que no toque y también en los descansos de los ensayos.

MEMO



ヤマハ株式会社

〒430-8650 静岡県浜松中央区中沢町 10-1

© 2013 Yamaha Corporation
Published 09/2023 发行 IPCC-B0

VGU3250