



Clavinova®

CSP-295GP

CSP-295

CSP-275

CSP-255

Owner's Manual

Mode d'emploi

Manual de instrucciones

Before using the instrument, be sure to read "PRECAUTIONS" on pages 5-6. (CSP-295GP/CSP-275/CSP-255) For information on assembling the instrument, refer to the instructions on page 44 or 48.

Avant d'utiliser l'instrument, lisez attentivement la section « PRÉCAUTIONS D'USAGE » aux pages 5 et 6. (CSP-295GP/CSP-275/CSP-255) Pour plus d'informations sur l'assemblage de l'instrument, reportez-vous aux instructions figurant aux pages 44 ou 48.

Antes de utilizar el instrumento, lea las "PRECAUCIONES", en las páginas 5-6. (CSP-295GP/CSP-275/CSP-255) Para obtener más información sobre el montaje del instrumento, consulte las instrucciones de la página 44 o 48.



Smart Device App "Smart Pianist" (page 24)

You can get even more enjoyment out of this instrument—with additional functions and highly intuitive controls—by connecting to the "Smart Pianist" smart device app.

Application « Smart Pianist » pour appareil intelligent (page 24)

Profitez davantage encore de l'instrument, grâce à des fonctions supplémentaires et des commandes extrêmement intuitives, en vous connectant à l'application « Smart Pianist » pour appareil intelligent.

Aplicación para smartphones o tablets "Smart Pianist" (página 24)

Puede disfrutar aun más este instrumento si lo conecta a la aplicación "Smart Pianist" para smartphones o tablets, que proporciona más funciones y controles muy intuitivos.

English
Français
Español



EN FR ES

FCC INFORMATION (U.S.A.)

1. IMPORTANT NOTICE: DO NOT MODIFY THIS UNIT!

This product, when installed as indicated in the instructions contained in this manual, meets FCC requirements. Modifications not expressly approved by Yamaha may void your authority, granted by the FCC, to use the product.

2. IMPORTANT:

When connecting this product to accessories and/or another product use only high quality shielded cables. Cable/s supplied with this product MUST be used. Follow all installation instructions. Failure to follow instructions could void your FCC authorization to use this product in the USA.

3. NOTE:

This product has been tested and found to comply with the requirements listed in FCC Regulations, Part 15 for Class "B" digital devices. Compliance with these requirements provides a reasonable level of assurance that your use of this product in a residential environment will not result in harmful interference with other electronic devices. This equipment generates/uses radio frequencies and, if not installed and used according to the instructions found in the users manual, may cause interference harmful to the operation of other electronic

devices. Compliance with FCC regulations does not guarantee that interference will not occur in all installations. If this product is found to be the source of interference, which can be determined by turning the unit "OFF" and "ON", please try to eliminate the problem by using one of the following measures:

Relocate either this product or the device that is being affected by the interference.

Utilize power outlets that are on different branch (circuit breaker or fuse) circuits or install AC line filter/s.

In the case of radio or TV interference, relocate/reorient the antenna. If the antenna lead-in is 300 ohm ribbon lead, change the lead-in to co-axial type cable.

If these corrective measures do not produce satisfactory results, please contact the local retailer authorized to distribute this type of product. If you can not locate the appropriate retailer, please contact Yamaha Corporation of America, 6600 Orangethorpe Ave, Buena Park, CA90620

The above statements apply ONLY to those products distributed by Yamaha Corporation of America or its subsidiaries.

* This applies only to products distributed by Yamaha Corporation of America.

(class B)

COMPLIANCE INFORMATION STATEMENT (Supplier's declaration of conformity procedure)

Responsible Party : Yamaha Corporation of America

Address : 6600 Orangethorpe Ave., Buena Park, Calif. 90620

Telephone : 714-522-9011

Type of Equipment : Digital Piano

Model Name : CSP-295GP, CSP-295, CSP-275, CSP-255

This device complies with Part 15 of the FCC Rules.

Operation is subject to the following two conditions:

- 1) this device may not cause harmful interference, and
- 2) this device must accept any interference received including interference that may cause undesired operation.

* This applies only to products distributed by Yamaha Corporation of America.

(FCC SDoC)

The model number, serial number, power requirements, etc., may be found on or near the name plate, which is at the bottom of the unit. You should note this serial number in the space provided below and retain this manual as a permanent record of your purchase to aid identification in the event of theft.

Model No.

Serial No.

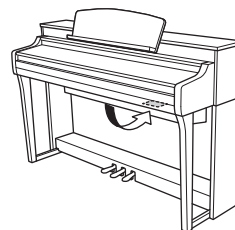

The name plate is located on the bottom of the unit.

(bottom_en_01)



Information for users on collection and disposal of old equipment:

This symbol on the products, packaging, and/or accompanying documents means that used electrical and electronic products should not be mixed with general household waste.

For proper treatment, recovery and recycling of old products, please take them to applicable collection points, in accordance with your national legislation.

By disposing of these products correctly, you will help to save valuable resources and prevent any potential negative effects on human health and the environment which could otherwise arise from inappropriate waste handling.

For more information about collection and recycling of old products, please contact your local municipality, your waste disposal service or the point of sale where you purchased the items.

For business users in the European Union:

If you wish to discard electrical and electronic equipment, please contact your dealer or supplier for further information.

Information on Disposal in other Countries outside the European Union:

This symbol is only valid in the European Union. If you wish to discard these items, please contact your local authorities or dealer and ask for the correct method of disposal.

(weee_eu_en_02)



Informations concernant la collecte et le traitement des déchets d'équipements électriques et électroniques

Le symbole sur les produits, l'emballage et/ou les documents joints signifie que les produits électriques ou électroniques usagés ne doivent pas être mélangés avec les déchets domestiques habituels.

Pour un traitement, une récupération et un recyclage appropriés des déchets d'équipements électriques et électroniques, veuillez les déposer aux points de collecte prévus à cet effet, conformément à la réglementation nationale.

En vous débarrassant correctement des déchets d'équipements électriques et électroniques, vous contribuerez à la sauvegarde de précieuses ressources et à la prévention de potentiels effets négatifs sur la santé humaine qui pourraient advenir lors d'un traitement inapproprié des déchets.

Pour plus d'informations à propos de la collecte et du recyclage des déchets d'équipements électriques et électroniques, veuillez contacter votre municipalité, votre service de traitement des déchets ou le point de vente où vous avez acheté les produits.

Pour les professionnels dans l'Union européenne :

Si vous souhaitez vous débarrasser des déchets d'équipements électriques et électroniques, veuillez contacter votre vendeur ou fournisseur pour plus d'informations.

Informations sur la mise au rebut dans d'autres pays en dehors de l'Union européenne :

Ce symbole est seulement valable dans l'Union européenne. Si vous souhaitez vous débarrasser de déchets d'équipements électriques et électroniques, veuillez contacter les autorités locales ou votre fournisseur et demander la méthode de traitement appropriée.

(weee_eu_fr_02)



Información para usuarios sobre la recogida y eliminación de los equipos antiguos

Este símbolo en los productos, embalajes y documentos anexos significa que los productos eléctricos y electrónicos no deben mezclarse con los desperdicios domésticos normales.

Para el tratamiento, recuperación y reciclaje apropiados de los productos antiguos, llévelos a puntos de reciclaje correspondientes, de acuerdo con la legislación nacional.

Al deshacerse de estos productos de forma correcta, ayudará a ahorrar recursos valiosos y a impedir los posibles efectos desfavorables en la salud humana y en el entorno que de otro modo se producirían si se trataran los desperdicios de modo inapropiado.

Para obtener más información acerca de la recogida y el reciclaje de los productos antiguos, póngase en contacto con las autoridades locales, con el servicio de eliminación de basuras o con el punto de venta donde adquirió los artículos.

Para los usuarios empresariales de la Unión Europea:

Si desea desechar equipos eléctricos y electrónicos, póngase en contacto con su vendedor o proveedor para obtener más información.

Información sobre la eliminación en otros países fuera de la Unión Europea:

Este símbolo solo es válido en la Unión Europea. Si desea desechar estos artículos, póngase en contacto con las autoridades locales o con el vendedor y pregúnteles el método correcto.

(weee_eu_es_02)

El número de modelo, el número de serie, los requisitos de alimentación, etc. pueden encontrarse en la placa de identificación o cerca de ella. Esta placa se encuentra en la parte inferior de la unidad. Debe anotar dicho número en el espacio proporcionado a continuación y conservar este manual como comprobante permanente de su compra para facilitar la identificación en caso de robo.

Nº de modelo

Nº de serie

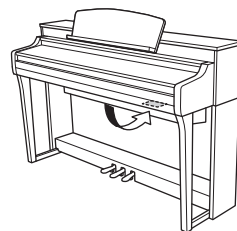

La placa de identificación se encuentra en la parte inferior de la unidad.

(1003-M06 plate bottom es 01)

PRECAUCIONES

LEER DETENIDAMENTE ANTES DE EMPEZAR

Guarde este manual en un lugar seguro y fácilmente accesible para futuras consultas.



ADVERTENCIA

Siga siempre las precauciones básicas detalladas a continuación para prevenir la posibilidad de lesiones graves, o incluso la muerte, por descargas eléctricas, cortocircuitos, daños, incendios u otros peligros. Estas precauciones incluyen, entre otras, las siguientes:

Alimentación

- No coloque el cable de alimentación cerca de fuentes de calor como calefactores o radiadores. Asimismo, no doble demasiado el cable ni lo deteriore de ningún otro modo, ni ponga objetos pesados encima de él.
- Utilice el instrumento únicamente con la tensión especificada. La tensión requerida aparece impresa en la placa de nombre del instrumento.
- Utilice únicamente el enchufe y el cable de alimentación suministrados. No utilice el cable/enchufe de alimentación para otros dispositivos.
- Compruebe periódicamente el enchufe y quite la suciedad o el polvo que pudiera haberse acumulado en él.

No abrir

- El instrumento contiene piezas cuyo mantenimiento no debe realizar el usuario. No abra el instrumento ni trate de desmontar o modificar de forma alguna los componentes internos. En caso de mal funcionamiento, deje de usarlo de inmediato y pida al servicio técnico de Yamaha que lo inspeccione.

Advertencia sobre el agua

- No exponga el instrumento a la lluvia, ni lo use cerca del agua o en lugares donde haya mucha humedad, ni le ponga encima recipientes (como jarrones, botellas o vasos) que contengan líquido, ya que puede derramarse y penetrar en el interior del aparato. Si algún líquido, como agua, se filtrara en el instrumento, apáguelo de inmediato y desenchúfelo de la toma de CA. Seguidamente, pida al servicio técnico de Yamaha que lo revise.
- Nunca enchufe o desenchufe un cable eléctrico con las manos mojadas.

Advertencia sobre el fuego

- No coloque sobre la unidad objetos encendidos como, por ejemplo, velas, porque podrían caerse y provocar un incendio.

Afecta a los dispositivos de electromedicina

- Las ondas de radiofrecuencia pueden afectar a los dispositivos de electromedicina.
 - No utilice este producto cerca de dispositivos médicos ni dentro de áreas donde el uso de ondas de radio esté restringido.
 - No utilice este producto a menos de 15 cm de personas que lleven implantado un marcapasos o un desfibrilador.

Conexiones

- Asegúrese de leer el manual del dispositivo que se va a conectar y siga las instrucciones. De lo contrario, podría provocar un incendio, sobrecalentamiento, explosión o avería.

Utilización de la banqueta (si se incluye)

- No coloque la banqueta en una posición inestable en la que pudiera caerse accidentalmente.
- No juegue con la banqueta ni se suba encima de ella. Si se utiliza como herramienta o escalera, o para cualquier otro propósito, podrían producirse accidentes o lesiones.
- Solo debe sentarse en la banqueta una persona a la vez, para evitar accidentes o lesiones.
- Si los tornillos de la banqueta se aflojan tras mucho tiempo de uso, apriételes periódicamente con la herramienta especificada para evitar cualquier posibilidad de accidente o lesiones.
- Tenga un cuidado especial con los niños pequeños, para evitar que se caigan de la banqueta. La banqueta no tiene respaldo, por lo que si la usan sin supervisión se podría producir un accidente o lesiones.

Si observa cualquier anomalía

- Si surge alguno de los problemas siguientes, apague inmediatamente el interruptor y desenchufe el producto. Seguidamente, pida al servicio técnico de Yamaha que revise el dispositivo.
 - El cable de alimentación o el enchufe están desgastados o dañados.
 - Produce olor o humo no habituales.
 - Se ha caído algún objeto dentro del instrumento.
 - Se produce una pérdida repentina de sonido mientras se está utilizando el instrumento.
 - Si existe cualquier grieta o rotura en el instrumento.



ATENCIÓN

Siga siempre las precauciones básicas que se muestran a continuación para evitar posibles lesiones personales, así como daños en el instrumento o en otros objetos. Estas precauciones incluyen, entre otras, las siguientes:

Fuente de alimentación/Cable de

- No conecte el instrumento a una toma eléctrica usando un conector múltiple. Si lo hiciera, podría producirse una calidad menor de sonido o un recalentamiento en la toma.
- Cuando quite el enchufe del instrumento o de la toma, tire siempre del propio enchufe y no del cable. Si tira del cable, podría dañarlo.
- Cuando no vaya a utilizar el instrumento durante un período prolongado de tiempo o mientras haya tormentas con aparato eléctrico, retire el enchufe de la toma de corriente.

Montaje (CSP-295GP/CSP-275/CSP-255)

- Monte el instrumento en la secuencia correcta siguiendo las instrucciones de montaje de este manual. Además, asegúrese de apretar los tornillos periódicamente. De lo contrario, podrían producirse daños en el instrumento o incluso lesiones.

Colocación

- No coloque el instrumento en una posición inestable en la que se pueda caer accidentalmente.
- No se acerque al instrumento durante un terremoto. La sacudidas fuertes durante un terremoto podrían provocar que el instrumento se moviera o se cayera, lo que podría provocar daños en el instrumento o en sus componentes con el consiguiente riesgo de causar lesiones.
- (CSP-295GP) Dado que este producto es muy pesado, asegúrese de que haya un número suficiente de personas disponibles para ayudar, de modo que puedan levantarlo y moverlo con seguridad y facilidad. No intente levantar ni mover por la fuerza el instrumento ya que podría dañarse la espalda, sufrir otro tipo de lesiones o causar daños en el instrumento.
- (CSP-295/CSP-275/CSP-255) Cuando transporte o mueva el instrumento, pida ayuda siempre a dos o más personas. No intente levantar usted solo el instrumento ya que podría dañarse la espalda, sufrir otro tipo de lesiones o causar daños en el instrumento.
- Antes de mover el instrumento, retire todos los cables conectados para evitar daños en los propios cables o lesiones a alguien que pudiera tropezar con ellos.
- Cuando instale el producto, asegúrese de que se puede acceder fácilmente a la toma de CA que está utilizando. Si se produce algún problema o un fallo en el funcionamiento, apague inmediatamente el interruptor de alimentación y desconecte el enchufe de la toma de corriente. Incluso cuando el interruptor de alimentación está apagado, sigue llegando al instrumento un nivel mínimo de electricidad. Si no va a utilizar el producto durante un período prolongado de tiempo, asegúrese de desenchufar el cable de alimentación de la toma de CA de la pared.

Conexiones

- Antes de conectar el instrumento a otros componentes electrónicos, desconecte la alimentación de todos los componentes. Antes de conectar o desconectar la alimentación de todos los componentes, ponga todos los niveles de volumen al mínimo.
- Asegúrese de ajustar el volumen de todos los componentes al nivel mínimo y vaya subiendo gradualmente los controles de volumen mientras toca el instrumento para ajustar el nivel de sonido deseado.

Manipulación

- No introduzca los dedos o la mano en ningún hueco de la cubierta del teclado ni del instrumento. Asimismo, tenga cuidado para que la tapa no le atrape los dedos.
- Nunca inserte ni deje caer papeles ni objetos metálicos o de otro tipo en las hendiduras de la cubierta del teclado, en el panel o en el teclado. Podría causar lesiones personales, daños en el instrumento o en otros equipos, o fallos en el funcionamiento.
- (CSP-295) No aplique demasiada fuerza al cerrar la cubierta del teclado. Una cubierta de teclado equipada con el mecanismo SOFT-CLOSE™ cierra la tapa lentamente. La aplicación de una fuerza excesiva a la cubierta del teclado al cerrarla puede dañar el mecanismo SOFT-CLOSE™ y, probablemente, provocar lesiones en las manos y los dedos si quedan atrapados al cerrar la cubierta.
- No se apoye ni coloque objetos pesados sobre el instrumento, y no ejerza una fuerza excesiva sobre los botones, interruptores o conectores.
- Mantenga las piezas pequeñas fuera del alcance de los niños, porque podrían tragárselas accidentalmente.
- No utilice el instrumento o dispositivo ni los auriculares con volumen alto o incómodo durante un período prolongado, ya que podría provocar una pérdida de audición permanente. Si experimenta alguna pérdida de audición u oye pitidos, consulte a un médico.

Utilización de la banqueta (si se incluye)

- Si la banqueta es ajustable, no cambie su altura mientras está sentado en ella, ya que sometería el mecanismo de ajuste a una fuerza excesiva que podría dañarla o lesionarlo a usted.
- No ponga la mano entre piezas móviles. De lo contrario, podría pillarse la mano entre estas piezas y, probablemente, causarse lesiones.

Yamaha no puede considerarse responsable de los daños causados por uso indebido, modificaciones en el instrumento o por datos que se hayan perdido o destruido.

Desconecte siempre la alimentación cuando no use el instrumento.

Aunque el interruptor [] (en espera/encendido) se encuentre en la posición de espera (con el indicador de alimentación apagado), la electricidad sigue circulando por el instrumento a nivel mínimo.

Si no va a utilizar el instrumento durante un período prolongado de tiempo, asegúrese de desenchufar el cable de alimentación de la toma.

AVISO

Para evitar la posibilidad de desperfectos o daños en el producto, los datos u otros objetos, tenga en cuenta los avisos que se indican a continuación.

■ Manipulación

- No conecte este producto directamente a una red Wi-Fi pública ni a Internet. Este producto solo se puede conectar a Internet mediante un router con protección de contraseña segura. Consulte al fabricante del router para obtener información sobre prácticas recomendadas de seguridad.
- No utilice el instrumento junto a televisores, radios, equipos estereofónicos, teléfonos móviles u otros dispositivos eléctricos. Si lo hiciera, el instrumento, el televisor o la radio podrían generar ruidos.
- Cuando utilice el instrumento con una aplicación en un dispositivo inteligente como un smartphone o tablet, le recomendamos que active "Airplane Mode" (modo avión) en el dispositivo para evitar el ruido producido por la comunicación. Al activar el modo avión, es posible que se desactive la configuración de Wi-Fi o Bluetooth*. Asegúrese de que el ajuste esté activado antes de usarlo.
- No exponga el instrumento a polvo o vibraciones excesivas ni a temperaturas extremas (evite ponerlo al sol, cerca de estufas o dentro de automóviles durante el día) para evitar así la posibilidad de que se deforme o se dañen los componentes internos, o se produzca un funcionamiento inestable. (Rango de temperatura de servicio verificado: de 5° a 40 °C).
- Tampoco coloque objetos de vinilo, plástico o goma sobre el instrumento, pues podrían decolorar el instrumento.
- No coloque objetos que puedan verse afectados fácilmente por el magnetismo, como tarjetas IC, encima del instrumento, ya que esto podría dañar los objetos.
- En el caso de modelos con acabado pulido, no golpee la superficie del instrumento con objetos metálicos, de porcelana u objetos duros de cualquier tipo, porque el acabado podría agrietarse o desprenderse. Proceda con cuidado.

■ Mantenimiento

- Cuando limpie el instrumento, utilice un paño suave, seco o ligeramente mojado. No use diluyentes de pintura, disolventes, alcohol, líquidos limpiadores ni paños impregnados con productos químicos.
- En el caso de modelos con acabado pulido, retire con cuidado el polvo y la suciedad con un paño suave. No limpie con demasiada fuerza, porque las pequeñas partículas de suciedad podrían rayar el acabado del instrumento.
- En cambios extremos de temperatura o humedad, puede producirse condensación y acumularse agua en la superficie del instrumento. Si no se elimina el agua, los componentes de madera podrían absorberla y deteriorarse. Seque toda el agua inmediatamente con un paño suave.

■ Guardado de datos

- Algunos ajustes del instrumento (página 20) se retienen cuando se apaga la alimentación. Sin embargo, los ajustes guardados se pueden perder debido a fallos, un error de funcionamiento, etc. Haga una copia de seguridad de los ajustes importantes utilizando la función de memoria de registros de la aplicación "Smart Pianist" para smartphones o tablets.

Información

■ Acerca del copyright

- Los derechos de copyright del "contenido"^{*1} instalado en este producto pertenecen a Yamaha Corporation o al propietario de los derechos de copyright. Excepto en la medida en que lo permitan las leyes sobre derechos de copyright y otras leyes pertinentes, por ejemplo, sobre copia para uso personal, queda prohibida la "reproducción o distribución"^{*2} sin el permiso expreso del titular de los derechos de copyright. Cuando utilice el contenido, consulte a un experto en derechos de copyright.

Si crea o interpreta música con el contenido mediante el uso original del producto y, a continuación, realiza y distribuye grabaciones, no requiere el permiso de Yamaha Corporation, independientemente de si el método de distribución es de pago o gratuito.

*1: El término "contenido" incluye los programas de software, los datos de audio, los datos de Estilos de acompañamiento, los datos

MIDI, los datos de formas de onda, los datos de grabación de voz, las partituras musicales y los datos de partituras, etc.

*2: La expresión "reproducción o distribución" incluye la extracción del contenido propiamente dicho de este producto o la grabación y distribución sin cambios de forma similar.

■ Acerca de las funciones y datos incluidos con el instrumento

- Se han editado la duración y los arreglos de algunas de las Canciones predefinidas, por lo que pueden no ser exactamente iguales que las originales.
- Este dispositivo puede usar varios tipos y formatos de datos musicales, y optimizarlos previamente en el formato adecuado para utilizarlos con el dispositivo. Como resultado, es posible que este dispositivo no los reproduzca con la precisión que sus productores o compositores hubieran deseado.
- Yamaha podría actualizar periódicamente el firmware del producto, sin previo aviso y con fines de mejora de funciones y usabilidad. Para sacar el máximo partido de este instrumento, le recomendamos que lo actualice a la versión más reciente. Puede descargar el firmware más reciente del siguiente sitio web: <https://download.yamaha.com/>

■ Acerca de este manual

- Las figuras que se muestran en este manual solo tienen propósitos ilustrativos.
- A menos que se indique lo contrario, las ilustraciones que se muestran en este manual corresponden al CSP-275.
- Windows es una marca comercial registrada de Microsoft Corporation en Estados Unidos y otros países.
- Apple, iPhone, iPad y Lightning son marcas registradas de Apple Inc., registradas en EE.UU. y en otros países.
- App Store es una marca de servicios de Apple Inc. registrada en Estados Unidos y en otros países.
- Android y Google Play son marcas comerciales de Google LLC.
- Wi-Fi es una marca comercial registrada de Wi-Fi Alliance*.
- La marca Bluetooth® y sus logotipos son marcas registradas de Bluetooth SIG, Inc. y todo uso que Yamaha Corporation realice de dichas marcas se controla mediante una licencia.
- Los nombres de empresas y productos que aparecen en este manual son marcas comerciales o marcas registradas de sus respectivas empresas.

■ Afinación

- A diferencia de un piano acústico, este instrumento no necesita que lo afine un experto (aunque el usuario puede definir el tono para adaptarlo al de otros instrumentos). Esto se debe a que el tono de los instrumentos digitales siempre se mantiene perfectamente.

■ Acerca de la eliminación

- Cuando deseche este producto, póngase en contacto con las autoridades locales correspondientes.

■ Acerca de Bluetooth®

El Bluetooth es una tecnología para la comunicación inalámbrica entre dispositivos en un área de 10 metros, que emplea la banda de frecuencia de 2,4 GHz.

Gestión de comunicaciones Bluetooth

- La banda de 2,4 GHz utilizada por los dispositivos compatibles con Bluetooth es una banda de radio compartida por muchos tipos de equipos. Aunque los dispositivos compatibles con Bluetooth utilizan una tecnología que disminuye la influencia de otros componentes que utilizan la misma banda de radio, dicha influencia puede reducir la velocidad o la distancia de las comunicaciones y, en algunos casos, interrumpirla.
- La velocidad de la transferencia de la señal y la distancia a la que la comunicación es posible varía en función de la distancia entre los dispositivos de comunicación, la presencia de obstáculos, las condiciones de las ondas de radio y el tipo de equipo.
- Yamaha no garantiza que todas las conexiones inalámbricas entre esta unidad y los dispositivos compatibles con Bluetooth funcionen.



Enhorabuena por la adquisición de este piano digital Yamaha.

Este instrumento le brinda el placer de tocar sus Canciones favoritas por si mismo o con ayuda de la función de Luces Guía. Le recomendamos que lea detenidamente este manual para poder disfrutar de las funciones prácticas y avanzadas del instrumento. También recomendamos guardar el manual en un lugar seguro y accesible para futuras consultas.

Acerca de los manuales

Este instrumento cuenta con los siguientes documentos y materiales informativos.

Documentos incluidos



Manual de instrucciones (este documento)

En él se explica el modo de uso del instrumento.

Materiales en línea (que se pueden descargar de Internet)



Data List (Lista de datos)

Contiene listas de Voces y Estilos, así como información relacionada con MIDI de este instrumento.

Para obtener estos manuales, acceda al sitio web Yamaha Downloads y escriba el nombre del modelo para buscar los archivos que desee.

Yamaha Downloads (Descargas de Yamaha)

<https://download.yamaha.com/>

Accesorios incluidos

- Manual de instrucciones (este libro) × 1
- Online Member Product Registration (Hoja de registro de producto para miembros en línea) × 1
- Cable de alimentación × 1
- Banqueta × 1
(En función de la zona, puede que no se incluya. Consulte al distribuidor de Yamaha).
- Soporte para auriculares × 1,
tornillos de sujeción × 2
(Consulte instrucciones en la página 22).

Al mover y colocar el instrumento

⚠ ATENCIÓN

Cuando mueva el instrumento, sujételo siempre por debajo. No sujete el piano por la cubierta del teclado ni por la parte superior. Un manejo incorrecto podría provocar daños al instrumento o lesiones personales.

AVISO

Antes de mover el instrumento, gire la rueda de ajuste situada bajo el pedal hasta que se separe de la superficie del suelo (página 21). El contacto con la rueda de ajuste puede dañar la superficie del suelo. Después de mover el instrumento, asegúrese de girar la rueda de ajuste hasta que entre en contacto firme con la superficie del suelo.

En caso de que tenga que realizar una mudanza, puede transportar el instrumento con el resto de sus pertenencias. Transporte el instrumento horizontalmente. No lo apoye contra la pared ni deje que descansa sobre el lateral. No someta el instrumento a vibraciones ni golpes excesivos.

(CSP-295GP/CSP-275/CSP-255) Puede mover el instrumento tal como está (montado) o desmontado. Al transportar el instrumento una vez montado, asegúrese de que todos los tornillos están bien apretados y que no se han aflojado al mover el instrumento.

(CSP-295) Recomendamos que coloque el instrumento alejado de la pared a unos 10 cm para optimizar y mejorar aún más el sonido general.

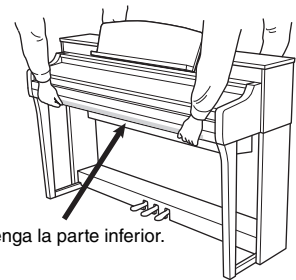

Sostenga la parte inferior.

Índice

PRECAUCIONES	5
AVISO.....	7
Información	7
Acerca de los manuales.....	8
Accesorios incluidos	8

Características principales – Smart Pianist proporciona todo un universo de control e interpretación al piano – **10**

Terminales y controles del panel **12**

Inicio **15**

Apertura/cierre de la cubierta del teclado.....	15
Uso del atril	16
Apertura/cierre de la tapa (CSP-295GP).....	18
Alimentación.....	19
Encendido y apagado.....	19
Ajuste del volumen principal.....	21
Utilización de los pedales	21
Uso de auriculares	22

Cómo tocar con Smart Pianist **24**

Instalación de Smart Pianist en su smartphone o tablet..	24
Conexión a Smart Pianist.....	24
Conexión inalámbrica.....	25
Conexión mediante cables	28

Cómo tocar el instrumento en modo autónomo **30**

Lista de funciones.....	30
Cómo tocar con los diversos sonidos (Voces).....	32
Reproducción de una Canción	32
Reproducción de un Estilo	33
Empleo del metrónomo.....	34
Ajuste del tempo.....	34
Selección del tipo de reverberación.....	35
Configuración de la sensibilidad de la pulsación del teclado	35
Transposición del tono en semitonos.....	36
Afinación del tono.....	36
Cambio del canal de transmisión de MIDI.....	37
Activación y desactivación de Audio Loop Back (bucle de audio)	37
Restablecimiento de los ajustes programados de fábrica (inicialización)	38

Conexiones **39**

Escuchar los datos de audio en un dispositivo equipado con Bluetooth a través del instrumento (función de audio Bluetooth)	39
Conexión a un ordenador: terminal [USB-C]	39
Conexión a un dispositivo de audio externo: toma [AUX IN] y tomas AUX OUT [R]/[L/L+R]	40
Conexión de un pedal de tipo switch/expresión (toma [AUX PEDAL])	41
Conexión de un micrófono o una guitarra (toma [MIC/LINE IN]).....	42
Conexión de dispositivos MIDI externos (terminales MIDI)	43

Montaje del CSP-295GP **44**

Montaje del CSP-275/CSP-255 **48**

Resolución de problemas **51**

Especificaciones **52**

Índice alfabético **55**

Características principales

– Smart Pianist proporciona todo un universo de control e interpretación al piano –

Disfrute más del piano con Smart Pianist

Usar este instrumento con la aplicación “Smart Pianist” para smartphones o tablets permite disfrutar plenamente de diversas funciones, tales como tocar mientras suena una Canción favorita o tocar con un grupo musical o conjunto de instrumentos. Pruebe a instalar la aplicación en su smartphone o tablet y a conectarla a este instrumento para aprovechar esas funciones adicionales. Para obtener información sobre la conexión, consulte la página 24. Para obtener detalles sobre la aplicación y los dispositivos compatibles, consulte el sitio web que figura más abajo o busque “Yamaha Smart Pianist” en un motor de búsqueda de Internet.

<https://www.yamaha.com/kbdapps/>

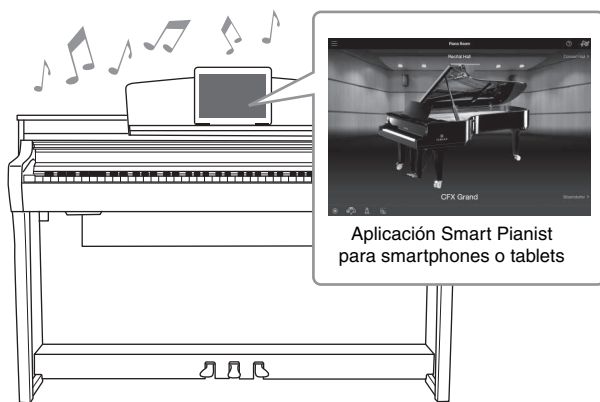

Reproduzca sus Canciones favoritas de inmediato

Este instrumento lleva preinstaladas varias Canciones populares, clásicas y de lecciones. Smart Pianist permite ver la notación musical (partitura) de estas Canciones. Para las personas a quienes les cuesta leer música, la función de Luces Guía (página 32) indica la siguiente tecla que hay que tocar. Solo hay que pulsar las teclas en el momento correcto indicado por las Luces Guía a medida que estas se mueven sobre las teclas. Además, la función de guía le permite practicar a su propio ritmo, porque la reproducción de la Canción se detiene y espera a que toque las notas correctas. También le permite practicar con una sola mano o practicar repetidamente un intervalo concreto de la Canción.

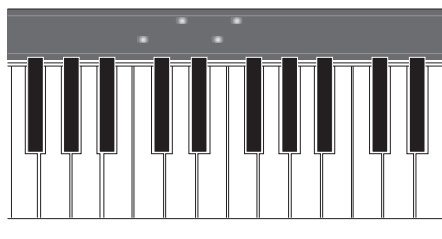
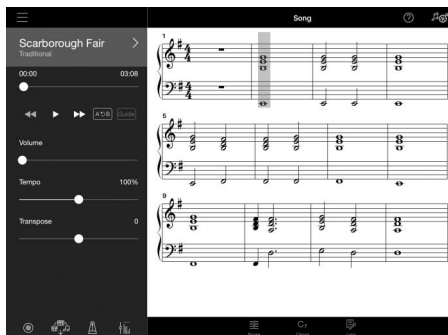

La aplicación también incluye una función de conversión de audio a partitura, que crea automáticamente una partitura de acompañamiento de piano a partir de las Canciones del smartphone o la tablet. Incluso sin partitura, puede disfrutar tocando el acompañamiento de piano para una Canción.

Disfrute de un acompañamiento de grupo musical y cante con su propia interpretación

Este instrumento presenta una amplia variedad de Voces instrumentales, tales como piano, órgano, guitarra o saxofón, entre otras. También le permite superponer dos Voces o reproducir Voces distintas en las secciones de la mano derecha y de la mano izquierda. Además, la función de Estilo proporciona un acompañamiento dinámico de grupo musical aunque toque solo, así como gran cantidad de patrones de diversos géneros musicales para que use el más acorde con su interpretación. Incluso puede conectar un micrófono y cantar junto con su propia interpretación. Y utilizar sofisticadas funciones de armonía que le permiten crear automáticamente coros vocales aunque cante en solitario.

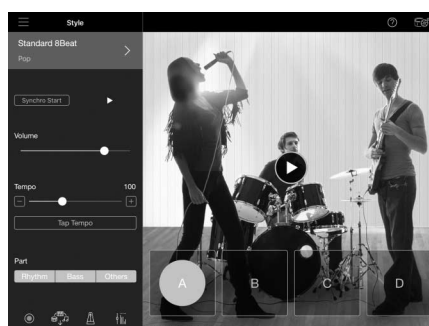
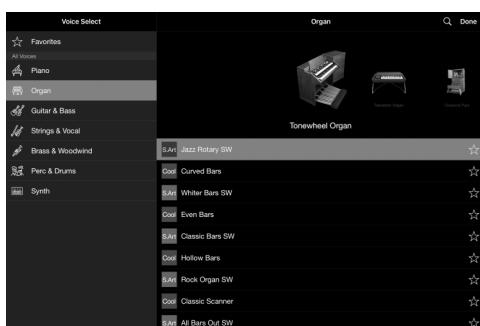

Interpretación con su sonido de piano favorito

Las Voces de piano se han creado a partir de muestras del emblemático piano de cola CFX de Yamaha y del mundialmente famoso piano de cola Bösendorfer*. En Smart Pianist, la función Piano Room reproduce la reverberación del sonido en función del entorno (como una sala de conciertos), así como los sutiles cambios de sonido que se producen al abrir o cerrar la tapa de un piano de cola. De este modo, puede personalizar el sonido del piano exactamente a su gusto.

*Bösendorfer es una filial de Yamaha.

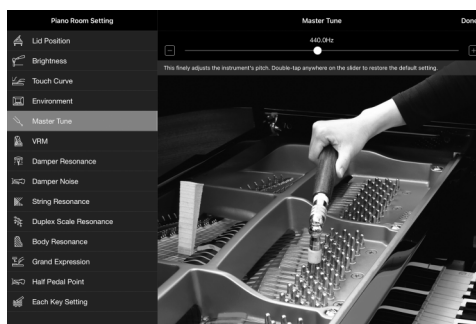
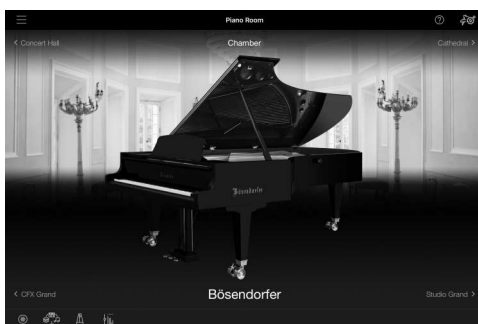

El uso de Smart Pianist le brinda acceso a gran cantidad de funciones sumamente prácticas y potentes, como grabación, ajuste del balance de sonido entre las partes del teclado, las Canciones y los Estilos, o la transposición de la afinación de la Canción. Consulte la página 54 para obtener información sobre estas funciones adicionales.

NOTA

Todos los ejemplos de pantallas que se muestran en este documento se han capturado en la aplicación que tenía las especificaciones más recientes en la fecha de publicación. Las pantallas y las especificaciones pueden actualizarse con fines de mejora.

Terminales y controles del panel

■ CSP-295GP

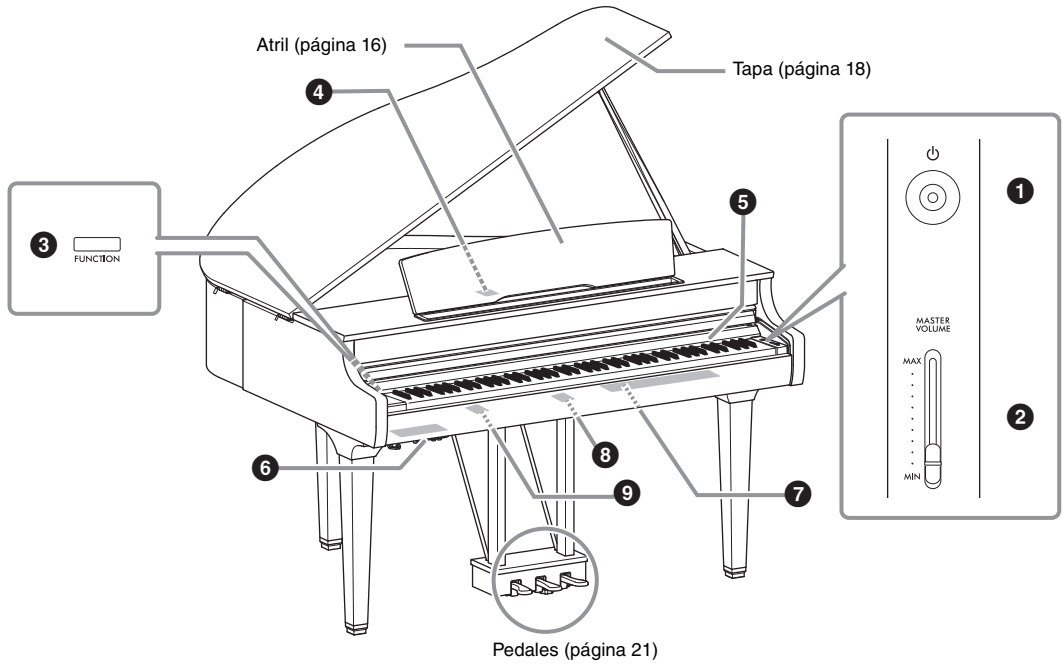

■ CSP-295/CSP-275/CSP-255

Esta ilustración muestra el CSP-275.

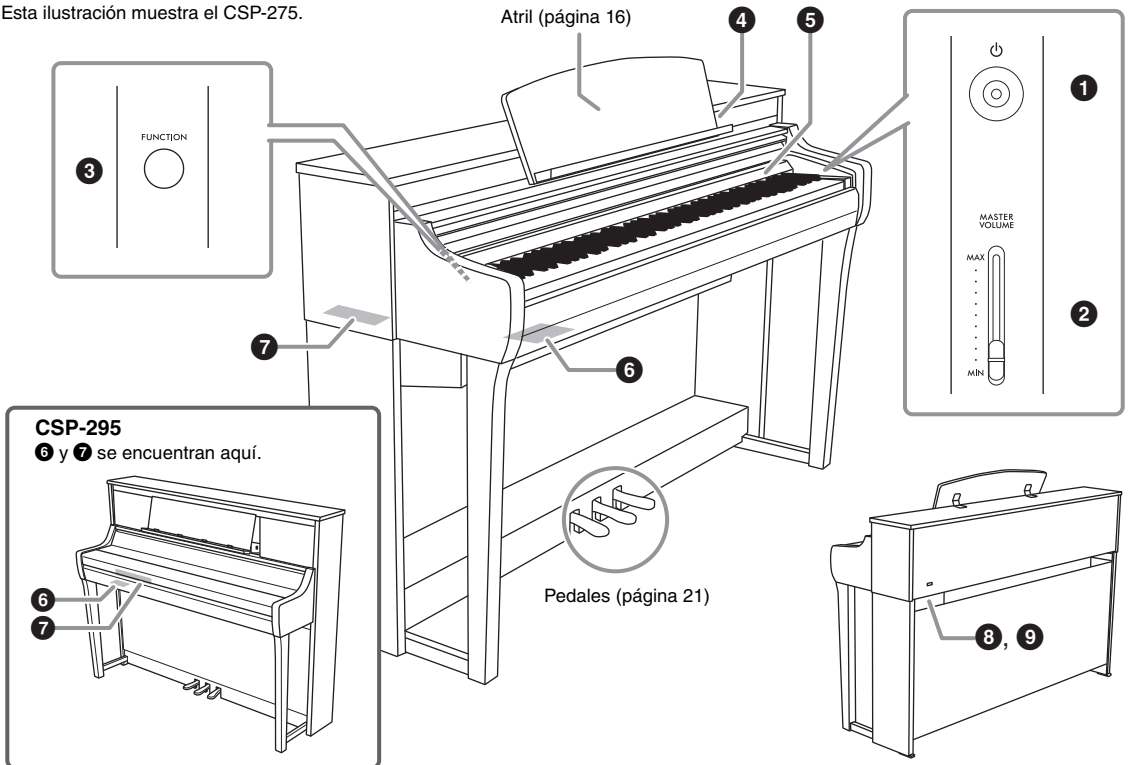

1 Interruptor [⏻] (en espera/encendido) (página 19)

Permite encender el instrumento o ponerlo en modo de espera.

2 Mando deslizante [MASTER VOLUME] (volumen principal) (página 21)

Permite ajustar el volumen general.

3 Botón [FUNCTION] (función) (página 30)

Si pulsa una tecla mientras mantiene pulsado este botón, se abre la función asignada a esa tecla.

4 Terminal [USB-C] (páginas 28, 39)

Permite conectar un smartphone, tablet u ordenador.

**5 Luces Guía (página 32)**

Hay cuatro “Luces Guía” integradas encima de cada tecla, que se encienden sucesivamente describiendo un patrón descendente durante la reproducción de las Canciones para indicar las notas que debe tocar y cuándo debe tocarlas.

6, 7 Conectores de E/S (página 14)

Para conectar dispositivos externos.

8 Toma AC IN (entrada de CA) (página 19)

Sirve para conectar el cable de alimentación.

9 Toma [PEDAL] (pedal) (página 49)

(No accesible en el CSP-295)

Sirve para conectar el cable del pedal.

Terminal [USB-C] del CSP-295GP

El terminal [USB-C] está oculto debajo de la tapa en la parte trasera del atril.

Cuando utilice el terminal, levante primero el atril (página 16) y luego abra la tapa. Después de conectar un enchufe al terminal [USB-C], la tapa se puede cerrar pasando el cable USB a través de la hendidura de la tapa. Para utilizar un smartphone o tablet, colóquelo en la parte delantera del atril y conecte el cable USB pasándolo por debajo del atril.

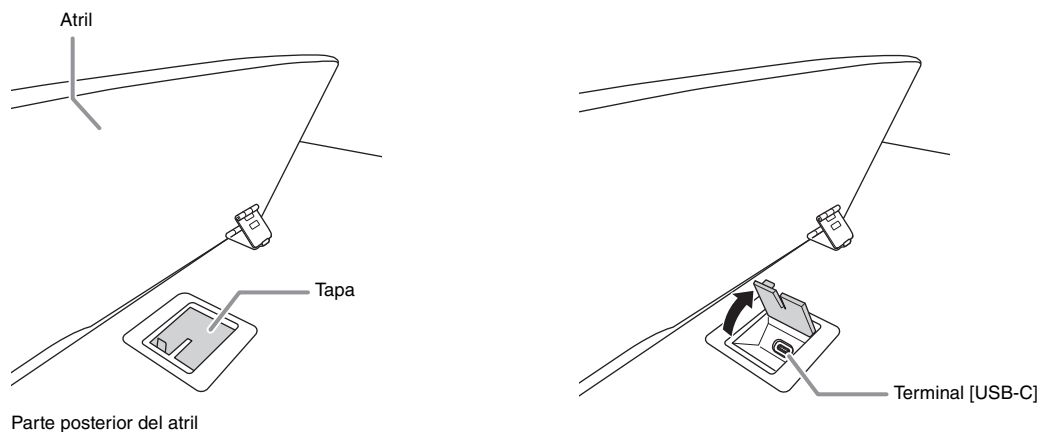

6 Conectores de E/S (situados en la parte inferior izquierda del teclado)

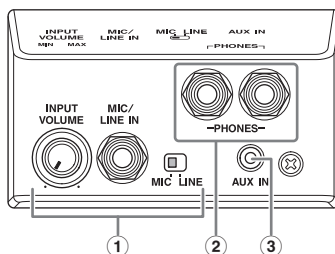

- 1 Mando [INPUT VOLUME] (volumen de entrada), toma [MIC/LINE IN] (micrófono/entrada de línea), interruptor [MIC/LINE] (micrófono/línea) (página 42)
Permite conectar un micrófono o una guitarra, etc. para emitir el sonido desde los altavoces de este instrumento.
- 2 Tomas [PHONES] (auriculares) (página 22)
Permiten conectar unos auriculares.
- 3 Toma [AUX IN] (entrada auxiliar) (página 40)
Permiten introducir el sonido de un reproductor de audio y escucharlo a través de los altavoces integrados de este instrumento.

7 Conectores de E/S (consulte la página 12 para ver su ubicación en cada instrumento)

CSP-295GP/CSP-295

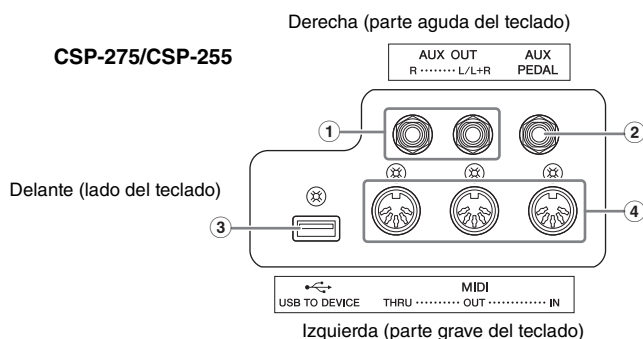

- 1 Tomas AUX OUT [R], [L/L+R] (salida auxiliar derecha; izquierda/izquierda+derecha) (página 40)
Permiten conectar dispositivos de audio externos, como altavoces. El sonido de este instrumento se podrá escuchar a través de los altavoces externos.
- 2 Toma [AUX PEDAL] (pedal auxiliar) (página 41)
Permite conectar un pedal que se vende por separado.
- 3 Terminal [USB TO DEVICE] (USB a dispositivo) (página 27)
Permite conectar un adaptador USB de LAN inalámbrica que se vende por separado.
- 4 Terminales MIDI [THRU], [OUT], [IN] (de paso, salida, entrada) (página 43)
Permiten conectar un dispositivo MIDI externo.

En esta sección se explica cómo configurar y comenzar a usar el instrumento. La configuración es tan simple que puede comenzar a tocar de inmediato.

Apertura/cierre de la cubierta del teclado

⚠ **ATENCIÓN**

- Sujete la cubierta del teclado con las dos manos al abrirla o cerrarla. No la suelte hasta que esté completamente abierta o cerrada. Procure no pillarse los dedos (los suyos o los de otras personas, especialmente de los niños) entre la cubierta y la unidad.
- No coloque ningún objeto (por ejemplo objetos de metal o papeles) encima de la cubierta del teclado. Si hubiera objetos pequeños encima de la cubierta del teclado, al abrirla podrían caer dentro de la unidad y sería muy difícil extraerlos. Una vez dentro, podrían provocar descargas eléctricas, cortocircuitos, incendios u otros daños graves al instrumento.

AVISO

No se apoye ni coloque objetos pesados sobre el instrumento, especialmente en la zona de la cubierta del teclado y el atril. Si lo hiciera, podrían producirse averías o daños en la cubierta del teclado.

■ CSP-295

Para abrir la cubierta del teclado, levántela con ambas manos y ábrala con suavidad.

Para cerrar la cubierta del teclado, tire de ella con ambas manos y bájela. La cubierta del teclado está equipada con el mecanismo especial SOFT-CLOSE™ que la cierra lentamente.

⚠ **ATENCIÓN**

Tenga cuidado de no pillarse los dedos al abrir o cerrar la cubierta.

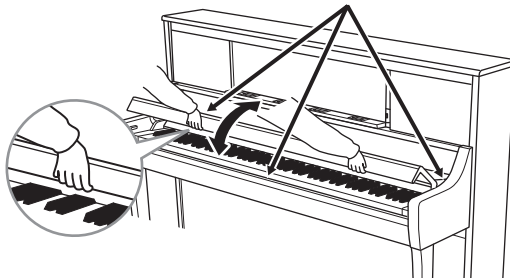

⚠ **ATENCIÓN**

No aplique demasiada fuerza al cerrar la cubierta del teclado. La aplicación de una fuerza excesiva a la cubierta del teclado al cerrarla puede dañar el mecanismo SOFT-CLOSE™ y, probablemente, provocar lesiones en las manos y los dedos si quedan atrapados al cerrar la cubierta.

■ CSP-295GP/CSP-275/CSP-255

Para abrir la cubierta del teclado, levántela ligeramente con ambas manos y, a continuación, deslícela hasta el final.

Para cerrar la cubierta del teclado, deslícela hacia sí con ambas manos y, a continuación, bájela con suavidad.

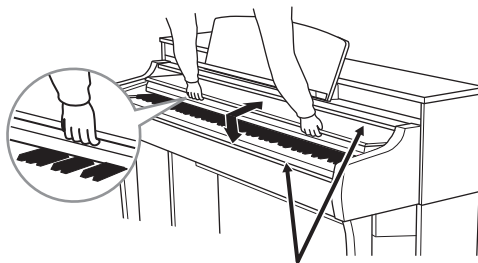

⚠ **ATENCIÓN**

Tenga cuidado de no pillarse los dedos al abrir o cerrar la cubierta.

Uso del atril

Puede colocar un smartphone o tablet o libros de partituras en el atril. Las abrazaderas del atril evitan que el smartphone o tablet se caiga y permiten sujetar las páginas de los libros de partituras en su lugar.

AVISO

Si utiliza un smartphone o tablet en una posición inestable, podría caerse y provocar daños. Cuando coloque un smartphone o tablet en el atril, asegúrese de que esté completamente apoyado contra el atril y levante las abrazaderas para mantenerlo en su lugar.

■ CSP-295GP

Para levantar el atril:

- 1 Levante el atril y tire de él hacia usted lo máximo posible.
- 2 Gire hacia abajo los dos soportes metálicos situados a la izquierda y a la derecha en la parte posterior del atril.
- 3 Baje el atril hasta que los soportes metálicos de metal se fijen en su posición.
- 4 Si es necesario, levante las abrazaderas.

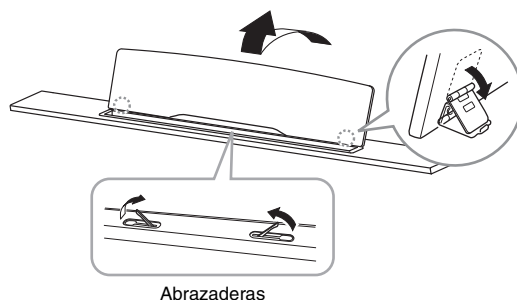

Para bajar el atril:

- 1 Tire del atril hacia usted hasta que alcance el tope.
- 2 Eleve los dos soportes metálicos (situados en la parte posterior del atril).
- 3 Baje suavemente el atril hacia atrás hasta abajo del todo.
Baje las abrazaderas cuando no las esté usando.

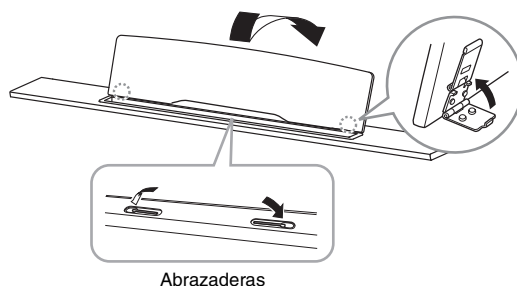

■ CSP-295

Le recomendamos que cierre la cubierta del teclado para que sea más fácil sujetar el atril.

Para usar el atril, sosténgalo por la parte inferior y, a continuación, tire de él hacia sí hasta que encaje en su lugar.

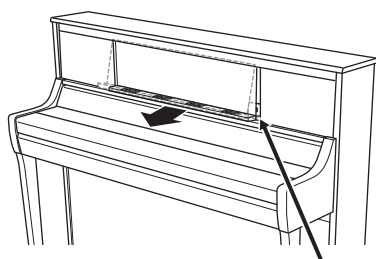

Para volver a colocar el atril, tire de él hacia sí hasta el tope y, a continuación, colóquelo con suavidad en su lugar.

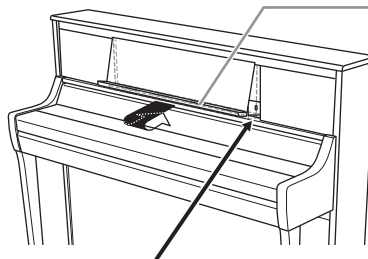

Abrazaderas

Levántelas para usarlas.

Ciérrelas después de su uso.



ATENCIÓN

Tenga cuidado de no pillarse los dedos al mover el atril.

Para usar las abrazaderas, levántelas hacia sí tanto como sea posible. Cuando no las esté utilizando, vuelva a cerrarlas.

■ CSP-275/CSP-255

Antes de usar el atril, asegúrese de que esté correctamente colocado y de que los tornillos estén bien apretados (paso 8 de la página 50).

⚠ ATENCIÓN

Si se aplica una fuerza excesiva al atril, este y los tornillos podrían aflojarse o romperse y provocar daños o incluso lesiones personales. Si el atril se desprende, vuelva a colocarlo consultando la página 50. Si los tornillos se aflojan, apriételes de nuevo.

Para usar las abrazaderas, levántelas hacia sí tanto como sea posible. Cuando no las esté utilizando, vuelva a cerrarlas.

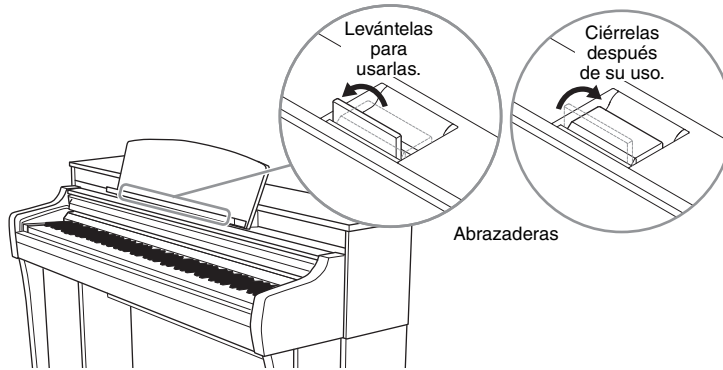

Apertura/cierre de la tapa (CSP-295GP)

⚠ ADVERTENCIA

No permita que la tapa sea abierta o cerrada por niños. Además, tenga cuidado de no pillarse los dedos (los suyos o los de otras personas, especialmente de los niños) al levantar o bajar la tapa del piano.

Para abrir la tapa:

- 1 Levante y sostenga la tapa por el lado derecho (vista desde el extremo del teclado del instrumento).
- 2 Levante el soporte y baje lentamente la tapa del piano, de tal forma que el extremo del soporte encaje en la hendidura de la tapa.

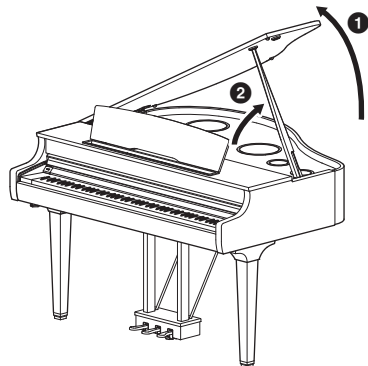

⚠ ADVERTENCIA

- Asegúrese de que el extremo del soporte quede firmemente encajado en la hendidura de la tapa. Si el soporte no queda firmemente encajado en la hendidura, la tapa podría caerse y ocasionar daños o lesiones.
- Procure no mover ni golpear el soporte mientras la tapa permanezca levantada. Si se mueve el soporte, este puede salirse de la hendidura de la tapa y hacer que esta se caiga.

Si desea sujetar la tapa, utilice la hendidura interior para el soporte largo y la hendidura exterior para el soporte corto.

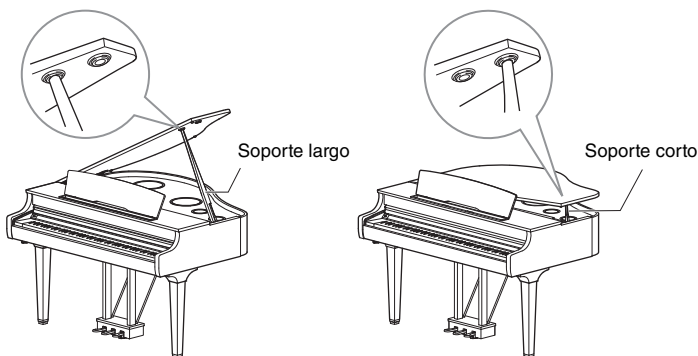

⚠ ADVERTENCIA

No utilice la hendidura exterior para el soporte largo. Si lo hiciese, la tapa quedaría apoyada de manera inestable y podría caerse, con el consiguiente riesgo de daños o lesiones.

Para cerrar la tapa:

- 1 Sostenga el soporte y levante la tapa con cuidado.
- 2 Mantenga la tapa en posición elevada y baje el soporte.
- 3 Baje lentamente la tapa.

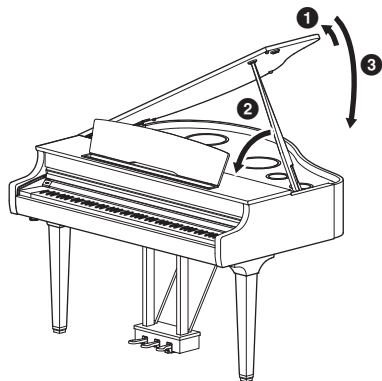

Alimentación

Conecte los conectores del cable de alimentación en el orden que muestra la ilustración.

Es posible que en algunas zonas se proporcione un adaptador de enchufe apropiado para la configuración de patillas de las tomas de CA de la zona.

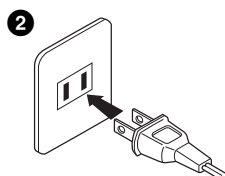
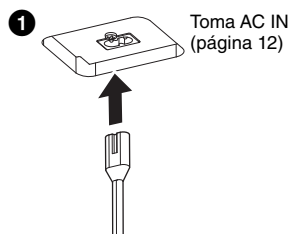

El formato del enchufe y de la toma varían según cada zona concreta.

ADVERTENCIA

Utilice únicamente el cable de alimentación suministrado. No utilice el cable de alimentación para otros productos.

ATENCIÓN

Al instalar el instrumento, asegúrese de que puede accederse fácilmente a la toma de CA. Si se produce algún problema o un fallo en el funcionamiento, apague inmediatamente el interruptor de alimentación y desconecte el enchufe de la toma de corriente.

NOTA

Cuando desconecte el cable, primero apague la alimentación y después siga este procedimiento a la inversa.

Encendido y apagado

- 1 Baje el mando deslizante [MASTER VOLUME] a "MIN".
- 2 Pulse el interruptor [⏻] (en espera/encendido) para encender el instrumento.

El indicador de alimentación del interruptor [⏻] (en espera/encendido) se enciende. A continuación, las Luces Guía (página 32) situadas encima de la nota más aguda parpadean unos segundos y el instrumento se pone en marcha.

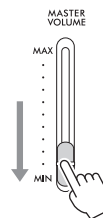

Se enciende el indicador de alimentación.

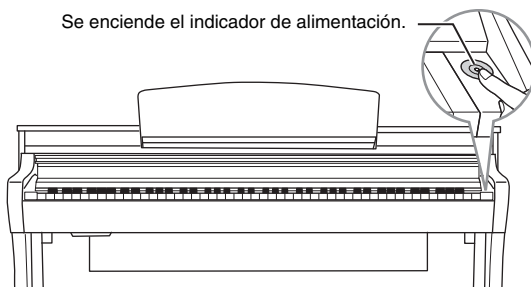

- 3 Cuando acabe de utilizar el instrumento, apague la alimentación pulsando el interruptor [⏻] (en espera/encendido) durante un segundo, aproximadamente.

El indicador de alimentación del interruptor [⏻] (en espera/encendido) se apaga.

ATENCIÓN

Aunque el interruptor [⏻] (en espera/encendido) se encuentre en la posición de espera, la electricidad sigue fluyendo al instrumento al nivel mínimo. Cuando no vaya a utilizar el instrumento durante un período prolongado de tiempo o mientras haya tormentas con aparato eléctrico, retire el enchufe de la toma de corriente.

AVISO

- Después de encender la alimentación, no pulse ninguna tecla ni pedal hasta que el instrumento se haya iniciado por completo (las Luces Guía paran de parpadear). Si lo hiciera, podría causar un funcionamiento defectuoso.
- Si tiene que forzar el apagado del instrumento, mantenga pulsado el interruptor [⏻] (en espera/encendido) durante más de tres segundos. Tenga en cuenta que el apagado forzado podría producir pérdida de datos y daños en el instrumento.

Datos retenidos incluso cuando se apaga la alimentación (datos de copia de seguridad)

Los ajustes siguientes se conservan aunque se apague el instrumento.

- Afinación (página 36)
- Ajuste de sensibilidad de la pulsación (página 35)
- Volumen del metrónomo (página 34)
- Tiempo transcurrido para la función de apagado automático (consulte a continuación)
- Activación/desactivación del Bluetooth (página 26)
- Activación y desactivación de Audio Loop Back (bucle de audio) (página 37)
- Tipo de Simulación Grand Expression*
- Ajuste de cada tecla*

* Estos ajustes están disponibles en [Piano Room] en Smart Pianist.

NOTA

Si desea conservar otros ajustes, use la memoria de registros de Smart Pianist.

¿Qué es la Simulación Grand Expression?

En un piano acústico real, se pueden producir cambios sutiles en el sonido al modificar la pulsación al tocar, desde que se pulsa una tecla hasta que se suelta. Por ejemplo, cuando se pulsa una tecla hasta el final, esta golpea la base del teclado y el ruido se transmite a las cuerdas, lo que modifica el sonido ligeramente. Además, cuando el apagador está bajando sobre las cuerdas para silenciar el sonido, el tono cambia según la rapidez con la que suelta la tecla. La tecnología Simulación Grand Expression recrea estos cambios sutiles en el sonido que responden a la forma de tocar. Esto le permite agregar acentos pulsando las teclas con fuerza o agregar resonancia tocando con suavidad para obtener un sonido de gran expresividad. Se pueden escuchar tonos nítidos al tocar staccato, así como el sonido persistente producido al soltar las teclas despacio.

En este instrumento, Simulación Grand Expression solo surte efecto con las Voces “CFX Grand” y “Bösendorfer”.

Función de apagado automático

Para evitar un consumo de electricidad innecesario, este instrumento presenta una función de apagado automático que lo apaga automáticamente si no se utiliza durante un determinado periodo de tiempo. La cantidad de tiempo que transcurrirá antes de que se desactive automáticamente es de aproximadamente 30 minutos, de forma predeterminada, pero se puede cambiar en [Utility] → [System] en Smart Pianist.

AVISO

Todos los datos que no se hayan guardado se perderán cuando el instrumento se apague automáticamente.

Desactivación del apagado automático (método sencillo)

Encienda la alimentación mientras mantiene pulsada la nota más grave del teclado. El instrumento se encenderá con la función de apagado automático desactivada.

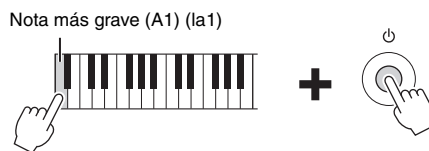

NOTA

Puede activar o desactivar la función de apagado automático mediante el botón [FUNCTION] (página 30).

Ajuste del volumen principal

Para ajustar el volumen, utilice el mando deslizante [MASTER VOLUME] situado en el lado derecho del panel. Toque el teclado para escuchar el sonido mientras ajusta el volumen.

⚠ **ATENCIÓN**

No utilice el instrumento a un volumen alto durante mucho tiempo, pues esto podría afectar a su oído.

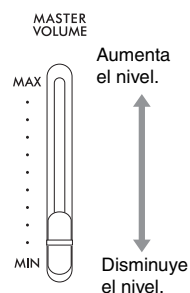

Control acústico inteligente (IAC, Intelligent Acoustic Control)

La función de IAC (Control acústico inteligente) ajusta automáticamente la calidad del sonido y la controla en función del volumen global del instrumento. Aunque se toque el instrumento con el volumen general bajo, permite que se escuchen claramente tanto los sonidos graves como los sonidos agudos. El IAC solo afecta al sonido de los altavoces del instrumento. Esta función está activada de manera predeterminada; sin embargo, puede activarla o desactivarla, así como establecer la profundidad, en [Utility] → [Sound Setting] en Smart Pianist.

Utilización de los pedales

Este instrumento está equipado con tres pedales. Antes de usar el instrumento, gire la rueda de ajuste situada debajo del pedal hasta que quede en contacto firme con la superficie del suelo, de tal forma que el cuadro de pedales no haga ruido ni ceda al pisarlos. De manera predeterminada, a cada pedal se asignan las siguientes funciones. También puede asignarles otras funciones como “Style Start/Stop” en [Utility] → [Pedal Setting] en Smart Pianist.

AVISO

Al mover el instrumento, gire la rueda de ajuste hasta que se separe de la superficie del suelo.

NOTA

Los pedales se suministran de fábrica protegidos con fundas de vinilo. Para garantizar un uso óptimo de los pedales, retire sus fundas antes de usarlos.

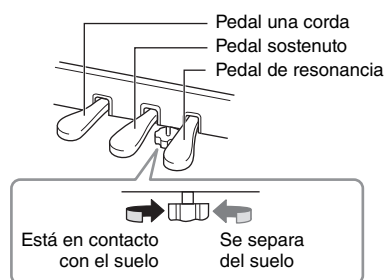

Pedal de resonancia (pedal derecho)

Cuando se pisa el pedal de resonancia, las notas que se tocan resuenan durante más tiempo.

Si pisa este pedal mientras reproduce una Voz VRM (página 23), se recrea la resonancia de las cuerdas característica de un piano acústico real. Puede usar la función de medio pedal con este pedal.

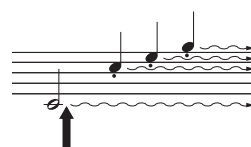

Cuando pise el pedal de resonancia en este punto, las notas que toque antes de soltarlo sonarán más tiempo.

Función de medio pedal

La función de medio pedal permite utilizar técnicas de medio apagador, en las que el apagador se presiona hasta algún punto entre la posición inferior y la superior. En este estado de medio apagador (en un piano real), los feltros apagadores solo silencian parcialmente las cuerdas. Esta función permite controlar delicada y expresivamente el silenciamiento de las cuerdas y crear sutiles matices en la interpretación mediante el control preciso del punto en el que la presión sobre el pedal afecta al silenciamiento de las cuerdas. Este punto se denomina “punto de medio pedal” y se puede configurar en [Piano Room] o [Utility] → [Pedal Setting] en Smart Pianist.

Pedal de resonancia con respuesta de piano de cola (solo (CSP-295GP/CSP-295))

El pedal de resonancia del CSP-295GP/CSP-295 se ha diseñado para proporcionar una mejor respuesta táctil y, cuando se pisa, ofrece una sensación mucho más parecida a la de un piano de cola real. Facilita experimentar físicamente el punto de medio pedal y aplica el efecto de medio pedal con mayor facilidad que otros pedales.

Pedal sostenuto (pedal central)

Si se toca una nota o un acorde en el teclado y se pisa el pedal sostenuto mientras se mantiene la nota o notas, estas se mantendrán todo el tiempo que esté pisado el pedal.

Las notas posteriores no se sostendrán.

NOTA

Mientras se mantiene pisado el pedal sostenuto (central), es posible que un tipo de Voz sostenida (que no disminuye), como un órgano o las cuerdas, suene continuamente sin decaer después de que se hayan soltado las teclas.



Si se pisa el pedal sostenuto mientras se están pulsando las notas, estas continuarán sonando mientras mantenga pisado el pedal.

Pedal una corda (pedal izquierdo)

El pedal una corda, mientras se mantiene pisado, reduce el volumen y cambia ligeramente el timbre de las notas que se tocan. El pedal una corda no afecta a las notas que ya estaban sonando cuando se pisó.

NOTA

Cuando se selecciona una Voz que no es de piano (como Jazz Organ), se asigna automáticamente una función concreta apropiada para ella al pedal izquierdo.

Uso de auriculares

Conecte unos auriculares a una de las tomas [PHONES]. Puesto que este instrumento está dotado de dos clavijas [PHONES], puede conectar dos pares de auriculares. Si solo utiliza un par, puede insertar la clavija en cualquiera de estas tomas.

⚠ ATENCIÓN

No utilice los auriculares a un nivel de volumen alto o incómodo durante un periodo prolongado, ya que podría provocar una pérdida de audición permanente.

NOTA

Cuando se conecta una clavija a la toma [PHONES], los altavoces del instrumento no emiten ningún sonido. Si utiliza una clavija adaptadora, asegúrese de quitarla también cuando desconecte los auriculares.

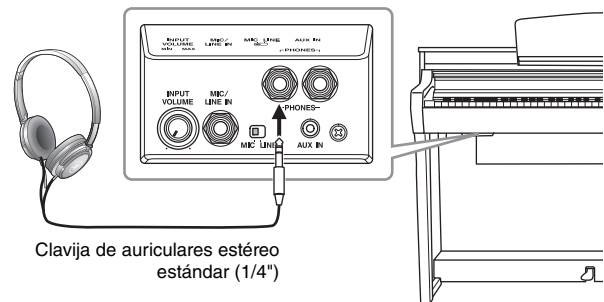

Utilización del soporte para auriculares

En el paquete del instrumento se incluye un soporte para auriculares, para que pueda colgarlos en el instrumento. Fije el soporte para auriculares usando los dos tornillos incluidos (4 × 10 mm) en el lado delantero izquierdo como se muestra en la ilustración.

AVISO

Utilice el soporte para colgar los auriculares únicamente. De lo contrario, el instrumento o el soporte podrían deteriorarse.

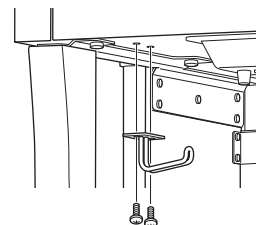

Reproducción de la sensación natural de distancia del sonido (incluso cuando use auriculares)

Este instrumento incorpora dos tecnologías avanzadas que permiten disfrutar de un sonido excepcionalmente realista y natural, aunque escuche a través de los auriculares.

■ Muestreo binaural

El muestreo binaural es un método que utiliza dos micrófonos especiales situados en la posición de los oídos de un intérprete y graba el sonido de un piano tal cual se escucharía. Escuchar el sonido con este efecto a través de los auriculares da la impresión de estar inmerso en el sonido, como si realmente emanase del piano. Además, puede disfrutar el sonido de forma natural durante mucho tiempo sin sufrir fatiga auditiva. Cuando se selecciona “CFX Grand” o “Bösendorfer” (página 30), la conexión de los auriculares activa automáticamente el sonido de muestreo binaural.

Muestreo

Tecnología que graba los sonidos de un instrumento acústico y, a continuación, los almacena en el generador de tonos para reproducirlos en función de la información recibida desde el teclado.

■ Optimizador estereofónico

El optimizador estereofónico es un efecto que reproduce la distancia de sonido natural, como con el sonido de muestreo binaural, aunque lo esté escuchando por los auriculares. Cuando se selecciona una de las Voces VRM, excepto “CFX Grand” o “Bösendorfer”, al conectar los auriculares se activa automáticamente el optimizador estereofónico.

Para ver qué Voces son Voces VRM, consulte Data List (Lista de datos) en el sitio web.

¿Qué es VRM?

En un piano acústico real, si pisa el pedal de resonancia y toca una tecla, no solo vibra la cuerda de la tecla pulsada, sino que también hace que vibren las demás cuerdas y la tabla armónica, y cada una influirá sobre el resto, lo que crea una resonancia intensa y brillante que se mantiene y amplía. La tecnología VRM (Virtual Resonance Modeling, modelado de resonancia virtual) integrada en este instrumento reproduce fielmente la complicada interacción de las resonancias de cuerdas y tabla armónica mediante el uso de un instrumento musical virtual (modelado físico), y hace que el sonido se parezca más a un piano acústico real. Como la resonancia instantánea se consigue al momento según el estado del teclado o pedal, se puede variar el sonido de forma expresiva cambiando la sincronización al pulsar las teclas, así como la sincronización y profundidad a la que se pisa el pedal.

Cómo tocar con Smart Pianist

Puede aprovechar mejor este instrumento y disfrutar aun más de él conectándolo a su dispositivo inteligente, como un smartphone o una tablet, y utilizando la aplicación Smart Pianist para smartphones o tablets. Smart Pianist permite utilizar funciones adicionales, prácticas y eficaces, tales como la grabación y la memoria de registros. Además, la pantalla ofrece un control visual excepcionalmente intuitivo, lo que facilita aún más el control del instrumento.

NOTA

Para ver lo que se puede hacer en el propio instrumento o mediante el uso de Smart Pianist, consulte la lista de la página 54.

Instalación de Smart Pianist en su smartphone o tablet



Obtenga la aplicación Smart Pianist e instálela en su smartphone o tablet.

- iPadOS/iOS: Disponible en la App Store
- Android: Disponible en Google Play

Para obtener detalles sobre la aplicación y los dispositivos compatibles, consulte el sitio web que figura a continuación.

<https://www.yamaha.com/kbdapps/>

Conexión a Smart Pianist

Este instrumento puede conectarse a un smartphone o una tablet de forma inalámbrica (página 27) o por cable (página 28). Para obtener instrucciones sobre cómo conectar el instrumento a un smartphone o una tablet, el “asistente de conexión” de Smart Pianist proporciona instrucciones en función del estado del instrumento utilizado. Si desea conectarse a través de Bluetooth, consulte primero “Conexión Bluetooth” en la página 25 y, a continuación, continúe con las instrucciones siguientes.

AVISO

- Cuando el instrumento está conectado a Smart Pianist, todos los ajustes del instrumento por los ajustes de Smart Pianist.
- No coloque la tablet o el smartphone en una posición inestable. De lo contrario, el dispositivo podría caerse y dañarse.



- 1 En Smart Pianist, pulse el icono [☰] situado en la esquina superior izquierda de la pantalla para abrir el menú.
- 2 Pulse [Instrument] para abrir la pantalla de conexión.
- 3 Pulse [Start Connection Wizard] en la parte inferior.
- 4 Siga las indicaciones del asistente de conexión.

Una vez que la conexión se haya realizado correctamente, aparecerá el nombre del modelo del instrumento (como “CSP-295”) junto a [Instrument], en la parte inferior izquierda de la pantalla. Después de completar la conexión, use Smart Pianist para controlar el instrumento. Mientras Smart Pianist está conectado al instrumento, tocar el teclado es la única operación que se puede realizar en el instrumento.

Desconexión de Smart Pianist

Si cierra Smart Pianist en el smartphone o tablet, el instrumento se desconecta de la aplicación. Al pulsar el botón [FUNCTION] en el instrumento también se puede desconectar el instrumento de la aplicación. Aunque Smart Pianist esté desconectado, puede continuar usando el instrumento con los ajustes que ha configurado en la aplicación hasta que lo apague.

■ Para reconectarse a Smart Pianist:

En el menú de Smart Pianist, pulse [Instrument] para abrir la pantalla de conexión (pasos 1-2 de la página 24) y, a continuación, seleccione el nombre del modelo (como CSP-295). Si el nombre del modelo no se muestra en la pantalla de conexión, reinicie el asistente de conexión.

Conexión inalámbrica

Conecte el instrumento a un smartphone o tablet por Bluetooth (consulte a continuación) o Wi-Fi (página 27).

Conexión Bluetooth

Al conectarse por Bluetooth, primero configure la función de audio de Bluetooth en el instrumento para permitir la recepción de datos de audio. A continuación, utilice Smart Pianist para conectarse por MIDI Bluetooth y transmitir/recibir datos MIDI. Antes de utilizar la función de Bluetooth, lea “Acerca de Bluetooth” en la página 7.

Funcionalidad Bluetooth

Según el país donde haya adquirido el producto, es posible que el instrumento no tenga funcionalidad Bluetooth. Un instrumento concreto no tendrá la funcionalidad Bluetooth si lleva impresa la indicación “Y” en la esquina inferior derecha de la placa de identificación.

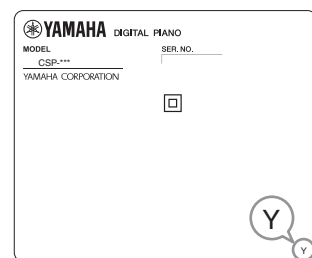

■ Conexión de audio Bluetooth (función de audio Bluetooth)

En esta sección se explica cómo recibir datos de audio de un dispositivo equipado con Bluetooth, como un smartphone. Cuando se conecta un dispositivo equipado con Bluetooth, se puede escuchar el sonido de los datos de audio reproducidos en el dispositivo conectado a través de los altavoces integrados del instrumento.



NOTA

- En este manual, “dispositivo equipado con Bluetooth” se refiere a un dispositivo que puede transmitir los datos de audio guardados en él al instrumento mediante la función Bluetooth a través de una comunicación inalámbrica. Para un funcionamiento correcto, el dispositivo debe ser compatible con A2DP (Perfil de distribución de audio avanzado). La función de audio Bluetooth se explica aquí mediante el uso de un smartphone o una tablet, como ejemplo de tales dispositivos equipados con Bluetooth.
- Este instrumento no puede transmitir datos de audio por Bluetooth a los dispositivos equipados con Bluetooth. Por lo tanto, cuando el dispositivo está conectado por Bluetooth, no puede grabar en formato de audio utilizando Smart Pianist. Si desea grabar mientras está conectado por Bluetooth, grabe en formato MIDI. Puede grabar en formato de audio cuando el instrumento está conectado al smartphone o tablet con un método que no sea Bluetooth.

1 Mientras mantiene pulsado el botón [FUNCTION], pulse la nota más aguda (C7) del instrumento para emparejarlo con un smartphone o tablet.

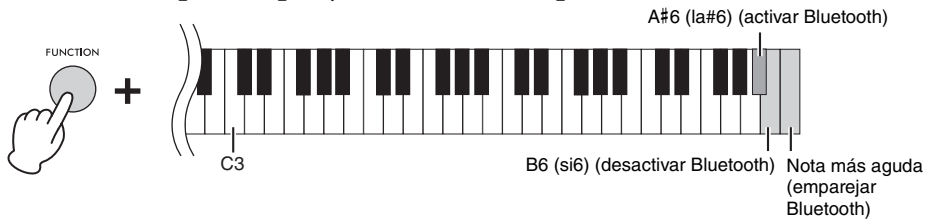

Las Luces Guía (azules) de la tecla negra situada más a la derecha parpadean sucesivamente en sentido descendente durante el emparejamiento. Para cancelar el emparejamiento, pulse el botón [FUNCTION].

NOTA

- “Emparejar” significa registrar los dispositivos equipados con Bluetooth en este instrumento y establecer el reconocimiento mutuo para la comunicación inalámbrica entre ambos.
- La función Bluetooth del instrumento debe estar activada para que comience el emparejamiento. Está activada de forma predeterminada. Para activar o desactivar la función Bluetooth, pulse la tecla A#6 o B6 mientras mantiene pulsado el botón [FUNCTION].
- Solo se puede conectar un dispositivo equipado con Bluetooth a este instrumento a la vez (aunque se pueden emparejar hasta un máximo de ocho dispositivos con este instrumento). Cuando se realice el emparejamiento con el noveno dispositivo, se borrarán los datos de emparejamiento del dispositivo con la fecha de conexión más antigua.

2 En el smartphone o tablet, active la función Bluetooth y seleccione “CSP-*** (nombre del modelo) AUDIO” en la lista de conexión.

Una vez completado el emparejamiento, las Luces Guía (azules) de la tecla negra situada más a la derecha parpadean durante unos tres segundos.

Si las Luces Guía no parpadean, desactive la función Bluetooth pulsando la tecla B6 mientras mantiene pulsado el botón [FUNCTION]. A continuación, active la función Bluetooth pulsando la tecla A#6 mientras mantiene pulsado el botón [FUNCTION] y, después, repita el procedimiento desde el paso 1.

NOTA

- Asegúrese de realizar los ajustes del smartphone o tablet antes de que transcurran 5 minutos.
- Si se le solicita que introduzca una clave, escriba los números “0000”.

3 Reproduzca los datos de audio del smartphone o de la tablet para confirmar que los altavoces integrados del instrumento pueden emitir el sonido de audio.

Cuando active el instrumento la próxima vez, se conectará automáticamente el último smartphone o tablet que se haya conectado a este instrumento, siempre y cuando esté activada la función Bluetooth de ambos. Si no se conecta automáticamente, seleccione el nombre del modelo del instrumento de la lista de conexiones del smartphone o tablet.

■ Conexión MIDI Bluetooth

Para conectarse a un smartphone o tablet a través de MIDI Bluetooth, siga las instrucciones del asistente de conexión de Smart Pianist (pasos 1-4 de la página 24). En la lista de conexiones, seleccione “CSP-*** (nombre del modelo) MIDI”.

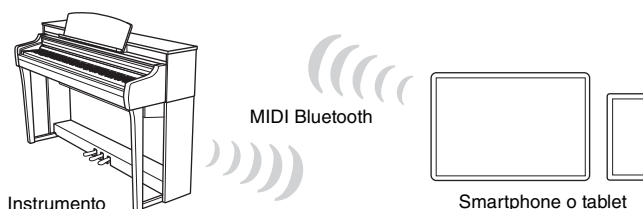

NOTA

La función Bluetooth del instrumento debe estar activada para que se lleve a cabo la conexión. Está activada de forma predeterminada. Para activar o desactivar la función Bluetooth, pulse la tecla A#6 o B6 mientras mantiene pulsado el botón [FUNCTION] (paso 1 anterior).

Conexión Wi-Fi (LAN inalámbrica)

Para la conexión Wi-Fi, se necesita un adaptador de LAN inalámbrica vendido por separado (UD-WL01). Antes de conectar el adaptador de LAN inalámbrica, es importante que lea las “Precauciones que se deben tomar cuando se utiliza el terminal [USB TO DEVICE]” que figuran más abajo.

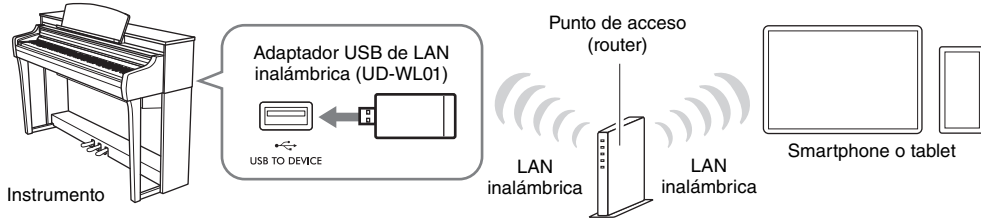

AVISO

No conecte este producto directamente a un servicio público de red Wi-Fi o de Internet. Este producto solo se puede conectar a Internet mediante un router con protección de contraseña segura. Consulte al fabricante del router para obtener información sobre prácticas óptimas de seguridad.

NOTA

El instrumento se puede conectar por Wi-Fi directamente sin necesidad de un punto de acceso. Sin embargo, en esta situación, el acceso a Internet estará deshabilitado en el smartphone o la tablet y algunas funciones pueden estar limitadas, como el correo, la búsqueda y algunas funciones de Smart Pianist.

Comportamiento de las Luces Guía al conectarse por WPS

Durante la configuración mediante un punto de acceso que admite la conexión WPS por Wi-Fi, las Luces Guía (azules) de la tecla negra situada más a la izquierda parpadean sucesivamente en sentido descendente.

Si se completa la conexión, las cuatro Luces Guía parpadean al unisono durante unos tres segundos y puede verificar la conexión en Smart Pianist. Si la conexión no se consigue, las Luces Guía no parpadean.

WPS (Wi-Fi Protected Setup, configuración con protección Wi-Fi)

WPS se refiere a la estructura que permite configurar fácilmente una red LAN inalámbrica con solo pulsar el botón WPS. Esto permite ahorrar tiempo y esfuerzo al realizar los ajustes necesarios para conectarse a una red.

Precauciones al utilizar el terminal [USB TO DEVICE]

Este instrumento dispone de un terminal [USB TO DEVICE] integrado. Cuando conecte un dispositivo USB al terminal, asegúrese de que maneja el dispositivo con cuidado. Es importante que tome las precauciones que se indican a continuación.

NOTA

Para obtener información más detallada acerca del manejo de los dispositivos USB, consulte el manual de instrucciones del dispositivo USB.

■ Dispositivos USB compatibles

- Adaptador de red LAN inalámbrica USB (UD-WL01; se vende por separado)
- Unidad flash USB (solo se puede usar para actualizar el software; no se puede usar para guardar archivos, leer datos, grabar ni reproducir)

No se pueden utilizar otros dispositivos USB, como un concentrador USB, el teclado de un ordenador o un ratón.

AVISO

La especificación del terminal [USB TO DEVICE] es de un máximo de 5 V/500 mA. No conecte dispositivos USB con especificaciones superiores, ya que puede producir daños en el instrumento.

■ Conexión de un dispositivo USB

Cuando conecte un dispositivo de USB al terminal [USB TO DEVICE], asegúrese de que el conector del dispositivo es del tipo adecuado y de que está orientado correctamente.

AVISO

- Evite conectar o desconectar el dispositivo USB mientras esté accediendo a él. De lo contrario, podría producirse un “bloqueo” en el funcionamiento del instrumento o daños en los datos y el dispositivo USB.
- Espere unos segundos antes de conectar y desconectar el dispositivo USB (y viceversa).
- No utilice un cable alargador cuando conecte un dispositivo USB.

Conexión mediante cables

Conecte el smartphone o tablet al terminal [USB-C] mediante un cable USB. Asegúrese de que el cable USB tenga los conectores correctos (y, si es preciso, un adaptador de conversión de USB apropiado). En el CSP-295GP, el terminal [USB-C] está situado en la parte trasera del atril; en los demás modelos, se encuentra en el extremo derecho del atril. El dispositivo conectado a este terminal se carga automáticamente mientras se usa.

NOTA

(CSP-295GP) Para obtener más información sobre el terminal [USB-C], consulte la página 13.

(Solo CSP-295) Cuando conecte o desconecte un cable, recomendamos que tire del atril hacia sí y lo sostenga para acceder con más facilidad a la toma.

■ Dispositivos con conector USB tipo C

Conecte un cable USB (tipo C macho - tipo C macho) en el orden que se muestra en la ilustración.

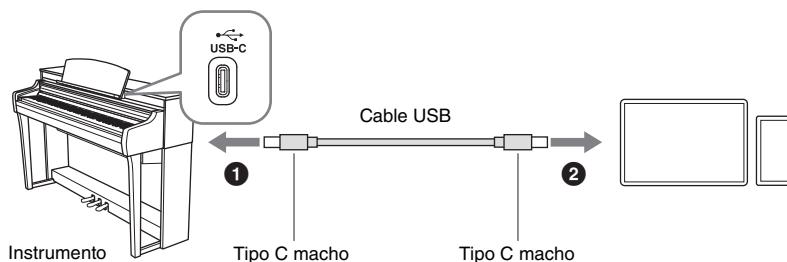

■ Dispositivos con conector Lightning

Conecte un cable USB (tipo C macho - tipo C macho) y un adaptador de conversión USB (tipo C hembra - Lightning) en el orden que se muestra en la ilustración.

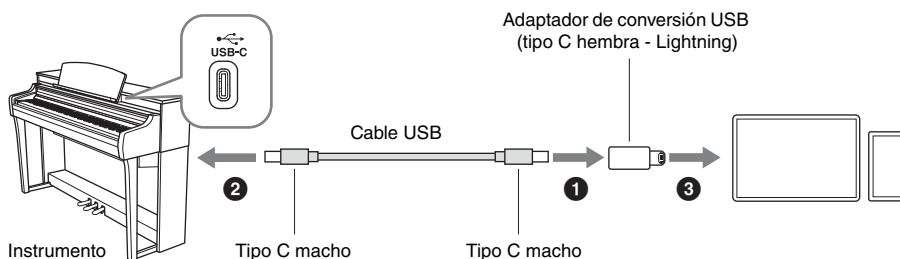

También puede usar simplemente un cable de Apple de USB-C a Lightning para la conexión.

AVISO

Cuando utilice un cable de USB-C a Lightning, utilice un cable original de Apple.

NOTA

Si desconecta el cable del conector del smartphone o tablet y lo vuelve a conectar, es posible que Smart Pianist no se conecte correctamente. Si esto sucede, desconecte el cable del terminal [USB-C] del instrumento y vuelva a conectarlo o apague el instrumento y vuelva a encenderlo.

Precauciones al utilizar el terminal [USB-C]

Al conectar un smartphone, tablet u ordenador al terminal [USB-C], es importante que tenga en cuenta los puntos siguientes para evitar bloquear el smartphone, la tablet, el ordenador o el instrumento y dañar o perder los datos.

AVISO

- **Utilice un cable USB de tipo CC o AC (página 39) de menos de 3 metros. No se pueden utilizar cables USB 3.0.**
- **Siga estas instrucciones antes de encender/apagar el instrumento o de conectar/desconectar el cable USB al/del terminal [USB-C].**
 - **Salga de cualquier aplicación abierta en el smartphone o la tablet.**
 - **Asegúrese de que no se están transmitiendo datos desde el instrumento (se transmiten datos incluso al tocar notas en el teclado o reproducir una Canción).**
- **Si el smartphone o la tablet está conectado al instrumento, conviene esperar a que transcurran al menos seis segundos entre estas operaciones: (1) apagar el instrumento y volverlo a encender; o (2) conectar y desconectar el cable USB.**

Si el smartphone, la tablet, el ordenador o el instrumento se bloquean, reinicie la aplicación o el smartphone, tablet u ordenador, o apague y vuelva a encender el instrumento.

Cómo tocar el instrumento en modo autónomo

En este capítulo se explican las funciones que se pueden controlar mediante el instrumento en sí (sin Smart Pianist). Cuando el instrumento está conectado a Smart Pianist, no se puede controlar desde el propio instrumento. Desconecte el instrumento de Smart Pianist (página 25) para controlarlo desde el propio instrumento.

Lista de funciones

Si pulsa una tecla mientras mantiene pulsado el botón [FUNCTION], se abre la función asignada a esa tecla.

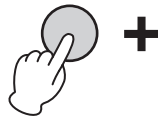

A#-1	C#0	D#0	F#0	G#0	A#0	C#1	D#1	F#1	G#1	A#1	C#2	D#2	F#2	G#2	A#2
Desactivar apagado automático	CFX Grand	Concert Upright	DX Dynamic	Pipe Organ Principal	Vibraphone	Into The Unknown	Señorita	Canon D dur	Twinkle, Twinkle, Little Star	Für Elise	Standard 8Beat	Funky Shuffle	6-8 Ballad Rock	Mod Broadway Ballad	Swing Medium
Activar apagado automático	Bösendorfer	Suitcase Jazz	Jazz Rotary SW	Harpischord 1		10,000 Hours	Clocks	Jesus, Joy of Man's Desiring	Salut d'amour op.12		Smooth Ballad	60s Big Hit	Brazilian Bossa	Cool Jazz Waltz	

A-1 B-1 **C0** D0 E0 F0 G0 A0 B0 **C1** D1 E1 F1 G1 A1 B1 **C2** D2 E2 F2 G2 A2 B2

Apagado automático (página 20) **Voces (página 32)** **Canciones (página 32)** **Estilos (página 33)**

Lista de Voces

Tecla	Nombre de la Voz	Descripción
C0 (do0)	CFX Grand*	Sonido emblemático de piano de cola de concierto CFX de Yamaha, con un amplio margen dinámico que ofrece el máximo control expresivo. Adecuado para interpretar cualquier género y estilo musical.
C#0 (do#0)	Bösendorfer*	El prestigioso sonido del piano de cola de concierto Bösendorfer Imperial fabricado en Viena. Su sonido espacioso evoca el tamaño del instrumento y es perfecto para expresar la dulzura de las composiciones.
D0 (re0)	Concert Upright	El sonido muestreado de un piano vertical, el Yamaha SU7. Disfrute del carácter tonal único y de una sensación más ligera e informal.
D#0 (re#0)	Suitcase Jazz	El sonido de un piano eléctrico que emplea púas metálicas golpeadas por un macillo. Produce un tono suave cuando se interpreta ligeramente y agresivo cuando se interpreta con fuerza. Este sonido característico es adecuado para diversos géneros musicales populares, como el jazz.
E0 (mi0)	Vintage EP	Sonido de un piano eléctrico que emplea lengüetas metálicas golpeadas por un macillo. Se utiliza mucho en rock y en música popular.
F0 (fa0)	DX Dynamic	Un sonido de piano eléctrico producido mediante un sintetizador FM. El tono cambiará cuando cambie su pulsación. Ideal para la música popular.
F#0 (fa#0)	Jazz Rotary SW	El sonido de un órgano eléctrico de tipo "tonewheel". Está muestreado con el efecto de altavoz rotativo original y la velocidad de rotación cambia cuando se pulsa el pedal izquierdo. Se escucha a menudo en los estilos de jazz y rock.
G0 (sol0)	Pipe Organ Principal	Esta Voz presenta la combinación de tubos (8'+4'+2') de un órgano principal (instrumento de viento). Es adecuado para la música de iglesia barroca.
G#0 (sol#0)	Harpischord 1	Sonido del instrumento utilizado frecuentemente en la música barroca. Las variaciones de pulsación no afectarán al volumen y se escuchará un sonido característico cuando suelte la tecla.
A0 (la0)	Vibraphone	Sonido de vibráfono con efecto de vibrato. Su sonido amplio y claro es ideal para música popular.

Cuando se selecciona la Voz marcada con "*", la conexión de los auriculares activa automáticamente el sonido de muestreo binaural (página 23).

Voz: sonido de instrumento que se toca en el teclado.
Canción: datos de canciones.
Estilo: acompañamiento automático y patrón de acompañamiento rítmico.

NOTA

Durante el emparejamiento de Bluetooth o la reproducción de una Canción/Estilo/metronomo, al pulsar solo el botón [FUNCTION] se detiene la función que se está utilizando. En los demás casos, al pulsar el botón [FUNCTION] se activa la Voz "CFX Grand".

C#3 D#3	F#3 G#3 A#3	C#4 D#4	F#4 G#4 A#4	C#5 D#5	F#5 G#5 A#5	C#6 D#6	F#6 G#6 A#6
Activar/desactivar metrónomo	Tecla numérica 1	Tempo predeterminado	Volumen predeterminado	Sala de conciertos	Sensibilidad predeterminada	A3 (la3) = 440,0 Hz	Valores predeterminados de canal
Tecla numérica 3	Tecla numérica 5	Campana desactivada	Volumen predeterminado	Catedral	Tecla predeterminada	A3 (la3) = 442,0 Hz	Activar Audio Loopback (bucle de audio)
Tecla numérica 4	Tecla numérica 7		Ritmo y bajo				Activar Bluetooth
Tecla numérica 6	Tecla numérica 9						Desactivar Bluetooth
Tecla numérica 8	Tecla numérica 0						Emparejamiento Bluetooth
Tecla numérica 0							
Ajuste del tempo	Bajar el tempo en 1						
Bajar el tempo en 1	Subir el tempo en 1						
Subir el tempo en 1	Bajar el volumen en 1						
Bajar el volumen en 1	Subir el volumen en 1						
Subir el volumen en 1	Todo						
Todo	Ritmo						
Ritmo	Sala de recitales						
Sala de recitales	Cámara						
Cámara	Club						
Club	Ningún efecto						
Ningún efecto	Sensibilidad de la pulsación						
Sensibilidad de la pulsación	Bajar un semitono						
Bajar un semitono	Subir un semitono						
Subir un semitono	Bajar aprox. 0,2 Hz						
Bajar aprox. 0,2 Hz	Subir aprox. 0,2 Hz						
Subir aprox. 0,2 Hz							
	Bajar canal en 1						
Bajar canal en 1	Subir canal en 1						
Subir canal en 1	Desactivar Audio Loop Back (bucle de audio)						
Desactivar Audio Loop Back (bucle de audio)	Activar Bluetooth						
Activar Bluetooth	Desactivar Bluetooth						
Desactivar Bluetooth	Emparejamiento Bluetooth						
Emparejamiento Bluetooth							

C3	D3 E3	F3 G3 A3 B3	C4 D4 E4	F4 G4 A4 B4	C5 D5 E5	F5 G5 A5 B5	C6 D6 E6	F6 G6 A6 B6	C7	
Teclas numéricas	Metrónomo		Tiempo	Volumen del metrónomo	Parte de Estilo (página 33)	Tipo de reverberación (página 35)	Transposición (página 36)	Afinación (página 36)	Canal MIDI (página 37)	Conexión Bluetooth (página 26)
Metrónomo/tempo (página 34)				Sensibilidad de la pulsación (página 35)			Audio Loop Back (bucle de audio) (página 37)			

Lista de Canciones

Tecla	Nombre de la Canción	Compositor
C1 (do1)	Into The Unknown	Consulte las páginas 56-57.
C#1 (do#1)	10,000 Hours	
D1 (re1)	Señorita	
D#1 (re#1)	Clocks	
E1 (mi1)	My Heart Will Go On (Love Theme From "Titanic")	
F1 (fa1)	Canon D dur	J. Pachelbel
F#1 (fa#1)	Jesus, Joy of Man's Desiring	J. S. Bach
G1 (sol1)	Twinkle, Twinkle, Little Star	Traditional
G#1 (sol#1)	Salut d'amour op.12	E. Elgar
A1 (la1)	Für Elise	L. v. Beethoven

Lista de Estilos

Tecla	Nombre del Estilo
C2 (do2)	Standard 8Beat
C#2 (do#2)	Smooth Ballad
D2 (re2)	Funky Shuffle
D#2 (re#2)	60s Big Hit
E2 (mi2)	6-8 Ballad Rock

Tecla	Nombre del Estilo
F2 (fa2)	Mod Broadway Ballad
F#2 (fa#2)	Brazilian Bossa
G2 (sol2)	Swing Medium
G#2 (sol#2)	Cool Jazz Waltz
A2 (la2)	Easy Waltz

Cómo tocar con los diversos sonidos (Voces)

Puede tocar el teclado usando diversas Voces instrumentales. Mientras mantiene pulsado el botón [FUNCTION], pulse una de las teclas C0-A0 para seleccionar la Voz deseada (página 30). Para restablecer la Voz predeterminada (CFX Grand), pulse el botón [FUNCTION].

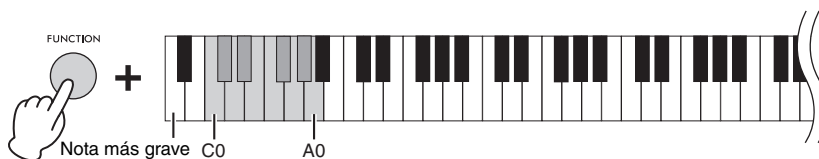

NOTA

Si usa Smart Pianist, las Voces se pueden interpretar en tres partes del teclado: principal, de capa e izquierda. Estos modos de reproducción permiten tocar una única Voz (parte principal) en todo el teclado, superponer una capa con otra Voz (parte de capa) a la Voz principal o tocar una Voz distinta en el área de la mano izquierda del teclado activando la parte izquierda. Cuando la parte izquierda está activada, las Luces Guía se encienden en el punto que divide el teclado en las áreas de mano izquierda y mano derecha (denominado punto de división).

Reproducción de una Canción

En esta sección se explica cómo reproducir las Canciones predefinidas (página 31).

- 1 Pulse el botón [FUNCTION] y, sin soltarlo, pulse cualquiera de las teclas entre C1 y A1.

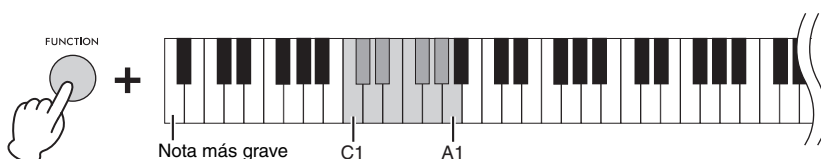

Mientras se reproduce la Canción, las Luces Guía indican qué teclas debe tocar y cuándo hacerlo. A medida que las Luces Guía “descienden”, toque la tecla indicada cuando la Luz Guía alcance la línea inferior, más cercana a la tecla.

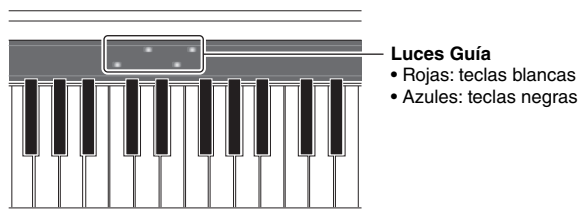

Las Luces Guía se pueden activar o desactivar y se puede ajustar su velocidad en [Song] → (seleccionar la Canción) → [Setting] → [Playback] en Smart Pianist.

NOTA

Para cambiar el tempo, consulte la página 34.

- 2 Pulse el botón [FUNCTION] para parar la reproducción.

Las diez Canciones predefinidas se reproducen continuamente hasta que detenga la reproducción.

NOTA

Puede utilizar la función de guía de Smart Pianist. Cuando está activada, puede practicar a su propio ritmo, ya que la reproducción de las demás partes esperará a que toque las notas correctamente.

Reproducción de un Estilo

Este instrumento cuenta con “Estilos” que reproducen un acompañamiento automático en respuesta a la interpretación al teclado.

1 Pulse el botón [FUNCTION] y, sin soltarlo, pulse cualquiera de las teclas entre C2 y A2.

La parte rítmica del Estilo seleccionado (página 31) comienza a reproducirse.

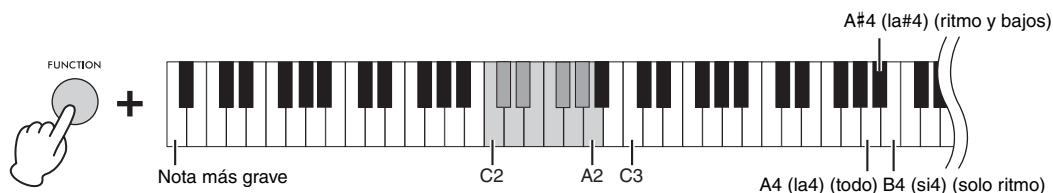

NOTA

Para ajustar el tempo, consulte la página 34.

2 Toque el teclado junto con la parte rítmica.

Tan pronto como toque una tecla, la parte de bajos y las demás partes comenzarán a sonar. Con solo tocar el teclado, el instrumento detecta los acordes y reproduce el acompañamiento automáticamente coordinado con la interpretación.

Un Estilo consta de ritmo, bajos y otras partes. Todas estas partes se reproducen de forma predeterminada, pero puede especificar las partes que se reproducirán. Pulse el botón [FUNCTION] y, sin soltarlo, pulse cualquiera de las teclas entre A4 y B4.

NOTA

Si configura Chord Detection Area (área de detección de acordes) en “Lower” (inferior) mediante Smart Pianist, se utilizará una sección del teclado asignada expresamente a la mano izquierda para especificar los acordes y los acordes que toque en esta sección se detectarán y usarán como base para el acompañamiento automático con el Estilo seleccionado. Para restaurar la configuración predeterminada, seleccione “Full” (completa) en Chord Detection Area.

3 Cuando haya terminado de tocar, pulse el botón [FUNCTION] para detener la reproducción.

Se reproduce una coda antes de que se detenga el Estilo.

Empleo del metrónomo

Puede usar el metrónomo para practicar con un tempo preciso y confirmar el tempo real escuchándolo. Mientras mantiene pulsado el botón [FUNCTION], pulse la tecla C3 para encender/apagar el metrónomo. También puede detener el metrónomo mientras se reproduce con solo pulsar el botón [FUNCTION].

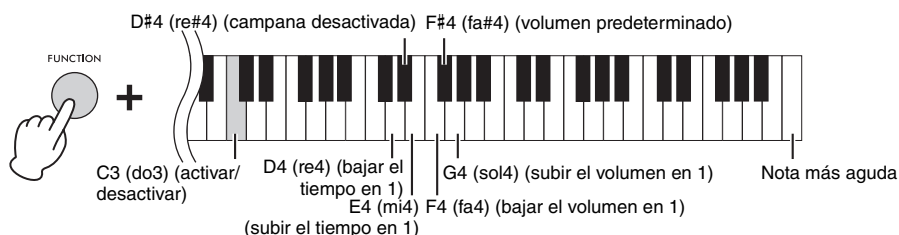

■ Para ajustar el volumen

El volumen se puede ajustar en un rango de 0 a 127. Mientras mantiene pulsado el botón [FUNCTION], pulse la tecla F4 o G4. Para restablecer el volumen predeterminado (100), mantenga pulsados simultáneamente el botón [FUNCTION] y la tecla F#4.

■ Para cambiar la signatura de compás

La signatura de compás se puede seleccionar entre 0, 2, 3, 4, 5 y 6. El primer tiempo se acentúa con un sonido de campana y el resto con clics. De forma predeterminada, se establece en 0 (campana desactivada) y suena un clic en todos los pulsos. Mientras mantiene pulsado el botón [FUNCTION], pulse las teclas de E4 a D4 para cambiar el tiempo en sentido ascendente o descendente. Para restablecer el valor predeterminado, mantenga pulsados simultáneamente el botón [FUNCTION] y la tecla D#4.

NOTA

Para ajustar el tempo, consulte a continuación.

Ajuste del tempo

Puede ajustar el tempo de las Canciones, los Estilos o el metrónomo en un rango de 5 a 500 negras por minuto.

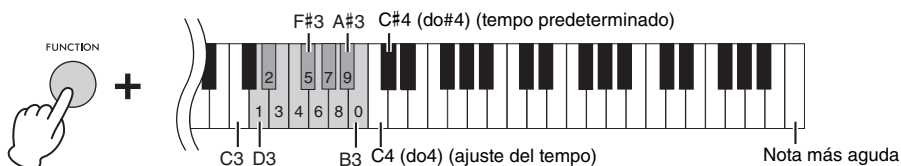

■ Ajuste introduciendo un valor de tres dígitos

Mientras mantiene pulsado el botón [FUNCTION], pulse las teclas D3-B3 apropiadas una por una, en orden. Por ejemplo, para especificar "95", mantenga pulsado el botón [FUNCTION] y pulse las teclas B3 (0), A#3 (9) y F#3 (5) por orden.

■ Ajuste pulsando al tempo deseado (ajuste del tempo)

Mientras mantiene pulsado el botón [FUNCTION], pulse la tecla C4 (dos veces o más) al tempo deseado para cambiarlo.

Para restablecer el tempo predeterminado, mantenga pulsados simultáneamente el botón [FUNCTION] y la tecla C#4. El tempo predeterminado varía según la Canción o el Estilo seleccionado.

Selección del tipo de reverberación

Un piano real suena de manera diferente según la sala en la que se toque. Puede seleccionar el tipo de reverberación que simula la reverberación en las diferentes salas.

Mientras mantiene pulsado el botón [FUNCTION], pulse una de las teclas C5-F5 para seleccionar el tipo de reverberación. El tipo de reverberación seleccionado se aplica a todo el sonido, incluida la interpretación al teclado, la reproducción de Estilos y Canciones y la reproducción de datos MIDI introducidos desde un dispositivo MIDI externo.

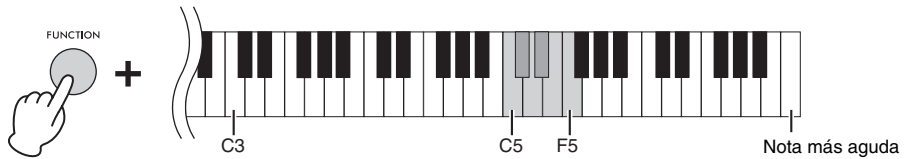

Lista de tipos de reverberación

Tecla	Tipo de reverberación	Descripción
C5 (do5)	Sala de recitales	Simula la reverberación clara en una sala de tamaño intermedio adecuada para recitales de piano.
C#5 (do#5)	Sala de conciertos	Simula la reverberación brillante en una gran sala para interpretaciones de orquesta con público.
D5 (re5)	Cámara	Simula la reverberación elegante en una pequeña sala adecuada para música de cámara.
D#5 (re#5)	Catedral	Simula la reverberación solemne en una catedral de piedra de techos altos.
E5 (mi5)	Club	Simula la reverberación de un club de jazz o un bar pequeño.
F5 (fa5)	Ningún efecto	No se aplica ningún efecto.

NOTA

Cuando se selecciona un Estilo o Canción, se activa automáticamente el tipo de reverberación ideal. Por este motivo, podría activarse un tipo que no esté disponible entre los tipos anteriores.

Configuración de la sensibilidad de la pulsación del teclado

La sensibilidad de la pulsación determina la medida en la que el sonido responde a la fuerza de la interpretación. Este ajuste no cambia el peso de las teclas. Mantenga pulsados simultáneamente el botón [FUNCTION] y la tecla G5 para alternar sucesivamente entre los diversos ajustes: intermedia, fuerte 1, fuerte 2, fija, suave 2, suave 1 y, de nuevo, intermedia. Para restablecer el ajuste predeterminado (intermedia), mantenga pulsados simultáneamente el botón [FUNCTION] y la tecla F#5.

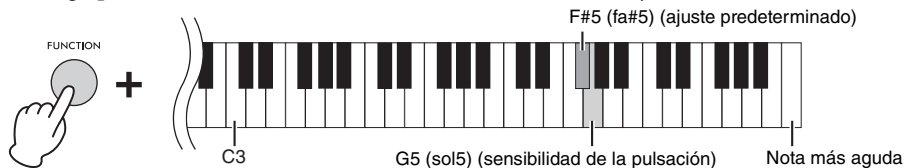

Lista de sensibilidad de la pulsación

Sensibilidad de la pulsación	Descripción
Soft 2 (suave 2)	Produce un volumen relativamente alto incluso sin tocar con fuerza.
Soft 1 (suave 1)	Produce un volumen alto cuando se toca el teclado con una fuerza moderada.
Medium (intermedia)	Sensibilidad de la pulsación estándar.
Hard 1 (fuerte 1)	Requiere una interpretación moderadamente fuerte para un volumen alto.
Hard 2 (fuerte 2)	Requiere una interpretación fuerte para conseguir un volumen alto.
Fixed (fija)	El nivel de volumen será el mismo independientemente de la intensidad con la que se toquen las teclas.

Transposición del tono en semitonos

Puede cambiar el tono de todo el teclado en semitonos para facilitar la interpretación de tonalidades difíciles y para hacer coincidir fácilmente el tono del teclado con el registro de un cantante o de otros instrumentos.

Mientras mantiene pulsado el botón [FUNCTION], pulse las teclas de A5 a B5 para cambiar el tono en sentido ascendente o descendente en un rango de -12 a +12. Para restablecer el ajuste predeterminado (tono normal = 0), mantenga pulsados simultáneamente el botón [FUNCTION] y la tecla A#5.

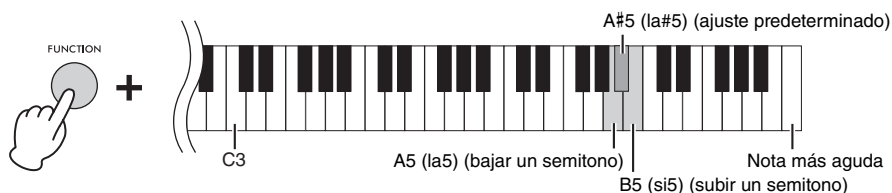

Afinación del tono

Puede afinar el tono de todo el instrumento en pasos de aproximadamente 0,2 Hz. Esto permite hacer coincidir con precisión la afinación del teclado con la de otros instrumentos o música grabada.

Mientras mantiene pulsado el botón [FUNCTION], pulse las teclas de C6 a D6 para subir o bajar el tono en un rango de 414,8 a 466,8 Hz (para A3 (la3)).

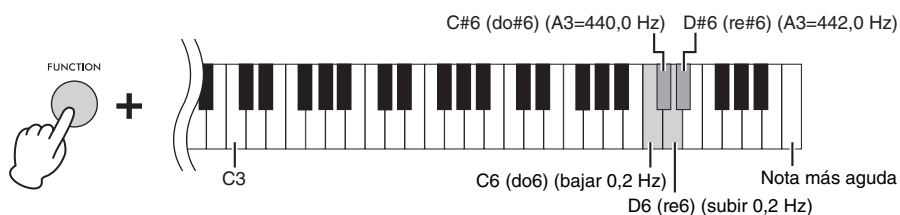

Para establecer el tono en 442,0 Hz (un tono que suelen utilizar los instrumentos de viento metal y viento madera), mantenga pulsados simultáneamente el botón [FUNCTION] y la tecla D#6. Para restablecer el ajuste predeterminado (440,0 Hz), mantenga pulsados simultáneamente el botón [FUNCTION] y la tecla C#6.

Cambio del canal de transmisión de MIDI

Puede cambiar el canal MIDI para transmitir mensajes MIDI de su interpretación al teclado desde el terminal MIDI [OUT] a un dispositivo MIDI conectado. Las tres partes del teclado se cambian conjuntamente.

Los ajustes predeterminados son los siguientes:

- Parte principal: puerto MIDI 1, canal 1
- Parte de capa: puerto MIDI 1, canal 2
- Parte izquierda: puerto MIDI 1, canal 3

Mientras mantiene pulsado el botón [FUNCTION], pulse las teclas de F6 a G6 para cambiar los canales un paso en sentido ascendente o descendente. Para restablecer los ajustes predeterminados, mantenga pulsados simultáneamente el botón [FUNCTION] y la tecla F#6.

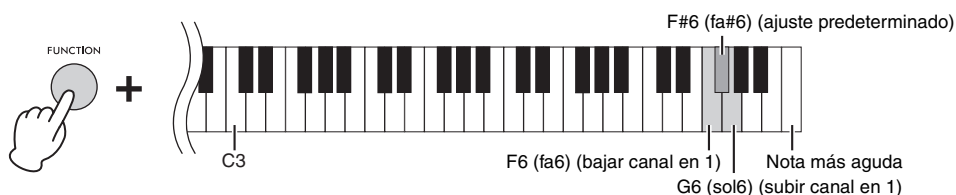

Ejemplo

Parte principal:	Puerto MIDI 1, canal 6	Subir canal en 1 ➔	Canal 7
Parte de capa:	Puerto MIDI 1, canal 7		Canal 8
Parte izquierda:	Puerto MIDI 1, canal 8		Canal 1

NOTA

El canal de la parte principal es la base y se puede cambiar en un rango de 1 a 8. Cuando el canal de la parte principal es 8, al la tecla G6 mientras se mantiene pulsado el botón [FUNCTION] para subirlo en 1, no se cambian los canales de las tres partes. Cuando el canal de la parte izquierda es 8 (la parte principal es 6), al realizar la operación de subir el canal en 1 se restaura el canal de la parte izquierda a 1.

Activación y desactivación de Audio Loop Back (bucle de audio)

La función Audio Loop Back (bucle de audio) permite establecer si la entrada de sonido del ordenador, smartphone o tablet se envía o no a un ordenador, smartphone o tablet junto con la interpretación realizada al instrumento. Para enviar el sonido de la entrada de audio, active Audio Loop Back (bucle de audio). Por ejemplo, si desea grabar el sonido de entrada de audio y el sonido reproducido en el instrumento utilizando el ordenador, smartphone o tablet conectado, active esta opción. Si desea que solamente se grabe, con el ordenador, el smartphone o la tablet, el sonido interpretado al instrumento, desactive esta opción.

Para activar/desactivar esta función, mantenga pulsados simultáneamente el botón [FUNCTION] y la tecla G#6 o A6.

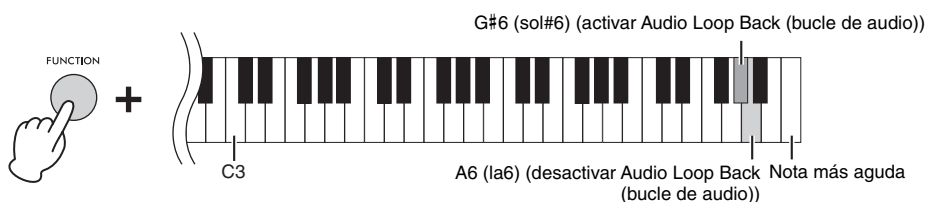

NOTA

- El sonido de entrada de audio a través de la función de audio Bluetooth (página 25), la función de interfaz de audio USB (página 40) o la conexión Wi-Fi con Smart Pianist (página 27) se puede emitir. El sonido se emite al smartphone, tablet u ordenador conectado mediante la función de interfaz de audio USB o Smart Pianist conectado por Wi-Fi. El sonido no se puede emitir a un dispositivo Bluetooth.
- Cuando grabe audio utilizando Smart Pianist, el sonido de entrada de audio del ordenador, smartphone o tablet conectado se graba cuando esto se ha ajustado en "On" y no se graba cuando se ha ajustado en "Off".

Restablecimiento de los ajustes programados de fábrica (inicialización)

Apague la alimentación una vez y, a continuación, mantenga pulsadas simultáneamente la tecla C7 (la más aguda) y el botón [⏻] (en espera/encendido) para encender la unidad. Esto restablece (o inicializa) todos los ajustes (página 20) a sus valores predeterminados de fábrica, salvo el ajuste de cada tecla (página 20) y la información de emparejamiento de Bluetooth (página 26).



Conexiones

Se pueden conectar dispositivos externos a las tomas y los terminales de este instrumento. Para obtener información sobre la ubicación de estos conectores, consulte “Terminales y controles del panel” en la página 12. También puede conectar un dispositivo equipado con Bluetooth, como un reproductor de audio, mediante la función Bluetooth*.

* Para obtener información sobre si la funcionalidad Bluetooth está incluida o no, consulte la página 25.

⚠ ATENCIÓN

Antes de conectar el instrumento a otros componentes electrónicos, apague todos los componentes. Además, antes de encender o apagar cualquier componente, asegúrese de ajustar todos los niveles de volumen al mínimo (0). De lo contrario, los componentes podrían dañarse o se podría producir una descarga eléctrica e incluso una pérdida permanente de la audición.

AVISO

No coloque ningún dispositivo externo en una posición inestable. De lo contrario, el dispositivo podría caerse y dañarse.

Escuchar los datos de audio en un dispositivo equipado con Bluetooth a través del instrumento (función de audio Bluetooth)

Este instrumento está equipado con la función de audio Bluetooth. Puede reproducir en este instrumento el sonido de los datos de audio guardados en un dispositivo equipado con Bluetooth, como un smartphone o un reproductor de audio portátil, y escucharlo a través del altavoz incorporado del instrumento. Para obtener más información, consulte la página 25.

Conexión a un ordenador: terminal [USB-C]

Si conecta un ordenador al terminal [USB-C], podrá transmitir o recibir datos de audio o MIDI entre el instrumento y el ordenador.

Para conectarse a través del terminal [USB-C], utilice un cable USB con los conectores adecuados, como se muestra a continuación. Antes de usar un terminal [USB-C], consulte “Precauciones al utilizar el terminal [USB-C]” en la página 29.

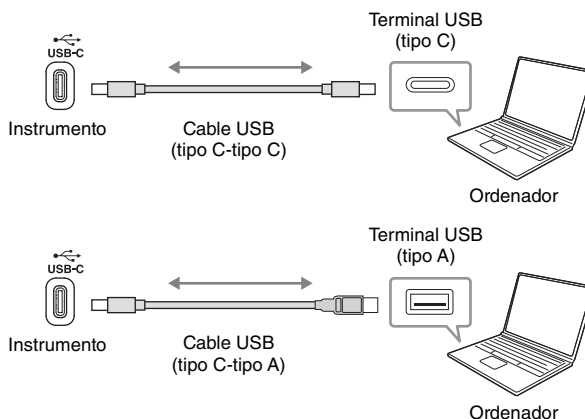

NOTA

- Al utilizar un cable USB para conectar el instrumento al ordenador, establezca la conexión directamente sin pasar por un concentrador USB.
- El instrumento iniciará la transmisión poco después de que se establezca la conexión USB.
- Pueden producirse sonidos inesperados si edita datos MIDI relacionados con el efecto Simulación Grand Expression (página 20) en un ordenador.

Transmisión y recepción de datos de audio (función de la interfaz de audio USB)

Si conecta un ordenador, un smartphone o una tablet al terminal [USB-C] mediante un cable USB, puede transmitir y recibir datos de audio digitales. Esta función de interfaz de audio USB ofrece las siguientes ventajas:

■ Reproducción de datos de audio con alta calidad de sonido

Esto le ofrece un sonido directo y claro y la calidad del sonido tiene menor ruido y deterioro que la de la toma [AUX IN].

■ Grabación de la interpretación en el instrumento en forma de datos de audio mediante software de grabación o software de producción musical

Los datos de audio grabados se pueden reproducir en el ordenador o en un smartphone o una tablet.

⚠ **ATENCIÓN**

Si utiliza una aplicación DAW (estación de trabajo de audio digital) con este instrumento, debe desactivar la función Audio Loop Back (bucle de audio) (página 37). De lo contrario, podría emitirse un sonido potente, según los ajustes del ordenador o del software de aplicación.

NOTA

- Para transmitir o recibir señales de audio mediante un ordenador con Windows, debe instalar el controlador Yamaha Steinberg USB Driver en el ordenador. Descargue el controlador en Yamaha Downloads (página 8) e instálelo en el ordenador.
- Para obtener instrucciones sobre cómo conectar el instrumento a un smartphone o una tablet, consulte primero "Conexión por cables" en la página 28 y, a continuación, siga los pasos de la página 24.

Activación y desactivación de Audio Loop Back (bucle de audio)

Puede establecer si el sonido de entrada de audio procedente del ordenador o de un smartphone o una tablet conectado se envía a un ordenador o a un smartphone o una tablet o no junto con la interpretación realizada al instrumento. Para obtener más información, consulte la página 37.

Conexión a un dispositivo de audio externo: toma [AUX IN] y tomas AUX OUT [R]/[L/L+R]

Escuchar la reproducción en un reproductor de audio a través del altavoz del instrumento

Podrá conectar la toma de auriculares de un reproductor de audio portátil a la toma [AUX IN] del instrumento, con lo que podrá escuchar el reproductor de audio portátil a través de los altavoces integrados del instrumento.

AVISO

Para evitar posibles daños en los dispositivos, primero encienda el dispositivo externo y, después, el instrumento. Cuando apague la alimentación, invierta este orden: apague primero el instrumento y, a continuación, el dispositivo externo.

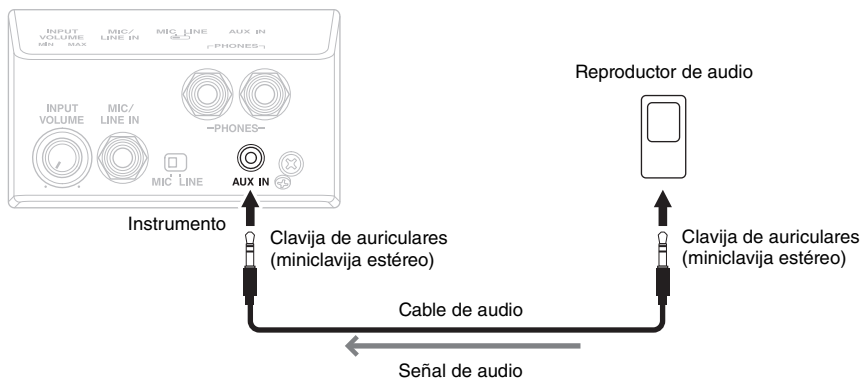

NOTA

- Utilice cables de audio y clavijas adaptadoras sin resistencia (cero).
- La función de interfaz de audio USB (consulte más arriba) ofrece un sonido directo y claro y la calidad del sonido tiene menor ruido y deterioro que la de la toma [AUX IN].

Uso de un sistema estéreo externo para escuchar los sonidos del instrumento

Puede conectar un sistema estéreo para amplificar el sonido del instrumento utilizando las tomas AUX OUT [R]/[L/L+R]. La entrada de sonido desde la toma [AUX IN] y la toma [MIC/LINE IN] se emite al mismo tiempo.

AVISO

- Para evitar posibles daños, encienda primero el instrumento y, a continuación, el dispositivo externo. Cuando apague la alimentación, invierta este orden: apague primero el dispositivo externo y, a continuación, el instrumento.
- Como la alimentación de este instrumento se puede apagar automáticamente gracias a la función Auto Power Off (apagado automático) (página 20), apague el dispositivo externo o desactive el apagado automático si no piensa utilizar el instrumento.
- No enrute la salida de las tomas AUX OUT a la toma [AUX IN]. Si realiza esta conexión, la entrada de señal de la toma [AUX IN] sale de las tomas AUX OUT. Estas conexiones podrían provocar un bucle de realimentación que haría imposible la interpretación normal e incluso podría causar daños al equipo.

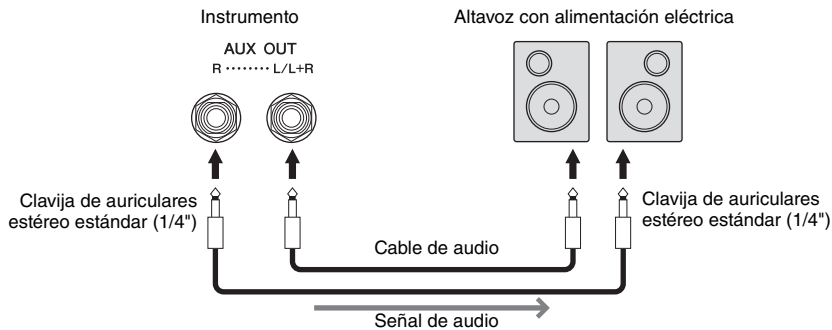

NOTA

- Al conectar un dispositivo monoaural, utilice únicamente la toma [L/L+R].
- Utilice una clavija adaptadora apropiada si la toma de entrada del altavoz con alimentación eléctrica no coincide con la clavija de auriculares del cable de audio.
- Utilice cables de audio y clavijas adaptadoras sin resistencia (cero).
- Cuando esté monitorizando la salida de sonido a través de las tomas AUX OUT de los auriculares conectados al instrumento, le recomendamos que desactive las funciones de muestreo binaural y optimizador estereofónico (página 23). Estas se pueden activar o desactivar en [Utility] → [Sound Setting] → [Binaural] en Smart Pianist.

Conexión de un pedal de tipo switch/expresión (toma [AUX PEDAL])

El pedal de tipo switch FC4A/FC5 o el pedal de expresión FC7 (que se vende por separado) se pueden conectar a la toma [AUX PEDAL]. El pedal de tipo switch se utiliza para activar y desactivar funciones, mientras que un pedal de expresión regula parámetros continuos, como el volumen. Puede cambiar la función del pedal conectado en [Utility] → [Pedal Setting] en Smart Pianist.

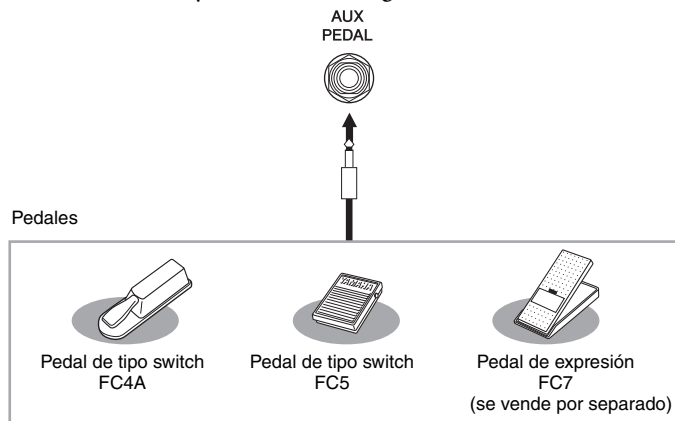

NOTA

- Asegúrese de conectar o desconectar el pedal solo cuando esté desconectada la alimentación.
- No pise el pedal mientras enciende la alimentación. De lo contrario, cambiaría la polaridad reconocida del pedal y provocaría un funcionamiento inverso.

Conexión de un micrófono o una guitarra (toma [MIC/LINE IN])

La toma [MIC/LINE IN] (toma estándar de 1/4") permite conectar un micrófono, una guitarra u otros equipos de audio.

- 1 **Antes de encender el instrumento, sitúe el mando [INPUT VOLUME] en la posición mínima.**
- 2 **Conecte el micrófono o la guitarra a la toma [MIC/LINE IN].**

NOTA

Asegúrese de utilizar un micrófono dinámico convencional.

- 3 **Ajuste el interruptor [MIC/LINE] en "MIC" o "LINE", según el instrumento que se vaya a conectar.**

- **MIC:** permite conectar un equipo con un nivel de salida bajo (como un micrófono, una guitarra o un bajo)
- **LINE:** permite conectar un equipo con un nivel de salida alto (como un sintetizador, un teclado o un reproductor de CD)

- 4 **Encienda el instrumento.**

- 5 **Ajuste el mando [INPUT VOLUME] del panel posterior mientras canta con el micrófono o toca la guitarra.**

Los ajustes relacionados con el micrófono, como la armonía y la reverberación, se pueden realizar en [Utility] → [Mic Setting] en Smart Pianist.

Desconexión del micrófono o la guitarra

Ajuste el mando [INPUT VOLUME] en la posición mínima y, a continuación, desconecte el micrófono o la guitarra de la toma [MIC/LINE IN].

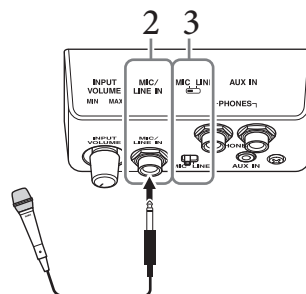
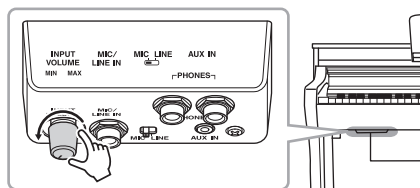

Conexión de dispositivos MIDI externos (terminales MIDI)

Utilice los terminales MIDI y cables MIDI estándar para conectar dispositivos MIDI externos (teclado, secuenciador, etc.).

MIDI [IN]: recibe mensajes MIDI desde otro dispositivo MIDI.

MIDI [OUT]: transmite los mensajes MIDI generados por el instrumento a otro dispositivo MIDI.

MIDI [THRU]: simplemente transmite los mensajes MIDI recibidos en el terminal MIDI [IN].

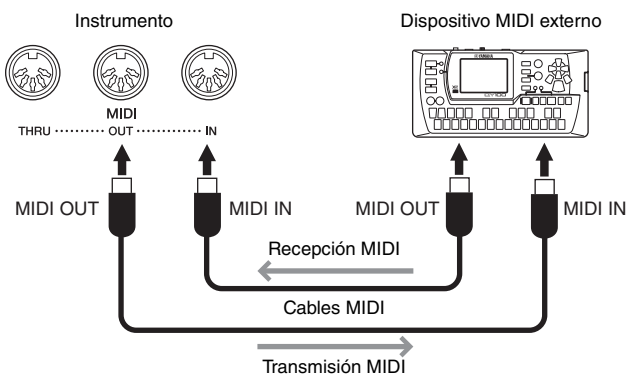

NOTA

- Para obtener información sobre MIDI, consulte "MIDI Basics", que se puede descargar en Yamaha Downloads (página 8).
- Cuando el instrumento está conectado a Smart Pianist, los mensajes MIDI no se pueden emitir desde el terminal MIDI OUT.
- Al transmitir datos MIDI desde este instrumento a un dispositivo MIDI externo, pueden producirse sonidos inesperados debido a datos relacionados con el efecto Simulación Grand Expression (página 20).

Montaje del CSP-295GP

⚠ ATENCIÓN

- El montaje debería ser efectuado por al menos cuatro personas.
- Monte la unidad sobre una superficie dura y plana y con amplio espacio.
- Procure no intercambiar los componentes y asegúrese de instalarlos en la orientación correcta. Realice el montaje siguiendo la secuencia que se indica a continuación.
- Asegúrese de que los tornillos que utiliza son los que se incluyen del tamaño especificado. No utilice otros tornillos, ya que el producto podría sufrir daños o funcionar incorrectamente.
- Asegúrese de apretar todos los tornillos una vez terminado el montaje de la unidad.
- Para desmontar la unidad, invierta la secuencia de montaje que se indica a continuación.

Utilice un destornillador de estrella (Phillips) del tamaño adecuado.

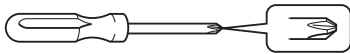

Extraiga todos los componentes de la caja y compruebe que no falta ninguno.

Unidad principal

Para evitar daños en los paneles de conectores y los altavoces situados en la parte inferior de la unidad principal, asegúrese de colocar la unidad principal encima de las almohadillas de espuma de estireno. Además, asegúrese de que las almohadillas no toquen los paneles de conectores ni los altavoces.

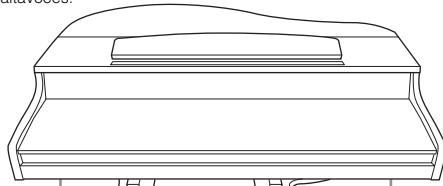

Panel de conectores

Almohadillas

Panel de conectores

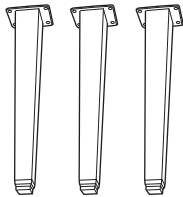

Patas

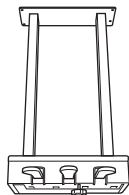

Cuadro de pedales

Cable de pedales enrollado en el interior.

NOTA

Los pedales se suministran de fábrica protegidos con fundas de vinilo. Para optimizar el uso de los pedales, retire las fundas de estos antes de usarlos.

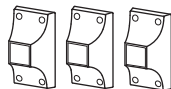

Refuerzos de las patas



Abrazaderas de lira



Portacables



Tornillos de fijación de 6 x 40 mm (12 uds.)



Tornillos de fijación de 6 x 20 mm (4 uds.)



Cable de alimentación



Tornillos finos de 4 x 10 mm (12 uds.)



Tornillos finos de 4 x 16 mm (4 uds.)



Soporte para auriculares



Tornillos finos de 4 x 10 mm (2 uds.)

1. Apoye la unidad principal contra la pared como se muestra a continuación.

⚠ ATENCIÓN

Procure no pillarse los dedos.

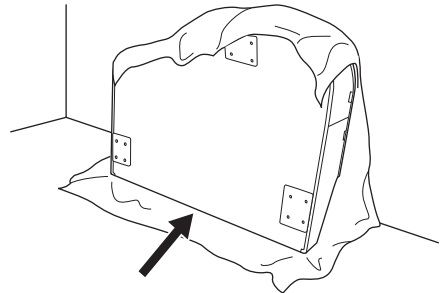

1-1. Extienda una tela grande y suave, como una manta, tal como se muestra, para proteger el suelo y la superficie de las paredes.

1-2. Apoye la unidad principal en la pared con la tapa del teclado cerrada y el lateral del teclado en la parte inferior.

AVISO

No coloque la unidad principal como se muestra en la ilustración.

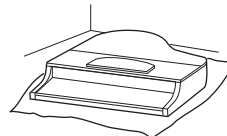

Incorrecto

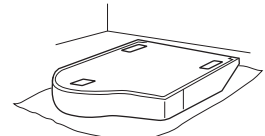

Incorrecto

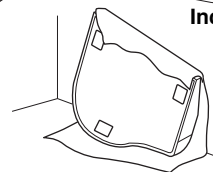

Incorrecto

2. Coloque las tres patas y los tres refuerzos de pata.

Consulte el siguiente diagrama para comprobar la orientación de las patas.

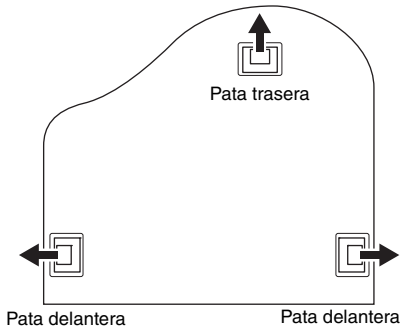

2-1. Instale y apriete cuatro tornillos en cada pata, comenzando por una de las patas delanteras.

Tornillos de fijación de 6 x 40 mm

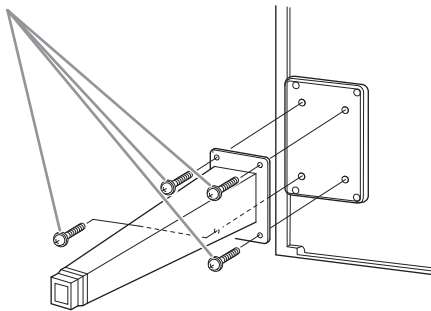

2-2. Deslice los refuerzos de pata sobre las patas y fíjelos a cada una de las patas utilizando cuatro tornillos finos (4 x 10 mm).

Asegúrese de que el lado gradualmente inclinado del refuerzo de pata esté orientado hacia el interior de la unidad, como se muestra.

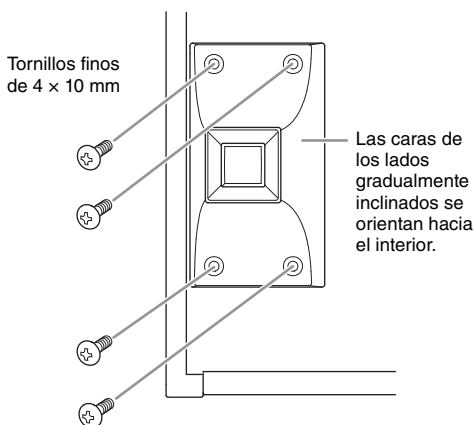

3. Coloque las abrazaderas de lira.

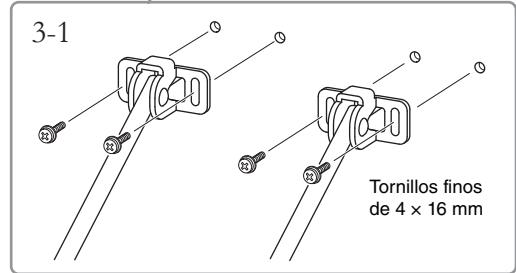
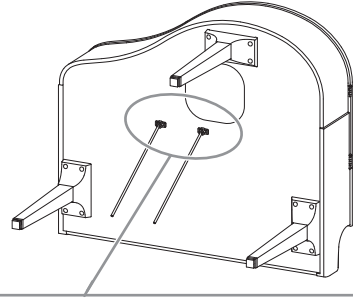

3-1. Fije las abrazaderas de lira con los cuatro tornillos finos (4 x 16 mm).

4. Levante la unidad a la posición vertical.

Utilice las patas delanteras como apoyo para levantar la unidad.

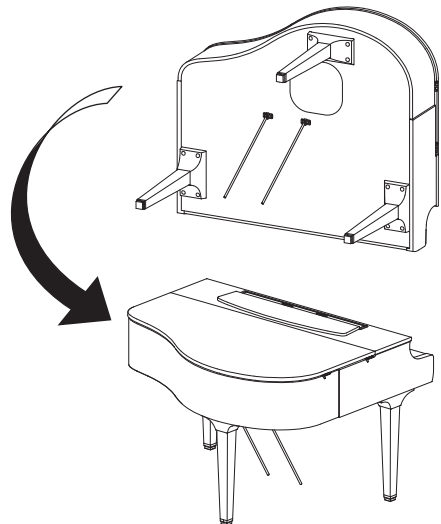

5. Instale el cuadro de pedales.

- 5-1. Retire el enganche y la cinta adhesiva que fijan el cable del pedal a la parte superior del cuadro de pedales.

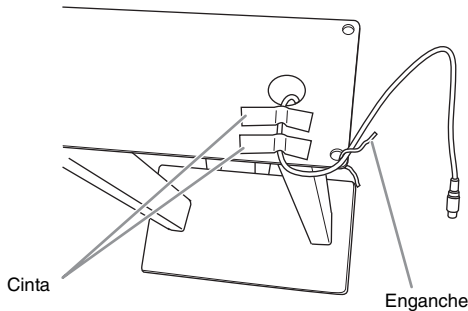

- 5-2. Fije la parte delantera del cuadro de pedales a la parte inferior de la unidad apretando los dos tornillos de fijación (6 x 20 mm).

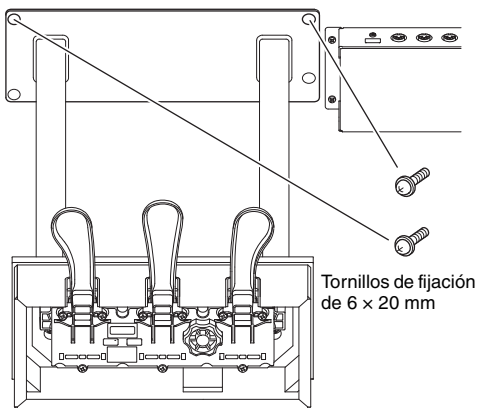

- 5-3. Inserte las abrazaderas de lira en los huecos del cuadro de pedales y asegúrese de que encajen firmemente.

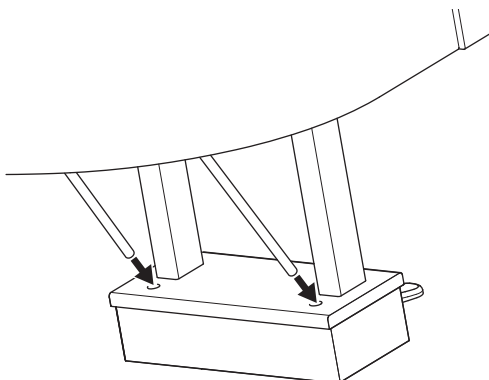

- 5-4. Alinee el cable con el surco de la unidad y fije la parte trasera del cuadro de pedales con los dos tornillos de fijación (6 x 20 mm); a continuación, apriete firmemente los dos tornillos de la parte delantera del cuadro de pedales que fijó en el paso 5-2.

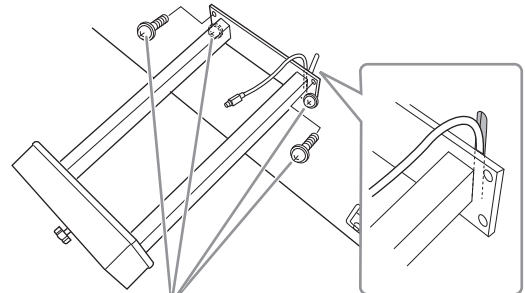

Tornillos de fijación de 6 x 20 mm

- 5-5. Afloje los pernos que fijó en el paso 3 y, a continuación, vuelva a apretar firmemente los cuatro tornillos mientras empuja las abrazaderas de lira en la dirección de las abrazaderas de lira, tal como se muestra.

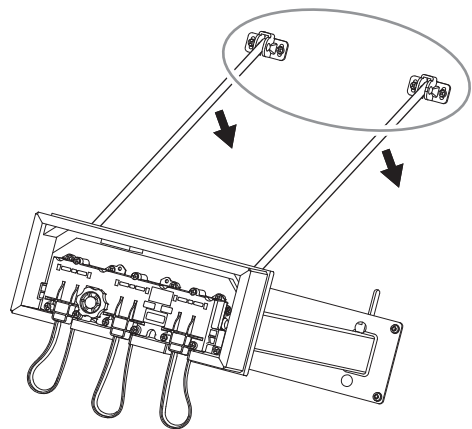

5-6. Inserte el enchufe del cable del pedal en el conector del pedal. Inserte el enchufe de tal forma que el lado de la flecha quede orientado hacia el frente (hacia el teclado).

Si el enchufe no se inserta fácilmente, no lo fuerce. Vuelva a comprobar la orientación del enchufe e inténtelo de nuevo.

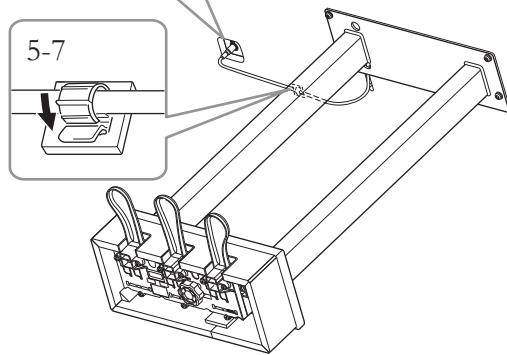
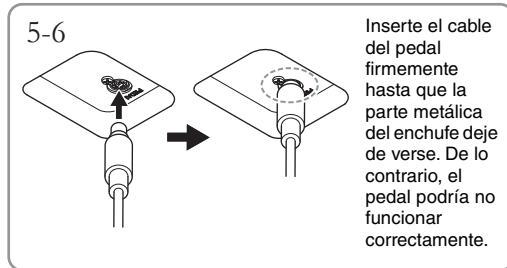

5-7. Acople el portacables a la parte inferior de la unidad principal como se muestra y, a continuación, sujete el soporte alrededor del cable.

6. Inserte la clavija del cable de alimentación en la toma AC IN.

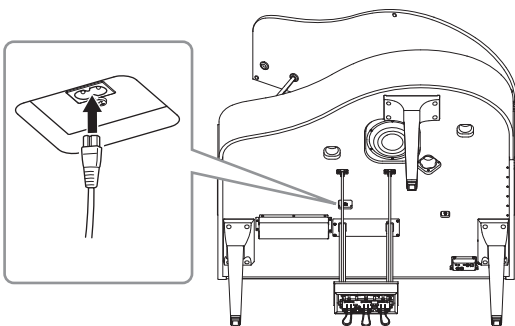

7. Gire la rueda de ajuste hasta que esté en firme contacto con la superficie del suelo.

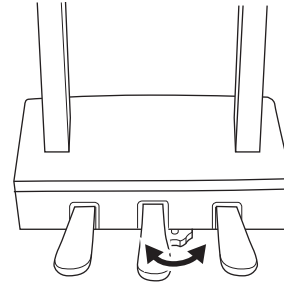

8. Acople el soporte para auriculares.

Acople el soporte de los auriculares con dos tornillos finos (4 x 10 mm) tal como se muestra en la figura.

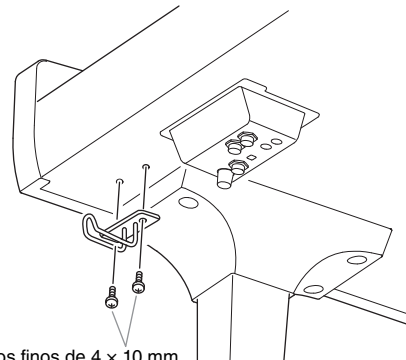

Tornillos finos de 4 x 10 mm

Cuando haya terminado el montaje, compruebe lo siguiente.

- **¿Sobra alguna pieza?**
→ Repase el procedimiento de montaje y corrija los errores.
- **¿Se encuentra el instrumento a una distancia suficiente de puertas y otros elementos móviles?**
→ Mueva el instrumento a un lugar adecuado.
- **¿Hacen ruido el instrumento o el atril al sacudirlos?**
→ Apriete todos los tornillos.
- **Cuando pisa el cuadro de pedales, ¿hace ruido o cede?**
→ Gire la rueda de ajuste de forma que quede firmemente sujeta al suelo.
- **¿Están bien insertados los cables de los pedales y de alimentación en sus tomas?**
→ Compruebe la conexión.

⚠ ATENCIÓN

Si la unidad o el atril crujen o están inestables mientras toca el teclado, consulte los diagramas de montaje y vuelva a apretar todos los tornillos.

Montaje del CSP-275/CSP-255

Las ilustraciones que se muestran aquí se basan en el CSP-275.

⚠ ATENCIÓN

- El montaje debería ser efectuado por al menos dos personas.
- Monte la unidad sobre una superficie dura y plana y con amplio espacio.
- Procure no intercambiar los componentes y asegúrese de instalarlos en la orientación correcta. Realice el montaje siguiendo la secuencia que se indica a continuación.
- Asegúrese de que los tornillos que utiliza son los que se incluyen del tamaño especificado. No utilice otros tornillos, ya que el producto podría sufrir daños o funcionar incorrectamente.
- Asegúrese de apretar todos los tornillos una vez terminado el montaje de la unidad.
- Para desmontar la unidad, invierta la secuencia de montaje que se indica a continuación.

Utilice un destornillador de estrella (Phillips) del tamaño adecuado.

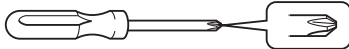

Extraiga todos los componentes de la caja y compruebe que no falta ninguno.

Saque las almohadillas de espuma de poliestireno del paquete, colóquelas en el suelo y ponga A encima de ellas. Sitúe las almohadillas de forma que no bloqueen la caja del altavoz o los conectores de la parte inferior de A.

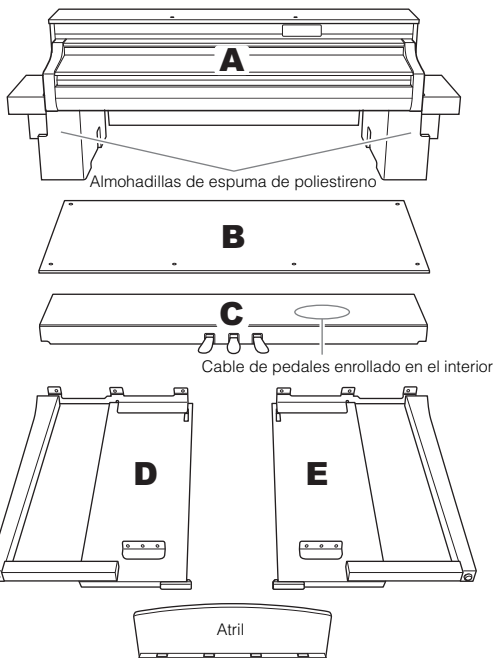

CSP-275B / CSP-275PE
CSP-255B / CSP-255PE

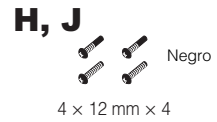
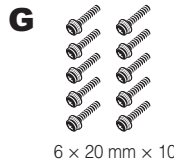

CSP-275WH
CSP-255WH

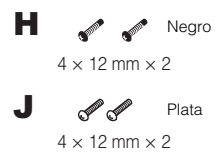

1 Conecte C a D y E.

- 1 Desate y estire el cable enrollado del pedal. No tire el enganche de vinilo. Lo necesitará más adelante en el paso 5.

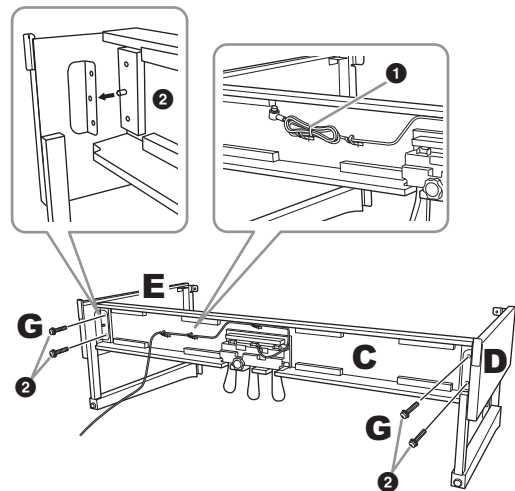

- 2 Inserte las protuberancias en los orificios de los soportes, luego conecte D y E a C apretando G (x 4).

2 Acople B.

Dependiendo del modelo de piano digital que haya adquirido, el color de un lado de B podría no coincidir con el del otro lado. En este caso, coloque B de modo que el lado del color similar a D y E quede mirando hacia el intérprete.

- 1 Alinee los orificios de los tornillos de la parte superior de B con los orificios de los soportes de D y E y, a continuación, fije las esquinas superiores de B a D y E apretando H (x 2) con los dedos.

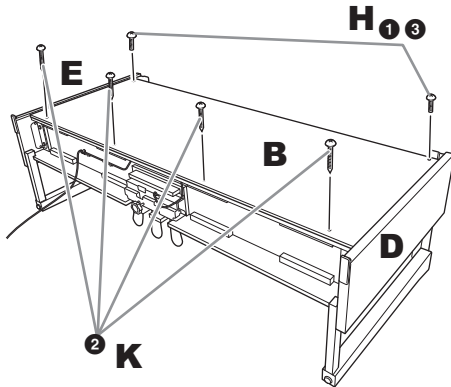

- 2 Fije el extremo inferior de B mediante K (x 4).
- 3 Apriete firmemente H de la parte superior de B que fijó en el paso 2-1.

3 Monte A.

Ponga las manos al menos a 15 centímetros de los extremos de la parte inferior de A al colocarla.

Alinee los orificios de los tornillos.

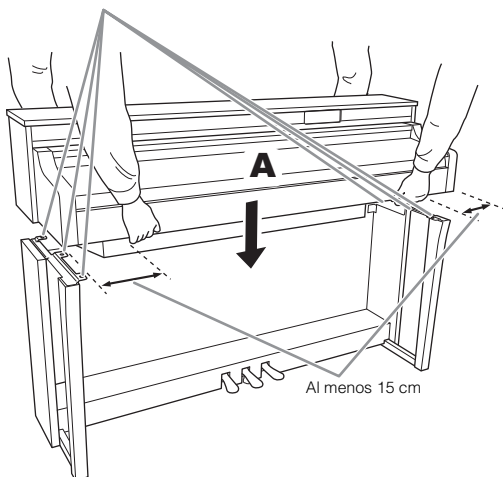

⚠ ATENCIÓN

Extreme la precaución para no dejar caer la unidad principal ni pillarse los dedos con ella. No sujete A en ninguna posición que no sea la indicada anteriormente.

4 Sujete A.

- 1 Ajuste la posición de A de modo que el extremo izquierdo y el derecho sobresalgan por igual de D y E, visto desde la parte frontal.

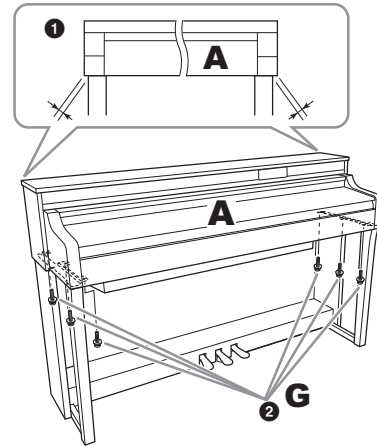

- 2 Fije A apretando G (x 6) desde la parte delantera.

5 Conecte el cable del pedal y el de alimentación.

- 1 Inserte el enchufe del cable del pedal en la toma [PEDAL].

Inserte el cable del pedal firmemente hasta que la parte metálica del enchufe deje de verse. De lo contrario, el pedal podría no funcionar correctamente.

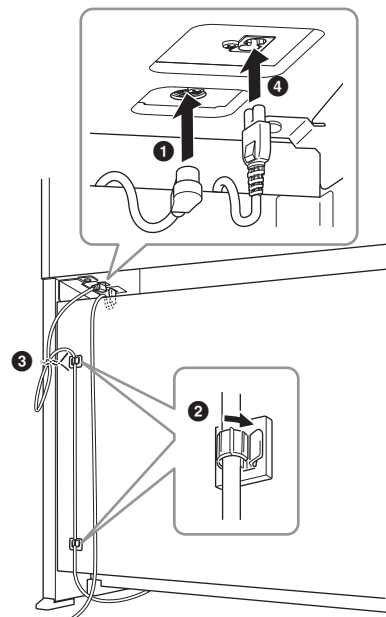
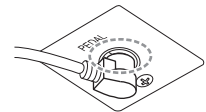

- 2 Acople los portacables al panel posterior tal como se muestra y, a continuación, sujete el cable en sus soportes.

- 3 Utilice un enganche de vinilo para recoger el cable del pedal.
- 4 Inserte la clavija del cable de alimentación en la toma AC IN.

6 Regule la rueda de ajuste.

Gire la rueda de ajuste hasta que esté en firme contacto con la superficie del suelo.

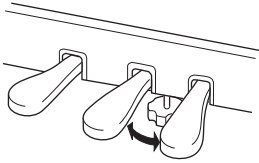

7 Acople el soporte para auriculares.

Utilice L (x 2) para colocar el soporte como se muestra en la ilustración.

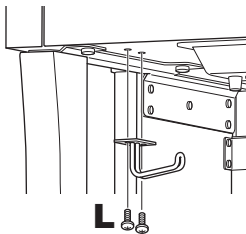

8 Coloque el atril en A.

- 1 Apriete con los dedos J (x 2) como se muestra en la ilustración.

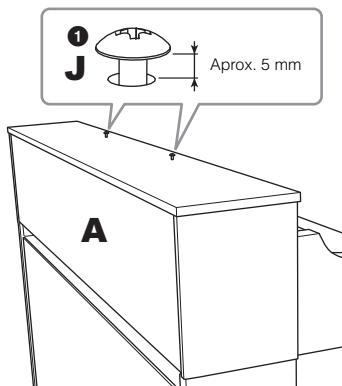

- 2 Instale los soportes del atril en J y deslícelos de modo que J encaje en los extremos más pequeños de las ranuras en forma de cerradura.

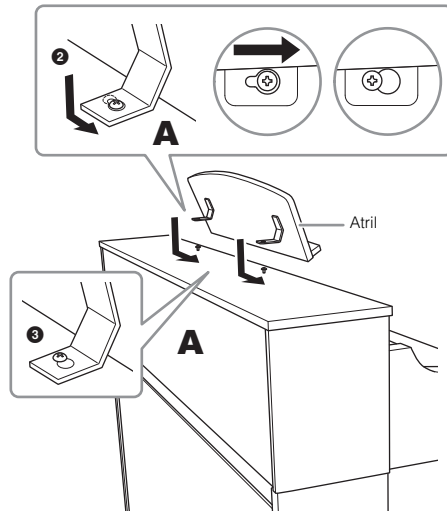

- 3 Apriete J completamente.

Quando haya terminado el montaje, compruebe lo siguiente.

- **¿Sobra alguna pieza?**
→ Repase el procedimiento de montaje y corrija los errores.
- **¿Se encuentra el instrumento a una distancia suficiente de puertas y otros elementos móviles?**
→ Mueva el instrumento a un lugar adecuado.
- **¿Hacen ruido el instrumento o el atril al sacudirlos?**
→ Apriete todos los tornillos.
- **Quando pisa el cuadro de pedales, ¿hace ruido o cede?**
→ Gire la rueda de ajuste de forma que quede firmemente sujeta al suelo.
- **¿Están bien insertados los cables de los pedales y de alimentación en sus tomas?**
→ Compruebe la conexión.

⚠ **ATENCIÓN**

Si la unidad o el atril crujen o están inestables mientras toca el teclado, consulte los diagramas de montaje y vuelva a apretar todos los tornillos.

Resolución de problemas

Problema	Causa posible y solución
El instrumento no se enciende.	El instrumento no se ha enchufado correctamente. Inserte bien el enchufe hembra en la toma del instrumento y el enchufe macho en una salida de corriente alterna adecuada (página 19).
El instrumento se apaga automáticamente.	Esto es normal y se debe a la función Auto Power Off (apagado automático). En caso necesario, defina el parámetro de la función de apagado automático (página 20).
Los altavoces o los auriculares emiten ruidos.	Puede que el ruido se deba a interferencias causadas por el uso de un teléfono móvil en las proximidades del instrumento. Desconecte el teléfono móvil o utilícelo lejos del instrumento.
Si se utiliza el instrumento con el smartphone o la tablet, se escucha ruido procedente del altavoz o los auriculares del instrumento.	Cuando use el instrumento junto con su smartphone o tablet, le recomendamos que se conecte con un cable o configure su dispositivo para que no emita ondas de radio (como con el "Modo avión"), active solo Bluetooth o Wi-Fi y se conecte al instrumento.
El volumen general es bajo o no se oye ningún sonido.	El ajuste del volumen principal es demasiado bajo; ajústelo a un nivel apropiado mediante el mando deslizante [MASTER VOLUME] (página 21).
	Hay una clavija conectada a la toma [PHONES]. Extraiga la clavija de los auriculares o del adaptador.
Los pedales no funcionan.	Es posible que el cable del pedal no esté bien insertado en la toma [PEDAL]. Asegúrese de insertar el cable del pedal hasta el fondo, de manera que la parte metálica del enchufe deje de verse (página 49).
El volumen del teclado es inferior al volumen del metrónomo.	El nivel de volumen del metrónomo está demasiado alto. Ajuste el volumen del metrónomo (página 34).
Las notas más agudas o más graves no suenan correctamente cuando se realiza el ajuste de transposición u octava.	El instrumento cubre el intervalo de teclas de C-2 (do-2) a G8 (sol8) cuando se configura la transposición. Si se tocan notas más graves que C-2 (do-2), el sonido resultante real es una octava más aguda. Si se tocan notas más agudas que G8 (sol8), el sonido resultante real es una octava más grave.
La salida de sonido del altavoz externo o el sonido de la reproducción de la Canción grabada en formato de audio no suena de la forma habitual.	Esto se debe a que se ha activado el ajuste "Binaural". Cuando el ajuste "Binaural" está activado y se conectan auriculares, las Voces VRM (incluido el sonido exterior a los auriculares) cambian automáticamente al sonido de muestreo binaural o al sonido mejorado con el optimizador estereofónico. Esto se activa de forma predeterminada. Puede activarlo o desactivarlo en [Utility] → [Sound Setting] → [Binaural] en Smart Pianist.
Tres líneas de Luces Guía continúan parpadeando en rojo.	La comunicación con el adaptador USB de LAN inalámbrica se ha interrumpido debido a una sobrecorriente en el adaptador USB de LAN inalámbrica. Desconecte el dispositivo del terminal [USB TO DEVICE] y después apague la alimentación del instrumento y vuelva a encenderla.
Una línea de Luces Guía parpadea en rojo y se detiene.	Hay un dispositivo USB que no se puede utilizar conectado al terminal [USB-C] o [USB TO DEVICE]. Se puede conectar un smartphone, tablet u ordenador al terminal [USB-C] (páginas 29 y 39). Para saber qué dispositivos se pueden conectar al terminal [USB TO DEVICE], consulte la página 27.

* Para obtener información sobre las funciones y operaciones de Smart Pianist, consulte la ayuda dentro de la aplicación.

Especificaciones

Especificaciones del instrumento

			CSP-295GP	CSP-295	CSP-275	CSP-255
Nombre del producto			Piano digital			
Tamaño/peso	Anchura [Para modelos con acabado pulido]		[1430 mm]	1437 mm [1437 mm]	1412 mm [1418 mm]	
	Altura [Para modelos con acabado pulido]	Con el atril cerrado	[931 mm]	1127 mm [1129 mm]	1041 mm [1041 mm]	
		Con el atril abierto	[1093 mm]			
		Con la tapa levantada	[1580 mm]	-		
	Profundidad [Para modelos con acabado pulido]		[1237 mm]	484 mm [484 mm]	465 mm [466 mm]	
Peso [Para modelos con acabado pulido]		[133 kg]	99 kg [Negro: 103 kg/ blanco: 104 kg]	67 kg [69 kg]	58 kg [61 kg]	
Interfaz de control	Teclado	Número de teclas	88			
		Tipo	Teclado GrandTouch: teclas de madera (solo blancas), parte superior de las teclas de ébano y marfil sintéticos, escape	Teclado GrandTouch-S: teclas de madera (solo blancas), parte superior de las teclas de ébano y marfil sintéticos, escape	Teclado GrandTouch-S: parte superior de las teclas de ébano y marfil sintéticos, escape	
		Macillos regulados lineales en 88 teclas	Sí		-	
		Contrapeso	Sí		-	
		Sensibilidad de la pulsación	Soft2 (suave 2)/Soft1 (suave 1)/Medium (intermedia)/Hard1 (fuerte 1)/Hard2 (fuerte 2)/Fixed (fija)			
	Pedal	Número de pedales	3: Resonancia (con función de medio pedal), sostenuto, una corda			
		Pedales GrandTouch	Sí		-	
		Pedal de resonancia con respuesta de piano de cola	Sí		-	
Panel	Idioma	Inglés				
Mueble	Tipo de cubierta del teclado		Deslizante	Plegable	Deslizante	
	Atril		Sí (con abrazaderas)			
Funciones	Bluetooth (Es posible que esta función no se incluya, según el país donde haya adquirido el producto).	Audio	Perfil compatible: A2DP, códec compatible: SBC			
		MIDI	Cumple la especificación Bluetooth Low Energy MIDI			
		Versión de Bluetooth	5.0			
		Salida inalámbrica	Bluetooth de clase 2			
		Distancia máxima de comunicación	Aprox. 10 m			
		Radiofrecuencia	2401-2481 MHz			
		Potencia máxima de salida (EIRP)	4 dBm			
		Tipo de modulación	FHSS			
Funciones	Interfaz de audio USB		44,1 kHz, 24 bits, estéreo			
	Lección/guía		Sí (con Luces Guía)			

			CSP-295GP	CSP-295	CSP-275	CSP-255
Voces	Generación de tonos	Sonido de piano	Yamaha CFX, Bösendorfer Imperial			
		Muestreo binaural	Sí (solo "CFX Grand" y "Bösendorfer")			
	Efectos de piano	VRM (Virtual Resonance Modeling, Modelado de resonancia virtual)	Sí			
		Simulación Grand Expression	Sí			
		Muestras con desactivación de teclas	Sí			
		Liberación suave	Sí			
	Polifonía (máx.)		256			
	Compatibilidad (para la reproducción de Canciones)		XG, GS, GM, GM2			
Conexiones	Auriculares		Toma de auriculares estéreo estándar (× 2)			
	Micrófono		MIC/LINE IN (entrada de micrófono/línea) (toma de auriculares mono estándar), volumen de entrada			
	MIDI		IN, OUT, THRU (entrada, salida, de paso)			
	AUX IN (entrada auxiliar)		Toma de miniclavija estéreo			
	AUX OUT (salida auxiliar)		Toma de auriculares estándar (R, L/L+R) (derecha; izquierda/izquierda+derecha)			
	AUX PEDAL (pedal auxiliar)		Sí			
	USB TO DEVICE (USB a dispositivo)		Sí			
	USB-C		Sí			
Sistema de sonido	Amplificadores		(50 W + 50 W + 40 W) × 2	(50 W + 50 W + 40 W) × 2	(50 W + 50 W) × 2	40 W × 2
	Altavoces		(16 cm + 8 cm + 2,5 cm (domo) con guía de ondas) × 2 + 20 cm, altavoz cónico de picea, puerto Twisted Flare	(16 cm + 8 cm + 2,5 cm (cúpula) con bocina bidireccional) × 2, altavoz cónico de picea	(16 cm + 8 cm) × 2	16 cm × 2
Alimentación	Apagado automático		Sí			
Accesorios incluidos			Manual de instrucciones, Online Member Product Registration (Hoja de registro de producto para miembros en línea), cable de alimentación, banqueta*, soporte para auriculares y tornillos de sujeción * En función de la zona, puede que no se incluya. Consulte al distribuidor de Yamaha.			

Accesorios que se venden por separado

* En función de la zona, puede que no estén disponibles.

- Auriculares HPH-150, HPH-100, HPH-50
- Pedal de tipo switch FC5, FC4A
- Pedal de expresión FC7
- Adaptador USB de LAN inalámbrica UD-WL01

Formatos compatibles con este instrumento

■ GM2

"GM (General MIDI)" es uno de los formatos de asignación de Voces más comunes. "Sistema GM nivel 2" es una especificación estándar que mejora el "GM" original con una mayor compatibilidad con los datos de Canciones. Aporta una polifonía más avanzada, una mayor selección de Voces y parámetros de Voces ampliados, e integra el procesamiento de efectos.

■ XG

XG es una ampliación importante del formato Nivel 1 del sistema GM y ha sido desarrollado por Yamaha específicamente para ofrecer más Voces y variaciones, así como un mayor control expresivo sobre las Voces y los efectos, y para asegurar la compatibilidad de los datos en el futuro.

■ GS

GS ha sido desarrollado por Roland Corporation. Al igual que XG de Yamaha, GS es una importante mejora del GM para ofrecer más sonidos y kits de batería con sus variaciones, además de un mayor control expresivo de las Voces y efectos.

■ XF

El formato XF de Yamaha mejora el estándar SMF (archivo MIDI estándar) con una mayor funcionalidad y capacidad de ampliación abierta para el futuro. Este instrumento puede mostrar letras de Canciones cuando se reproduce un archivo XF que contiene datos de letras de Canciones.

Posibilidades del instrumento en modo autónomo y cuando está conectado a Smart Pianist

		Instrumento solo	Instrumento y Smart Pianist
Idioma		Inglés	Menú: inglés, alemán, francés, español, japonés y chino Mensajes y ayuda: 26 idiomas
Sala de piano (varios ajustes de sonido de piano)		–	Sí
Voces	Número de Voces	10	CSP-295GP/CSP-295: 919, CSP-275/CSP-255: 819
	Superposición (superposición de dos Voces)	–	Sí
	Izquierda (para tocar dos Voces distintas con la mano derecha y la mano izquierda)	–	Sí
	Cambio del punto de división	–	Sí
	Octava	–	Sí
Estilos	Número de Estilos	10	CSP-295GP/CSP-295: 525, CSP-275/CSP-255: 495
	Área de detección de acordes	Completa (no se puede cambiar)	Full/Lower (completa/inferior)
	Intro/Ending (intro/coda)	Activado (no se puede cambiar)	On/Off (activar/desactivar)
	Cambio de sección	–	Principal x 4
	Inicio sincronizado	–	Sí
	Reproducción de partes	All (todas)/Rhythm&Bass (ritmo y bajos)/Rhythm (ritmo)	8 partes, control independiente de activación/desactivación
Efectos	Tipos de reverberación	5 tipos	65 tipos
Grabación	MIDI	–	Sí (formato SMF 0)
	Audio	–	Sí (WAV, AAC) * Grabable solo a través del cable USB o conexión Wi-Fi.
Canciones	Número de Canciones para reproducir	10	403
	Configuración de las Luces Guía	Activadas (no se puede cambiar)	On/Off (activadas/desactivadas), Speed (velocidad)
	Tipo de guía	Correct Key (tecla correcta) (no se puede cambiar)	Correct Key (tecla correcta)/Any Key (cualquier tecla)/Karao-key (tecla karaoke)/Your Tempo (su tempo)
	Función de visualización de partitura, acordes y letra	–	Sí
	Audio a partitura	–	Sí
	Repetición de A-B	–	Sí
Memoria de registros		–	Sí
Metrónomo		Sí	
Tempo		5-500, Tap Tempo (ajuste del tempo)	
Balance (balance del volumen entre las partes)		–	Sí
Utilidad	Transposición	Keyboard (teclado)	Keyboard/Style (teclado/Estilo), Song (Canción)
	Afinación	414,8 – 440,0 – 466,8 Hz (incrementos de 0,2 Hz)	414,8 – 440,0 – 466,8 Hz (incrementos de 0,2 Hz), 9 tipos de escalas
	Configuración del teclado (curva de pulsación)	Soft2 (suave 2)/Soft1 (suave 1)/Medium (intermedia)/Hard1 (fuerte 1)/ Hard2 (fuerte 2)/Fixed (fija)	
	Ajuste de los pedales	–	Sí (se pueden seleccionar funciones)
	Ajuste del micrófono	–	Sí (armonía vocal, etc.)
	EQ principal	–	Sí
	Ajuste del sonido	–	Sí (binaural, IAC, etc.)
	Apagado automático	Desactivado/activado	Desactivado/activado (se puede configurar el tiempo transcurrido)

Hay muchos más parámetros que se pueden configurar en Smart Pianist. Consúltelos y pruébelos en la aplicación.

El contenido de este manual es aplicable a las últimas especificaciones en la fecha de publicación. Para obtener el último manual, acceda al sitio web de Yamaha y descargue el archivo del manual. Puesto que las especificaciones, los equipos o los accesorios que se vendan aparte podrían no ser iguales en todos los sitios, consulte al distribuidor de Yamaha.

Índice alfabético

A

Abrazaderas	16
Acompañamiento	33
Afinación	36
Alimentación	19
Apagado automático	20
Aplicación	24
Atril	16
Audio Loop Back (bucle de audio)	37
Auriculares	22

B

Bluetooth	25
-----------------	----

C

Canal de transmisión de MIDI	37
Canción	32
Conexión (dispositivos externos)	39
Conexión (Smart Pianist)	24
Cubierta del teclado	15

D

Datos de copia de seguridad	20
Dispositivo de audio	40
Dispositivo MIDI	43

E

Estilo	33
--------------	----

G

Guitarra	42
----------------	----

I

IAC (Control acústico inteligente)	21
Inicializar	38
Interfaz de audio USB	40

L

Lista de Canciones	31
Lista de Estilos	31
Lista de funciones	30
Lista de Voces	30

M

Medio pedal	21
Metronomo	34
Micrófono	42
Montaje (CSP-275/CSP-255)	48
Montaje (CSP-295GP)	44
Muestreo binaural	23

O

Optimizador estereofónico	23
Ordenador	39

P

Pedal	21
Pedal de expresión	41
Pedal de resonancia con respuesta de piano de cola (CSP-295GP/CSP-295)	22
Pedal de tipo switch	41

R

Reverberación	35
---------------------	----

S

Sensibilidad de la pulsación	35
Simulación Grand Expression	20
Smart Pianist	24
Soporte para auriculares	22

T

Tapa	18
Tempo	34
Tono	36
Transposición	36

V

Volumen (metronomo)	34
Volumen (volumen principal)	21
Voz	32
VRM (modelado de resonancia virtual)	23

W

Wi-Fi	27
-------------	----

Credits and Copyrights for the pre-installed Songs

All I Want For Christmas Is You

Words and Music by Mariah Carey and Walter Afanasieff

Copyright © 1994 UNIVERSAL TUNES, BEYONDIDOLIZATION, SONY/ATV MUSIC PUBLISHING LLC, TAMAL VISTA MUSIC and KOBALT MUSIC COPYRIGHTS SARL

All Rights for BEYONDIDOLIZATION Administered by UNIVERSAL TUNES

All Rights for SONY/ATV MUSIC PUBLISHING LLC and TAMAL VISTA MUSIC

Administered by SONY/ATV MUSIC PUBLISHING LLC, 424 Church Street, Suite 1200, Nashville, TN 37219

All Rights for KOBALT MUSIC COPYRIGHTS SARL Administered Worldwide by KOBALT SONGS MUSIC PUBLISHING

All Rights Reserved Used by Permission

All The Things You Are

Lyrics by Oscar Hammerstein II

Music by Jerome Kern

Copyright © 1939 UNIVERSAL - POLYGRAM INTERNATIONAL PUBLISHING, INC.

Copyright Renewed

All Rights Reserved Used by Permission

Autumn Leaves

English lyric by Johnny Mercer

French lyric by Jacques Prevert

Music by Joseph Kosma

© 1947, 1950 (Renewed) ENOCH ET CIE

Sole Selling Agent for U.S. and Canada:

MORLEY MUSIC CO., by agreement with ENOCH ET CIE

All Rights Reserved

Back For Good

Words and Music by Gary Barlow

Copyright © 1995 Sony/ATV Music Publishing (UK) Limited

All Rights Administered by Sony/ATV Music Publishing LLC, 424 Church Street, Suite 1200, Nashville, TN 37219

International Copyright Secured All Rights Reserved

Billie Jean

Words and Music by Michael Jackson

Copyright © 1982 Mijac Music

All Rights Administered by Sony/ATV Music Publishing LLC, 424 Church Street, Suite 1200, Nashville, TN 37219

International Copyright Secured All Rights Reserved

Can't Take My Eyes Off Of You

Words and Music by Bob Crewe and Bob Gaudio

Copyright © 1967 EMI Longitude Music and Seasons Four Music

Copyright Renewed

All Rights on behalf of EMI Longitude Music Administered by Sony/ATV Music Publishing LLC, 424 Church Street, Suite 1200, Nashville, TN 37219

International Copyright Secured All Rights Reserved

Candle In The Wind

Words and Music by Elton John and Bernie Taupin

Copyright © 1973 UNIVERSAL/DICK JAMES MUSIC LTD.

Copyright Renewed

All Rights in the United States and Canada Controlled and Administered by UNIVERSAL

- SONGS OF POLYGRAM

INTERNATIONAL, INC.

All Rights Reserved Used by Permission

Clocks

Words and Music by Guy Berryman, Jon

Buckland, Will Champion and Chris Martin

Copyright © 2002 by Universal Music

Publishing MGB Ltd.

All Rights in the United States Administered by

Universal Music - MGB Songs

International Copyright Secured All Rights Reserved

Dancing Queen

Words and Music by Benny Andersson, Bjorn

Ulvaeus and Stig Anderson

Copyright © 1976, 1977 UNIVERSAL/UNION

SONGS MUSIKFORLAG AB

Copyright Renewed

All Rights Administered by UNIVERSAL -

POLYGRAM INTERNATIONAL

PUBLISHING, INC. and EMI GROVE

PARK MUSIC, INC.

All Rights Reserved Used by Permission

Eternal Flame

Words and Music by Billy Steinberg, Tom Kelly and Susanna Hoffs

Copyright © 1988 Sony/ATV Music Publishing LLC and Bangophile Music

All Rights on behalf of Sony/ATV Music

Publishing LLC Administered by Sony/ATV Music Publishing LLC, 424 Church Street, Suite 1200, Nashville, TN 37219

All Rights on behalf of Bangophile Music

Controlled and Administered by Songs Of Universal, Inc.

International Copyright Secured All Rights Reserved

Every Breath You Take

Music and Lyrics by Sting

Copyright © 1983 G.M. Sumner

All Rights Administered by Sony/ATV Music

Publishing LLC, 424 Church Street, Suite 1200, Nashville, TN 37219

International Copyright Secured All Rights Reserved

Fields Of Gold

Music and Lyrics by Sting

Copyright © 1993 Steerpike Ltd.

All Rights Administered by Sony/ATV Music

Publishing LLC, 424 Church Street, Suite 1200, Nashville, TN 37219

International Copyright Secured All Rights Reserved

Final Countdown

Words and Music by Joey Tempest

Copyright © 1986 EMI Music Publishing Ltd.

All Rights Administered by Sony/ATV Music

Publishing LLC, 424 Church Street, Suite 1200, Nashville, TN 37219

International Copyright Secured All Rights Reserved

The Girl From Ipanema (Garôta De Ipanema)

Music by Antonio Carlos Jobim

English Words by Norman Gimbel

Original Words by Vinicius De Moraes

Copyright © 1963 ANTONIO CARLOS JOBIM and VINICIUS DE MORAES, Brazil

Copyright Renewed 1991 and Assigned to

SONGS OF UNIVERSAL, INC. and WORDS WEST LLC

English Words Renewed 1991 by NORMAN GIMBEL for the World and Assigned to

WORDS WEST LLC (P.O. Box 15187,

Beverly Hills, CA 90209 USA)

All Rights Reserved Used by Permission

Hallelujah

Words and Music by Leonard Cohen

Copyright © 1985 Sony/ATV Music Publishing LLC

All Rights Administered by Sony/ATV Music

Publishing LLC, 424 Church Street, Suite 1200, Nashville, TN 37219

International Copyright Secured All Rights Reserved

Hey Jude

Words and Music by John Lennon and Paul

McCartney

Copyright © 1968 Sony/ATV Music Publishing LLC

Copyright Renewed

All Rights Administered by Sony/ATV Music

Publishing LLC, 424 Church Street, Suite 1200, Nashville, TN 37219

International Copyright Secured All Rights Reserved

I Will Always Love You

Words and Music by Dolly Parton

Copyright © 1973 Velvet Apple Music

Copyright Renewed

All Rights Administered by Sony/ATV Music

Publishing LLC, 424 Church Street, Suite 1200, Nashville, TN 37219

International Copyright Secured All Rights Reserved

In The Mood

By Joe Garland

Copyright © 1939, 1960 Shapiro, Bernstein & Co., Inc., New York

Copyright Renewed

International Copyright Secured All Rights Reserved

Used by Permission

Into The Unknown

from FROZEN 2

Music and Lyrics by Kristen Anderson-Lopez and Robert Lopez

© 2019 Wonderland Music Company, Inc.

All Rights Reserved. Used by Permission.

Just The Way You Are

Words and Music by Billy Joel

Copyright © 1977 ALMO MUSIC CORP. and IMPULSIVE MUSIC

Copyright Renewed

All Rights Administered by ALMO MUSIC CORP.

All Rights Reserved Used by Permission

La Bamba

By Richard Valenzuela

Copyright © 1959 EMI Longitude Music and Valens Heirs Designee

Copyright Renewed

All Rights Administered by Sony/ATV Music

Publishing LLC, 424 Church Street, Suite 1200, Nashville, TN 37219

International Copyright Secured All Rights Reserved

Let There Be Love

Lyric by Ian Grant

Music by Lionel Rand

Copyright © 1940 Shapiro, Bernstein & Co., Inc., New York

Copyright Renewed

International Copyright Secured All Rights Reserved Used by Permission

Lover

Words and Music by Taylor Swift
 Copyright © 2019 Sony/ATV Music Publishing
 LLC and Taylor Swift Music
 All Rights Administered by Sony/ATV Music
 Publishing LLC, 424 Church Street, Suite
 1200, Nashville, TN 37219
 International Copyright Secured All Rights
 Reserved

Moon River

from the Paramount Picture BREAKFAST AT
 TIFFANY'S
 Words by Johnny Mercer
 Music by Henry Mancini
 Copyright © 1961 Sony/ATV Music Publishing
 LLC
 Copyright Renewed
 All Rights Administered by Sony/ATV Music
 Publishing LLC, 424 Church Street, Suite
 1200, Nashville, TN 37219
 International Copyright Secured All Rights
 Reserved

**My Heart Will Go On (Love Theme From
'Titanic')**

from the Paramount and Twentieth Century
 Fox Motion Picture TITANIC
 Music by James Horner
 Lyric by Will Jennings
 Copyright © 1997 Sony/ATV Harmony, Sony/
 ATV Melody, T C F Music Publishing, Inc.,
 Fox Film Music Corporation and Blue Sky
 Rider Songs
 All Rights on behalf of Sony/ATV Harmony and
 Sony/ATV Melody Administered by Sony/
 ATV Music Publishing LLC, 424 Church
 Street, Suite 1200, Nashville, TN 37219
 All Rights on behalf of Blue Sky Rider Songs
 Administered by Irving Music, Inc.
 International Copyright Secured All Rights
 Reserved

Poker Face

Words and Music by Stefani Germanotta and
 RedOne
 Copyright © 2008 Sony/ATV Music Publishing
 LLC, House Of Gaga Publishing Inc. and
 RedOne Productions, LLC
 All Rights Administered by Sony/ATV Music
 Publishing LLC, 424 Church Street, Suite
 1200, Nashville, TN 37219
 International Copyright Secured All Rights
 Reserved

Señorita

Words and Music by Camila Cabello, Charlotte
 Aitchison, Jack Patterson, Shawn Mendes,
 Magnus Hoiberg, Benjamin Levin, Ali
 Tamposi and Andrew Wotman
 Copyright © 2019 Maidmetal Limited,
 Milamoon Songs, Stellar Songs Ltd., EMI
 Music Publishing Ltd., Songs Of Universal,
 Inc., Mendes Music, Infinite Stripes, Back
 Hair Music Publishing, Universal Music
 Works, Please Don't Forget To Pay Me Music,
 Reservoir 416 and Andrew Watt Music
 All Rights on behalf of Maidmetal Limited,
 Milamoon Songs, Stellar Songs Ltd. and EMI
 Music Publishing Ltd. Administered by
 Sony/ATV Music Publishing LLC, 424
 Church Street, Suite 1200, Nashville,
 TN 37219
 All Rights on behalf of Mendes Music, Infinite
 Stripes and Back Hair Music Publishing
 Administered by Songs Of Universal, Inc.
 All Rights on behalf of Please Don't Forget To
 Pay Me Music Administered by Universal
 Music Works

All Rights on behalf of Reservoir 416
 Administered Worldwide by Reservoir
 Media Management, Inc.
 All Rights on behalf of Andrew Watt Music
 Administered Worldwide by Songs Of Kobalt
 Music Publishing
 International Copyright Secured All Rights
 Reserved

Shallow

from A STAR IS BORN
 Words and Music by Stefani Germanotta, Mark
 Ronson, Andrew Wyatt and Anthony
 Rossomando
 Copyright © 2018 Sony/ATV Music Publishing
 LLC, SG Songs Worldwide, Concord
 Copyrights, Songs Of Zelig, Downtown
 DMP Songs, Downtown DJL Songs,
 Stephaniesays Music, White Bull Music
 Group, Warner-Barham Music, LLC and
 Warner-Olive Music, LLC
 All Rights on behalf of Sony/ATV Music
 Publishing LLC and SG Songs Worldwide
 Administered by Sony/ATV Music
 Publishing LLC, 424 Church Street, Suite
 1200, Nashville, TN 37219
 All Rights on behalf of Songs Of Zelig
 Administered by Concord Copyrights
 All Rights on behalf of Downtown DMP Songs,
 Downtown DJL Songs, Stephaniesays Music
 and White Bull Music Group Administered
 by Downtown Music Publishing LLC
 All Rights (Excluding Print) on behalf of
 Warner-Barham Music, LLC Administered
 by Songs Of Universal, Inc.
 All Rights (Excluding Print) on behalf of
 Warner-Olive Music, LLC Administered by
 Universal Music Corp.
 Exclusive Worldwide Print Rights on behalf of
 Warner-Barham Music, LLC and Warner-
 Olive Music, LLC Administered by Alfred
 Music

International Copyright Secured All Rights
 Reserved

Spanish Eyes

Words by Charles Singleton and Eddie Snyder
 Music by Bert Kaempfert
 Copyright © 1965 Bert Kaempfert Music
 Copyright Renewed
 All Rights Administered by Sony/ATV Music
 Publishing LLC, 424 Church Street, Suite
 1200, Nashville, TN 37219
 International Copyright Secured All Rights
 Reserved

10,000 Hours

Words and Music by Dan Smyers, Jordan
 Reynolds, Shay Mooney, Justin Bieber, Jason
 Boyd and Jessie Jo Dillon
 © 2019 WC MUSIC CORP., BEATS AND
 BANJOS, BUCKEYE26, JREYNMUSIC,
 WARNER-TAMERLANE PUBLISHING
 CORP., SHAY MOONEY MUSIC,
 UNIVERSAL MUSIC CORP., BIEBER TIME
 PUBLISHING, BMG GOLD SONGS, POO
 BZ PUBLISHING INC., BIG MUSIC
 MACHINE and BIG ASS PILE OF DIMES
 MUSIC
 All Rights for BEATS AND BANJOS,
 BUCKEYE26 and JREYNMUSIC
 Administered by WC MUSIC CORP.
 All Rights for SHAY MOONEY MUSIC
 Administered by WARNER-TAMERLANE
 PUBLISHING CORP.
 All Rights for BIEBER TIME PUBLISHING
 Administered by UNIVERSAL MUSIC
 CORP. All Rights for BMG GOLD SONGS
 and POO BZ PUBLISHING INC.
 Administered by BMG RIGHTS
 MANAGEMENT (US) LLC

All Rights Reserved Used by Permission

Unchained Melody

Lyric by Hy Zaret
 Music by Alex North
 © 1955 (Renewed) North Melody Publishing
 (SESAC) and HZUM Publishing (SESAC) /
 o Unchained Melody Publishing, LLC
 All Rights Reserved Used by Permission

Up Where We Belong

from the Paramount Picture AN OFFICER
 AND A GENTLEMAN
 Words by Will Jennings
 Music by Buffy Sainte-Marie and Jack Nitzsche
 Copyright © 1982 Sony/ATV Music Publishing
 LLC
 All Rights Administered by Sony/ATV Music
 Publishing LLC, 424 Church Street, Suite
 1200, Nashville, TN 37219
 International Copyright Secured All Rights
 Reserved

What A Wonderful World

Words and Music by George David Weiss and
 Bob Thiele
 Copyright © 1967 by Range Road Music Inc.,
 Quartet Music and Abilene Music Copyright
 Renewed
 All Rights for Range Road Music Inc.
 Administered by Round Hill Carlin, LLC
 All Rights for Quartet Music Administered by
 BMG Rights Management (US) LLC
 All Rights for Abilene Music Administered by
 Concord Sounds c/o Concord Music
 Publishing
 International Copyright Secured All Rights
 Reserved Used by Permission

White Christmas

from the Motion Picture Irving Berlin's
 HOLIDAY INN
 Words and Music by Irving Berlin
 © Copyright 1940, 1942 by Irving Berlin
 Copyright Renewed
 International Copyright Secured All Rights
 Reserved

Wonderful Tonight

Words and Music by Eric Clapton
 Copyright © 1977 by Eric Patrick Clapton
 Copyright Renewed
 International Copyright Secured All Rights
 Reserved

Wonderwall

Words and Music by Noel Gallagher
 Copyright © 1995 SM Music Publishing UK
 Limited and Oasis Music
 All Rights Administered by Sony/ATV Music
 Publishing LLC, 424 Church Street, Suite
 1200, Nashville, TN 37219
 International Copyright Secured All Rights
 Reserved

You've Lost That Lovin' Feelin'

Words and Music by Barry Mann, Cynthia Weil
 and Phil Spector
 Copyright © 1964, 1965 Screen Gems-EMI
 Music Inc. and Mother Bertha Music
 Copyright Renewed
 All Rights Administered by Sony/ATV Music
 Publishing LLC, 424 Church Street, Suite
 1200, Nashville, TN 37219
 International Copyright Secured All Rights
 Reserved

For U.S.A.

This transmitter must not be co-located or operated in conjunction with any other antenna or transmitter.

(554-M01)

This equipment complies with FCC radiation exposure limits set forth for an uncontrolled environment and meets the FCC radio frequency (RF) Exposure Guidelines. This equipment has very low levels of RF energy that is deemed to comply without testing of specific absorption rate (SAR).

(554-M04)

For Canada

This device contains licence-exempt transmitter(s)/receiver(s) that comply with Innovation, Science and Economic Development Canada's licence-exempt RSS(s). Operation is subject to the following two conditions:

1. This device may not cause interference.
2. This device must accept any interference, including interference that may cause undesired operation of the device.

L'émetteur/récepteur exempt de licence contenu dans le présent appareil est conforme aux CNR d'Innovation, Sciences et Développement économique Canada applicables aux appareils radio exempts de licence. L'exploitation est autorisée aux deux conditions suivantes :

1. L'appareil ne doit pas produire de brouillage ;
2. L'appareil doit accepter tout brouillage radioélectrique subi, même si le brouillage est susceptible d'en compromettre le fonctionnement.

(555-M13 ISED RSS 01)

This equipment complies with ISED radiation exposure limits set forth for an uncontrolled environment and meets RSS-102 of the ISED radio frequency (RF) Exposure rules as this equipment has very low levels of RF energy.

Cet équipement est conforme aux limites d'exposition aux rayonnements énoncées pour un environnement non contrôlé et respecte les règles d'exposition aux fréquences radioélectriques (RF) CNR-102 de l'ISDE puisque cet appareil a une niveau tres bas d'energie RF.

(0555-M05_ised_portable_01)

For Mexico

La operación de este equipo está sujeta a las siguientes dos condiciones: (1) es posible que este equipo o dispositivo no cause interferencia perjudicial y (2) este equipo o dispositivo debe aceptar cualquier interferencia, incluyendo la que pueda causar su operación no deseada.

(556-M02 MX operating condition 01)

For European Union and United Kingdom

EN	SIMPLIFIED EU DECLARATION OF CONFORMITY / SIMPLIFIED UK DECLARATION OF CONFORMITY
<p>Hereby, Yamaha Music Europe GmbH declares that the radio equipment type [CSP-295GP, CSP-295, CSP-275, CSP-255] is in compliance with Directive 2014/53/EU and the radio equipment regulations of UK. The full texts of the EU declaration of conformity and the UK declaration of conformity are available at the following internet address: https://europe.yamaha.com/en/support/compliance/doc.html</p>	
FR	DECLARATION UE DE CONFORMITE SIMPLIFIEE
<p>Le soussigné, Yamaha Music Europe GmbH, déclare que l'équipement radioélectrique du type [CSP-295GP, CSP-295, CSP-275, CSP-255] est conforme à la directive 2014/53/UE. Le texte complet de la déclaration UE de conformité est disponible à l'adresse internet suivante : https://europe.yamaha.com/en/support/compliance/doc.html</p>	
DE	VEREINFACHTE EU-KONFORMITÄTSERKLÄRUNG
<p>Hiermit erklärt Yamaha Music Europe GmbH, dass der Funkanlagentyp [CSP-295GP, CSP-295, CSP-275, CSP-255] der Richtlinie 2014/53/EU entspricht. Der vollständige Text der EU-Konformitätserklärung ist unter der folgenden Internetadresse verfügbar: https://europe.yamaha.com/en/support/compliance/doc.html</p>	
SV	FÖRENKLAD EU-FÖRSÄKRAN OM ÖVERENSSTÄMMELSE
<p>Härmed försäkrar Yamaha Music Europe GmbH att denna typ av radioutrustning [CSP-295GP, CSP-295, CSP-275, CSP-255] överensstämmer med direktiv 2014/53/EU. Den fullständiga texten till EU-försäkran om överensstämmelse finns på följande webbadress: https://europe.yamaha.com/en/support/compliance/doc.html</p>	
IT	DICHIARAZIONE DI CONFORMITÀ UE SEMPLIFICATA
<p>Il fabbricante, Yamaha Music Europe GmbH, dichiara che il tipo di apparecchiatura radio [CSP-295GP, CSP-295, CSP-275, CSP-255] è conforme alla direttiva 2014/53/UE. Il testo completo della dichiarazione di conformità UE è disponibile al seguente indirizzo Internet: https://europe.yamaha.com/en/support/compliance/doc.html</p>	
ES	DECLARACIÓN UE DE CONFORMIDAD SIMPLIFICADA
<p>Por la presente, Yamaha Music Europe GmbH declara que el tipo de equipo radioeléctrico [CSP-295GP, CSP-295, CSP-275, CSP-255] es conforme con la Directiva 2014/53/UE. El texto completo de la declaración UE de conformidad está disponible en la dirección Internet siguiente: https://europe.yamaha.com/en/support/compliance/doc.html</p>	
PT	DECLARAÇÃO UE DE CONFORMIDADE SIMPLIFICADA
<p>O(a) abaixo assinado(a) Yamaha Music Europe GmbH declara que o presente tipo de equipamento de rádio [CSP-295GP, CSP-295, CSP-275, CSP-255] está em conformidade com a Diretiva 2014/53/UE. O texto integral da declaração de conformidade está disponível no seguinte endereço de Internet: https://europe.yamaha.com/en/support/compliance/doc.html</p>	
NL	VEREENVOUDIGDE EU-CONFORMITEITSVERKLARING
<p>Hierbij verklaar ik, Yamaha Music Europe GmbH, dat het type radioapparatuur [CSP-295GP, CSP-295, CSP-275, CSP-255] conform is met Richtlijn 2014/53/EU. De volledige tekst van de EU-conformiteitsverklaring kan worden geraadpleegd op het volgende internetadres: https://europe.yamaha.com/en/support/compliance/doc.html</p>	
BG	ОПРОСТЕНА ЕС ДЕКЛАРАЦИЯ ЗА СЪОТВЕТСТВИЕ
<p>С настоящото Yamaha Music Europe GmbH декларира, че този тип радиосъоръжение [CSP-295GP, CSP-295, CSP-275, CSP-255] е в съответствие с Директива 2014/53/ЕС. Цялостният текст на ЕС декларацията за съответствие може да се намери на следния интернет адрес: https://europe.yamaha.com/en/support/compliance/doc.html</p>	
CS	ZJEDNODUŠENÉ EU PROHLÁŠENÍ O SHODĚ
<p>Tímto Yamaha Music Europe GmbH prohlašuje, že typ rádiového zařízení [CSP-295GP, CSP-295, CSP-275, CSP-255] je v souladu se směrnicí 2014/53/EU. Úplné znění EU prohlášení o shodě je k dispozici na této internetové adrese: https://europe.yamaha.com/en/support/compliance/doc.html</p>	
DA	FORENKLET EU-OVERENSSTEMMELSESERKLÆRING
<p>Hermed erklærer Yamaha Music Europe GmbH, at radioudstyrstypen [CSP-295GP, CSP-295, CSP-275, CSP-255] er i overensstemmelse med direktiv 2014/53/EU. EU-overensstemmelseserklæringens fulde tekst kan findes på følgende internetadresse: https://europe.yamaha.com/en/support/compliance/doc.html</p>	

ET LIHSTUSSTATUD ELI VASTAVUSDEKLARATSIOON

Käesolevaga deklareerib Yamaha Music Europe GmbH, et käesolev raadioseadme tüüp [CSP-295GP, CSP-295, CSP-275, CSP-255] vastab direktiivi 2014/53/EL nõuetele. ELi vastavusdeklaratsiooni täielik tekst on kättesaadav järgmisel internetiaadressil:
<https://europe.yamaha.com/en/support/compliance/doc.html>

EL ΑΠΛΟΥΣΤΕΥΜΕΝΗ ΔΗΛΩΣΗ ΣΥΜΜΟΡΦΩΣΗΣ ΕΕ

Με την παρούσα ο/η Yamaha Music Europe GmbH, δηλώνει ότι ο ραδιοεξοπλισμός [CSP-295GP, CSP-295, CSP-275, CSP-255] πληροί την οδηγία 2014/53/ΕΕ. Το πλήρες κείμενο της δήλωσης συμμόρφωσης ΕΕ διατίθεται στην ακόλουθη ιστοσελίδα στο διαδίκτυο:
<https://europe.yamaha.com/en/support/compliance/doc.html>

HR POJEDNOSTAVLJENA EU IZJAVA O SUKLADNOSTI

Yamaha Music Europe GmbH ovime izjavljuje da je radijska oprema tipa [CSP-295GP, CSP-295, CSP-275, CSP-255] u skladu s Direktivom 2014/53/EU. Cjeloviti tekst EU izjave o sukladnosti dostupan je na sljedećoj internetskoj adresi:
<https://europe.yamaha.com/en/support/compliance/doc.html>

LV VIENKĀRŠOTA ES ATBILSTĪBAS DEKLARĀCIJA

Ar šo Yamaha Music Europe GmbH deklarē, ka radioiekārta [CSP-295GP, CSP-295, CSP-275, CSP-255] atbilst Direktīvai 2014/53/ES. Pilns ES atbilstības deklarācijas teksts ir pieejams šādā interneta vietnē:
<https://europe.yamaha.com/en/support/compliance/doc.html>

LT SUPAPRASTINTA ES ATITIKTIES DEKLARACIJA

Aš, Yamaha Music Europe GmbH, patvirtinu, kad radijo įrenginių tipas [CSP-295GP, CSP-295, CSP-275, CSP-255] atitinka Direktyvą 2014/53/ES. Visas ES atitikties deklaracijos tekstas prieinamas šiuo interneto adresu:
<https://europe.yamaha.com/en/support/compliance/doc.html>

HU EGSZERŰSÍTETT EU-MEGFELELŐSÉGI NYILATKOZAT

Yamaha Music Europe GmbH igazolja, hogy a [CSP-295GP, CSP-295, CSP-275, CSP-255] típusú rádióberendezés megfelel a 2014/53/EU irányelvnek. Az EU-megfelelőségi nyilatkozat teljes szövege elérhető a következő internetes címen:
<https://europe.yamaha.com/en/support/compliance/doc.html>

PL UPROSZCZONA DEKLARACJA ZGODNOŚCI UE

Yamaha Music Europe GmbH niniejszym oświadcza, że typ urządzenia radiowego [CSP-295GP, CSP-295, CSP-275, CSP-255] jest zgodny z dyrektywą 2014/53/UE. Pełny tekst deklaracji zgodności UE jest dostępny pod następującym adresem internetowym:
<https://europe.yamaha.com/en/support/compliance/doc.html>

RO DECLARAȚIA UE DE CONFORMITATE SIMPLIFICATĂ

Prin prezenta, Yamaha Music Europe GmbH declară că tipul de echipamente radio [CSP-295GP, CSP-295, CSP-275, CSP-255] este în conformitate cu Directiva 2014/53/UE. Textul integral al declarației UE de conformitate este disponibil la următoarea adresă internet:
<https://europe.yamaha.com/en/support/compliance/doc.html>

SK ZJEDNODUŠENÉ EÚ VYHLÁSENIE O ZHODE

Yamaha Music Europe GmbH týmto vyhlasuje, že rádiové zariadenie typu [CSP-295GP, CSP-295, CSP-275, CSP-255] je v súlade so smernicou 2014/53/EÚ. Úplné EÚ vyhlásenie o zhode je k dispozícii na tejto internetovej adrese:
<https://europe.yamaha.com/en/support/compliance/doc.html>

SL POENOSTAVLJENA IZJAVA EU O SKLADNOSTI

Yamaha Music Europe GmbH potrjuje, da je tip radijske opreme [CSP-295GP, CSP-295, CSP-275, CSP-255] skladen z Direktivo 2014/53/EU. Celotno besedilo izjave EU o skladnosti je na voljo na naslednjem spletnem naslovu:
<https://europe.yamaha.com/en/support/compliance/doc.html>

FI YKSINKERTAISTETTU EU-VAATIMUSTENMUKAISUUSVAKUUTUS

Yamaha Music Europe GmbH vakuuttaa, että radiolaitetyypit [CSP-295GP, CSP-295, CSP-275, CSP-255] on direktiivin 2014/53/EU mukainen. EU-vaatimustenmukaisuusvakuutuksen täysimittainen teksti on saatavilla seuraavassa internetosoitteessa:
<https://europe.yamaha.com/en/support/compliance/doc.html>

TR BASİTLEŞTİRİLMİŞ AVRUPA BİRLİĞİ UYGUNLUK BİLDİRİMİ

İşbu belge ile, Yamaha Music Europe GmbH, radyo cihaz tipinin [CSP-295GP, CSP-295, CSP-275, CSP-255], Direktif 2014/53/ AB'ye uygunluğunu beyan eder. AB uyumu beyanının tam metni aşağıdaki internet adresinden edinilebilir:
<https://europe.yamaha.com/en/support/compliance/doc.html>

Apache License 2.0

Copyright (c) 2009-2018 Arm Limited. All rights reserved.

SPDX-License-Identifier: Apache-2.0

Licensed under the Apache License, Version 2.0 (the License); you may not use this file except in compliance with the License. You may obtain a copy of the License at www.apache.org/licenses/LICENSE-2.0

Unless required by applicable law or agreed to in writing, software distributed under the License is distributed on an AS IS BASIS, WITHOUT WARRANTIES OR CONDITIONS OF ANY KIND, either express or implied. See the License for the specific language governing permissions and limitations under the License.

Modified BSD license

COPYRIGHT(c) 2016 STMicroelectronics

Redistribution and use in source and binary forms, with or without modification, are permitted provided that the following conditions are met:

1. Redistributions of source code must retain the above copyright notice, this list of conditions and the following disclaimer.
2. Redistributions in binary form must reproduce the above copyright notice, this list of conditions and the following disclaimer in the documentation and/or other materials provided with the distribution.
3. Neither the name of STMicroelectronics nor the names of its contributors may be used to endorse or promote products derived from this software without specific prior written permission.

THIS SOFTWARE IS PROVIDED BY THE COPYRIGHT HOLDERS AND CONTRIBUTORS "AS IS" AND ANY EXPRESS OR IMPLIED WARRANTIES, INCLUDING, BUT NOT LIMITED TO, THE IMPLIED WARRANTIES OF MERCHANTABILITY AND FITNESS FOR A PARTICULAR PURPOSE ARE DISCLAIMED. IN NO EVENT SHALL THE COPYRIGHT HOLDER OR CONTRIBUTORS BE LIABLE FOR ANY DIRECT, INDIRECT, INCIDENTAL, SPECIAL, EXEMPLARY, OR CONSEQUENTIAL DAMAGES (INCLUDING, BUT NOT LIMITED TO, PROCUREMENT OF SUBSTITUTE GOODS OR SERVICES; LOSS OF USE, DATA, OR PROFITS; OR BUSINESS INTERRUPTION) HOWEVER CAUSED AND ON ANY THEORY OF LIABILITY, WHETHER IN CONTRACT, STRICT LIABILITY, OR TORT (INCLUDING NEGLIGENCE OR OTHERWISE) ARISING IN ANY WAY OUT OF THE USE OF THIS SOFTWARE, EVEN IF ADVISED OF THE POSSIBILITY OF SUCH DAMAGE.



Important Notice: U.S. LIMITED WARRANTY for Customers in the United States

For detailed information about this Yamaha product and warranty service, please either visit the following website address (printable file is available at our website) or contact Customer Service at the address or telephone number identified below.

Website Address:
Yamaha.io/ClavinovaWarranty

Customer Service:
Yamaha Corporation of America
6600 Orangethorpe Avenue, Buena Park, CA 90620-1273
Telephone: 800-854-1569

Important Notice: Guarantee Information for customers in European Economic Area (EEA) and Switzerland

Important Notice: Guarantee Information for customers in EEA* and Switzerland For detailed guarantee information about this Yamaha product, and Pan-EEA* and Switzerland warranty service, please either visit the website address below (Printable file is available at our website) or contact the Yamaha representative office for your country. * EEA: European Economic Area	English
Wichtiger Hinweis: Garantie-Information für Kunden in der EWR* und der Schweiz Für nähere Garantie-Information über dieses Produkt von Yamaha, sowie über den Pan-EWR*- und Schweizer Garantieservice, besuchen Sie bitte entweder die folgend angegebene Internetadresse (eine druckfähige Version befindet sich auch auf unserer Webseite), oder wenden Sie sich an den für Ihr Land zuständigen Yamaha-Vertrieb. * EWR: Europäischer Wirtschaftsraum	Deutsch
Remarque importante: informations de garantie pour les clients de l'EEE et la Suisse Pour des informations plus détaillées sur la garantie de ce produit Yamaha et sur le service de garantie applicable dans l'ensemble de l'EEE ainsi qu'en Suisse, consultez notre site Web à l'adresse ci-dessous (le fichier imprimable est disponible sur notre site Web) ou contactez directement Yamaha dans votre pays de résidence. * EEE : Espace Economique Européen	Français
Belangrijke mededeling: Garantie-informatie voor klanten in de EER* en Zwitserland Voor gedetailleerde garantie-informatie over dit Yamaha-product en de garantieservice in heel de EER* en Zwitserland, gaat u naar de onderstaande website (u vindt een afdrukbaar bestand op onze website) of neemt u contact op met de vertegenwoordiging van Yamaha in uw land. * EER: Europese Economische Ruimte	Nederlands
Aviso importante: información sobre la garantía para los clientes del EEE* y Suiza Para una información detallada sobre este producto Yamaha y sobre el soporte de garantía en la zona EEE* y Suiza, visite la dirección web que se incluye más abajo (la versión del archivo para imprimir esta disponible en nuestro sitio web) o póngase en contacto con el representante de Yamaha en su país. * EEE: Espacio Económico Europeo	Español
Avviso importante: informazioni sulla garanzia per i clienti residenti nell'EEA* e in Svizzera Per informazioni dettagliate sulla garanzia relativa a questo prodotto Yamaha e l'assistenza in garanzia nei paesi EEA* e in Svizzera, potete consultare il sito Web all'indirizzo riportato di seguito (è disponibile il file in formato stampabile) oppure contattare l'ufficio di rappresentanza locale della Yamaha. * EEA: Area Economica Europea	Italiano
Aviso importante: informações sobre as garantias para clientes da AEE* e da Suíça Para obter uma informação pormenorizada sobre este produto da Yamaha e o serviço de garantia na AEE* e na Suíça, visite o site a seguir (o arquivo para impressão está disponível no nosso site) ou entre em contato com o escritório de representação da Yamaha no seu país. * AEE: Área Económica Européia	Português
Σημαντική σημείωση: Πληροφορίες εγγύησης για τους πελάτες στον ΕΟΧ* και Ελλάδα Για λεπτομερείς πληροφορίες εγγύησης σχετικά με το παρόν προϊόν της Yamaha και την κάλυψη εγγύησης σε όλες τις χώρες του ΕΟΧ και την Ελλάδα, επισκεφτείτε την παρακάτω ιστοσελίδα (Εκτυπώσιμη μορφή είναι διαθέσιμη στην ιστοσελίδα μας) ή απευθυνθείτε στην αντιπροσωπεία της Yamaha στη χώρα σας. * ΕΟΧ: Ευρωπαϊκός Οικονομικός Χώρος	Ελληνικά
Viktigt: Garantiinformation för kunder i EES-området* och Schweiz För detaljerad information om denna Yamahaprodukt samt garantiservice i hela EES-området* och Schweiz kan du antingen besöka nedanstående webbadress (en utskriftsvänlig fil finns på webbplatsen) eller kontakta Yamahas officiella representant i ditt land. * EES: Europeiska Ekonomiska Samarbetsområdet	Svenska
Viktig merknad: Garantiinformasjon for kunder i EØS* og Sveits Detaljert garantiinformasjon om dette Yamaha-produktet og garantiservice for hele EØS-området* og Sveits kan fås enten ved å besøke nettstedene nedenfor (utskriftsversjon finnes på våre nettsider) eller kontakte Yamahas kontoret i landet der du bor. * EØS: Det europeiske økonomiske samarbeidsområdet	Norsk
Vigtig oplysning: Garantioplysninger til kunder i EØO* og Schweiz De kan finde detaljerede garantioplysninger om dette Yamaha-produkt og den fælles garantiserviceordning for EØO* (og Schweiz) ved at besøge det websted, der er angivet nedenfor (der findes en fil, som kan udskrives, på vores websted), eller ved at kontakte Yamahas nationale repræsentationskontor i det land, hvor De bor. * EØO: Det Europæiske Økonomiske Område	Dansk
Tärkeä ilmoitus: Takuutiedot Euroopan talusalueen (ETA) ja Sveitsin asiakkaille Tämän Yamaha-tuotteen sekä ETA-alueen ja Sveitsin takuuta koskevat yksityiskohtaiset tiedot saatte alla olevasta nettiosoitteesta. (Tulostettava tiedosto saatavissa sivustollamme.) Voitte myös ottaa yhteyttä paikalliseen Yamaha-edustajaan. *ETA: Euroopan talusalue	Suomi
Ważne: Warunki gwarancyjne obowiązujące w EOG* i Szwajcarii Aby dowiedzieć się więcej na temat warunków gwarancyjnych tego produktu firmy Yamaha i serwisu gwarancyjnego w całym EOG* i Szwajcarii, należy odwiedzić wskazaną poniżej stronę internetową (Plik gotowy do wydruku znajduje się na naszej stronie internetowej) lub skontaktować się z przedstawicielstwem firmy Yamaha w swoim kraju. * EOG — Europejski Obszar Gospodarczy	Polski
Důležité oznámení: Záruční informace pro zákazníky v EHS* a ve Švýcarsku Podrobné záruční informace o tomto produktu Yamaha a záručním servisu v celém EHS* a ve Švýcarsku naleznete na níže uvedené webové adrese (soubor k tisku je dostupný na našich webových stránkách) nebo se můžete obrátit na zastoupení firmy Yamaha ve své zemi. * EHS: Evropský hospodářský prostor	Česky
Fontos figyelmeztetés: Garancia-információk az EGT* területén és Svájcban élő vásárlók számára A jelen Yamaha termékre vonatkozó részletes garancia-információk, valamint az EGT*-re és Svájcra kiterjedő garanciális szolgáltatás tekintetében keresse fel webhelyünket az alábbi címen (a webhelyen nyomtatható fájl is talál), vagy pedig lépjen kapcsolatba az országában működő Yamaha képviselői irodával. * EGT: Európai Gazdasági Térség	Magyar
Oluline märkus: Garantiteave Euroopa Majanduspiirkonna (EMP)* ja Šveitsi klientidele Täpsema teabe saamiseks selle Yamaha toote garantii ning kogu Euroopa Majanduspiirkonna ja Šveitsi garantiiteeninduse kohta, külastage palun veebisaiti alljärgneval aadressil (meie saidil on saadaval printitav fail) või pöörduge Teie regiooni Yamaha esinduse poole. * EMP: Euroopa Majanduspiirkond	Eesti keel
Svarīgs paziņojums: garantijas informācija klientiem EEZ* un Šveicē Lai saņemtu detalizētu garantijas informāciju par šo Yamaha produktu, kā arī garantijas apkalpošanu EEZ* un Šveicē, lūdzam apmeklējiet zemāk norādīto tīmekļa vietnes adresi (tīmekļa vietnē ir pieejams drukājams fails) vai zvanieties ar jūsu valsti apkalpojošo Yamaha pārstāvniecību. * EEZ: Eiropas Ekonomikas zona	Latviešu
Dėmesio: informacija dėl garantijos pirkėjams EEE* ir Šveicarijoje Jei reikia išsamios informacijos apie šį „Yamaha“ produktą ir jo techninę priežiūrą visoje EEE* ir Šveicarijoje, apsilankykite mūsų svetainėje toliau nurodytu adresu (svetainėje yra spausdintinas failas) arba kreipkitės į „Yamaha“ atstovybę savo šaliai. *EEE – Europos ekonominė erdvė	Lietuvių kalba
Dôležité upozornenie: Informácie o záruke pre zákazníkov v EHP* a Švajčiarsku Podrobné informácie o záruke týkajúce sa tohto produktu od spoločnosti Yamaha a garančnom servise v EHP* a Švajčiarsku nájdete na webovej stránke uvedenej nižšie (na našej webovej stránke je k dispozícii súbor na tlač) alebo sa obráťte na zástupcu spoločnosti Yamaha vo svojej krajine. * EHP: Európsky hospodársky priestor	Slovenčina
Pomembno obvestilo: Informacije o garanciji za kupce v EGP* in Švici Za podrobnejše informacije o tem Yamahinem izdelku ter garancijskem servisu v celotnem EGP in Švici, obiščite spletno mesto, ki je navedeno spodaj (natisljiva datoteka je na voljo na našem spletnem mestu), ali se obrnite na Yamahinega predstavnika v svoji državi. * EGP: Evropski gospodarski prostor	Slovenščina
Важно съобщение: Информация за гаранцията за клиенти в ЕИП* и Швейцария За подробна информация за гаранцията за този продукт на Yamaha и гаранционното обслужване в паневропейската зона на ЕИП* и Швейцария или посетете посочения по-долу уеб сайт (на нашия уеб сайт има файл за печат), или се свържете с представителния офис на Yamaha във вашата страна. * ЕИП: Европейско икономическо пространство	Български език
Notificare importantă: Informații despre garanție pentru clienții din SEE* și Elveția Pentru informații detaliate privind acest produs Yamaha și serviciul de garanție Pan-SEE* și Elveția, vizitați site-ul la adresa de mai jos (fișierul imprimabil este disponibil pe site-ul nostru) sau contactați biroul reprezentanței Yamaha din țara dumneavoastră. * SEE: Spațiul Economic European	Limba română
Važna obavijest: Informacije o jamstvu za države EGP-a i Švicarske Za detaljne informacije o jamstvu za ovaj Yamahin proizvod te jamstvenom servisu za cijeli EGP i Švicarsku, molimo Vas da posjetite web-stranicu navedenu u nastavku ili kontaktirate ovlaštenog Yamahinog dobavljača u svojoj zemlji. * EGP: Evropski gospodarski prostor	Hrvatski

<https://europe.yamaha.com/warranty/>

For details of products, please contact your nearest Yamaha representative or the authorized distributor listed below.

Pour plus de détails sur les produits, veuillez-vous adresser à Yamaha ou au distributeur le plus proche de vous figurant dans la liste suivante.

Para detalles sobre productos, contacte su tienda Yamaha más cercana o el distribuidor autorizado que se lista debajo.

NORTH AMERICA

CANADA

Yamaha Canada Music Ltd.
135 Milner Avenue, Toronto, Ontario M1S 3R1,
Canada
Tel: +1-416-298-1311

U.S.A.

Yamaha Corporation of America
6600 Orangethorpe Avenue, Buena Park,
CA 90620, U.S.A.
Tel: +1-714-522-9011

CENTRAL & SOUTH AMERICA

MEXICO

Yamaha de México, S.A. de C.V.
Av. Insurgentes Sur 1647 Piso 9, Col. San José
Insurgentes, Delegación Benito Juárez, CDMX,
C.P. 03900, México
Tel: +52-55-5804-0600

BRAZIL

Yamaha Musical do Brasil Ltda.
Praça Professor José Lannes, 40-Cjs 21 e 22,
Brooklin Paulista Novo CEP 04571-100 – São
Paulo – SP, Brazil
Tel: +55-11-3704-1377

ARGENTINA

**Yamaha Music Latin America, S.A.,
Sucursal Argentina**
Olga Cossetini 1553, Piso 4 Norte,
Madero Este-C1107CEK,
Buenos Aires, Argentina
Tel: +54-11-4119-7000

PANAMA AND OTHER LATIN AMERICAN REGIONS/CARIBBEAN REGIONS

Yamaha Music Latin America, S.A.
Edificio Torre Davivienda, Piso: 20 Avenida
Balboa, Marbella, Corregimiento de Bella Vista,
Ciudad de Panamá, Rep. de Panamá
Tel: +507-269-5311

EUROPE

THE UNITED KINGDOM/IRELAND

Yamaha Music Europe GmbH (UK)
Sherbourne Drive, Tilbrook, Milton Keynes,
MK7 8BL, U.K.
Tel: +44-1908-366700

GERMANY

Yamaha Music Europe GmbH
Siemensstrasse 22-34, 25462 Rellingen, Germany
Tel: +49-4101-303-0

SWITZERLAND/LIECHTENSTEIN

**Yamaha Music Europe GmbH, Branch
Switzerland in Thalwil**
Seestrasse 18a, 8800 Thalwil, Switzerland
Tel: +41-44-3878080

AUSTRIA/CROATIA/CZECH REPUBLIC/ HUNGARY/ROMANIA/SLOVAKIA/ SLOVENIA

Yamaha Music Europe GmbH, Branch Austria
Schleiergasse 20, 1100 Wien, Austria
Tel: +43-1-60203900

POLAND

**Yamaha Music Europe
Sp.z o.o. Oddział w Polsce**
ul. Młynarska 48, 01-171 Warszawa, Poland
Tel: +48-22-880-08-88

BULGARIA

Dinacord Bulgaria LTD.
Bul. Iskarsko Schose 7 Targowski Zentar
Ewropa 1528 Sofia, Bulgaria
Tel: +359-2-978-20-25

MALTA

Olimpus Music Ltd.
Valletta Road, Mosta MST9010, Malta
Tel: +356-2133-2093

NETHERLANDS/BELGIUM/ LUXEMBOURG

Yamaha Music Europe, Branch Benelux
Wattbaan 1 3439ML Nieuwegein,
The Netherlands
Tel: +31-347-358040

FRANCE

Yamaha Music Europe
7 rue Ambroise Croizat, Zone d'activités de
Pariest, 77183 Croissy-Beaubourg, France
Tel: +33-1-6461-4000

ITALY

Yamaha Music Europe GmbH, Branch Italy
Via Tinelli N.67/69 20855 Gerno di Lesmo (MB),
Italy
Tel: +39-039-9065-1

SPAIN/PORTUGAL

**Yamaha Music Europe GmbH Ibérica,
Sucursal en España**
Ctra. de la Coruña km. 17,200, 28231
Las Rozas de Madrid, Spain
Tel: +34-91-639-88-88

GREECE

Philippos Nakas S.A. The Music House
19th klm. Leof. Lavriou 190 02 Peania – Attiki,
Greece
Tel: +30-210-6686260

SWEDEN

**Yamaha Music Europe GmbH Germany Filial
Scandinavia**
JA Wettergrensgata 1, 400 43 Göteborg, Sweden
Tel: +46-31-89-34-00

DENMARK

**Yamaha Music Denmark,
Filial of Yamaha Music Europe GmbH, Tyskland**
Generatorvej 8C, ST. TH., 2860 Søborg, Denmark
Tel: +45-44-92-49-00

FINLAND

F-Musiikki Oy
Antaksentie 4
FI-01510 Vantaa, Finland
Tel: +358 (0)96185111

NORWAY

**Yamaha Music Europe GmbH Germany -
Norwegian Branch**
c/o Box 30053, 400 43 Göteborg, Sweden
Tel: +47-6716-7800

ICELAND

Hljóðfaeruhúsid Ehf.
Sidumula 20
IS-108 Reykjavik, Iceland
Tel: +354-625-5050

CYPRUS

Nakis Music Cyprus Ltd.
Nikis Ave 2k
1086 Nicosia
Tel: +357-22-511080
Major Music Center
21 Ali Riza Ave. Ortakoy
P.O.Box 475 Lefkoşa, Cyprus
Tel: (392) 227 9213

RUSSIA

Yamaha Music (Russia) LLC.
Room 37, entrance 7, bld. 7, Kievskaya street,
Moscow, 121059, Russia
Tel: +7-495-626-5005

OTHER EUROPEAN REGIONS

Yamaha Music Europe GmbH
Siemensstrasse 22-34, 25462 Rellingen, Germany
Tel: +49-4101-303-0

AFRICA

Yamaha Music Gulf FZE
JAFZA-16, Office 512, P.O.Box 17328,
Jebel Ali FZE, Dubai, UAE
Tel: +971-4-801-1500

MIDDLE EAST

TURKEY

Dore Muzik
Yeni Sütlün Sokak No. 10
Levent Istanbul / Turkiye
Tel: +90-212-236-3640
Fax: +90-212-259-5567

ISRAEL

RBX International Co., Ltd.
P.O.Box 10245, Petach-Tikva, 49002
Tel: (972) 3-925-6900

OTHER REGIONS

Yamaha Music Gulf FZE
JAFZA-16, Office 512, P.O.Box 17328,
Jebel Ali FZE, Dubai, UAE
Tel: +971-4-801-1500

ASIA

THE PEOPLE'S REPUBLIC OF CHINA

Yamaha Music & Electronics (China) Co., Ltd.
2F, Yunhedasha, 1818 Xinzha-lu, Jingan-qu,
Shanghai, China
Tel: +86-400-051-7700

HONG KONG

Tom Lee Music Co., Ltd.
11/F., Silvercord Tower 1, 30 Canton Road,
Tsimshatsui, Kowloon, Hong Kong
Tel: +852-2737-7688

INDIA

Yamaha Music India Private Limited
P-401, JMD Megapolis, Sector-48, Sohna Road,
Gurugram-122018, Haryana, India
Tel: +91-124-485-3300

INDONESIA

PT Yamaha Musik Indonesia Distributor
Yamaha Music Center Bldg. Jalan Jend. Gatot
Subroto Kav. 4, Jakarta 12930, Indonesia
Tel: +62-21-520-2577

KOREA

Yamaha Music Korea Ltd.
11F, Prudential Tower, 298, Gangnam-daero,
Gangnam-gu, Seoul, 06253, Korea
Tel: +82-2-3467-3300

MALAYSIA

Yamaha Music (Malaysia) Sdn. Bhd.
No.8, Jalan Perbandaran, Kelana Jaya, 47301
Petaling Jaya, Selangor, Malaysia
Tel: +60-3-78030900

SINGAPORE

Yamaha Music (Asia) Private Limited
Block 202 Hougang Street 21, #02-00,
Singapore 530202, Singapore
Tel: +65-6740-9200

TAIWAN

Yamaha Music & Electronics Taiwan Co., Ltd.
2F., No. 1, Yuanfong Rd., Banqiao Dist.,
New Taipei City 22063, Taiwan (R.O.C.)
Tel: +886-2-7741-8888

THAILAND

Siam Music Yamaha Co., Ltd.
3, 4, 15, 16th Fl., Siam Motors Building,
891/1 Rama 1 Road, Wangmai,
Pathumwan, Bangkok 10330, Thailand
Tel: +66-2215-2622

VIETNAM

Yamaha Music Vietnam Company Limited
15th Floor, Nam A Bank Tower, 201-203 Cach
Mang Thang Tam St., Ward 4, Dist.3,
Ho Chi Minh City, Vietnam
Tel: +84-28-3818-1122

OTHER ASIAN REGIONS

<https://asia.yamaha.com/>

OCEANIA

AUSTRALIA

Yamaha Music Australia Pty. Ltd.
Level 1, 80 Market Street, South Melbourne,
VIC 3205 Australia
Tel: +61-3-9693-5111

NEW ZEALAND

Music Works LTD
P.O.BOX 6246 Wellesley, Auckland 4680,
New Zealand
Tel: +64-9-634-0099

REGIONS AND TRUST TERRITORIES IN PACIFIC OCEAN

<https://asia.yamaha.com/>

Yamaha Global Site
<https://www.yamaha.com/>
Yamaha Downloads
<https://download.yamaha.com/>

© 2023 Yamaha Corporation
Published 03/2023
MWMA-B0



VFV2400