

SILENT *Viola*TM

SVV-200

Manual de instrucciones

Muchas gracias por la adquisición de la SILENT ViolaTM Yamaha. A fin de sacar el máximo partido posible y disfrutar al máximo de su SILENT ViolaTM, lea detenidamente todo este Manual del usuario antes de utilizar el instrumento. Guarde este Manual del usuario en un lugar seguro para poderlo consultar en el futuro.

Índice

Precauciones	2
Cuerpo principal/accesorios	3
Nomenclatura	4
Ajustes	6
■ Instalación del puente	6
■ Afinación	7
■ La almohadilla	7
■ Cambio de las cuerdas	8
Alimentación eléctrica	10
Empleo de los controles	11
Ejemplo de conexiones	14
Especificaciones	15

La viola SILENT Viola™ le ofrecerá muchos años de servicio sin problemas si usted sigue las simples reglas que mencionamos a continuación:

■ Lugar

No lo exponga a las condiciones siguientes para evitar su deformación, decoloración, y daños más serios.

- Bajo la luz directa del sol (por ejemplo, cerca de una ventana).
- Altas temperaturas (por ejemplo, cerca de una estufa, al aire libre, o dentro de un automóvil en las horas de sol).
- Humedad excesiva.
- Polvo excesivo.
- Vibraciones fuertes.

■ Alimentación eléctrica

- Desconecte el interruptor de la alimentación cuando no lo utilice.

■ Desconecte la alimentación antes de realizar las conexiones

- Para evitar daños a la SILENT Viola™ y en otros dispositivos a los que se haya conectado (como por ejemplo un sistema de audio), desconecte los interruptores de la alimentación de todos los dispositivos relacionados.

■ Manipulación y transporte

- No aplique nunca fuerza excesiva a los controles, conectores ni a otras partes.
- Desenchufe siempre los cables tomándolos con firmeza por la clavija, y no tirando del cable en sí.
- Desconecte todos los cables antes de desplazar el instrumento.
- Los impactos físicos causados por las caídas, los golpes, o la colocación de objetos pesados encima del aparato pueden ocasionar rayadas y daños más serios.

■ Limpieza

- Limpie la caja y el panel con un paño seco y suave.
- Podrá utilizar un paño ligeramente humedecido para sacar la suciedad persistente.
- No utilice nunca limpiadores tales como alcohol o disolvente.
- No ponga objetos de vinilo encima del instrumento (el vinilo podría engancharse y decolorar la superficie).

■ Interferencias eléctricas

- Esta unidad contiene circuitos eléctricos que pueden causar interferencias si se pone demasiado cerca de radios o televisores. Si se da el caso, sepárela más del equipo afectado.

Yamaha no se hace responsable por los daños causados por la manipulación u operación incorrecta.

Información para Usuarios sobre Recolección y Disposición de Equipamiento Viejo y Baterías usadas



Estos símbolos en los productos, embalaje, y/o documentación que se acompañe significan que los productos electrónicos y eléctricos usados y las baterías usadas no deben ser mezclados con desechos hogareños corrientes.

Para el tratamiento, recuperación y reciclado apropiado de los productos viejos y las baterías usadas, por favor llévelos a puntos de recolección aplicables, de acuerdo a su legislación nacional y las directivas 2002/96/EC y 2006/66/EC.

Al disponer de estos productos y baterías correctamente, ayudará a ahorrar recursos valiosos y a prevenir cualquier potencial efecto negativo sobre la salud humana y el medio ambiente, el cual podría surgir de un inapropiado manejo de los desechos.



Para mayor información sobre recolección y reciclado de productos viejos y baterías, por favor contacte a su municipio local, su servicio de gestión de residuos o el punto de venta en el cual usted adquirió los artículos.

[Para usuarios de negocios en la Unión Europea]

Si usted desea deshacerse de equipamiento eléctrico y electrónico, por favor contacte a su vendedor o proveedor para mayor información.



[Información sobre la Disposición en otros países fuera de la Unión Europea]

Estos símbolos sólo son válidos en la Unión Europea. Si desea deshacerse de estos artículos, por favor contacte a sus autoridades locales y pregunte por el método correcto de disposición.

Cd

Nota sobre el símbolo de la batería (ejemplos de dos símbolos de la parte inferior)

Este símbolo podría ser utilizado en combinación con un símbolo químico. En este caso el mismo obedece a un requerimiento dispuesto por la Directiva para el elemento químico involucrado.

Cuerpo principal/accesorios

Después de haber abierto el embalaje, compruebe que no falte ninguno de los accesorios que se muestran abajo.

• Viola x 1

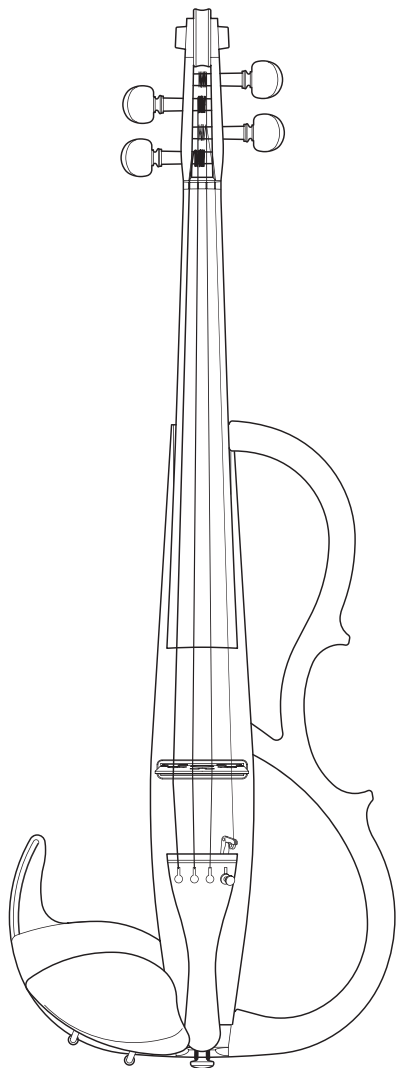

• Punte x 1

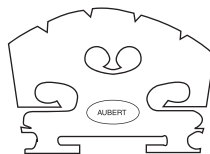

• Auriculares estéreo x 1

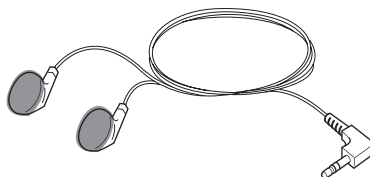

* Para tocar el SVV-200, se necesita la pila de 9V 6F22 (S-006P).

Nomenclatura

● Parte frontal

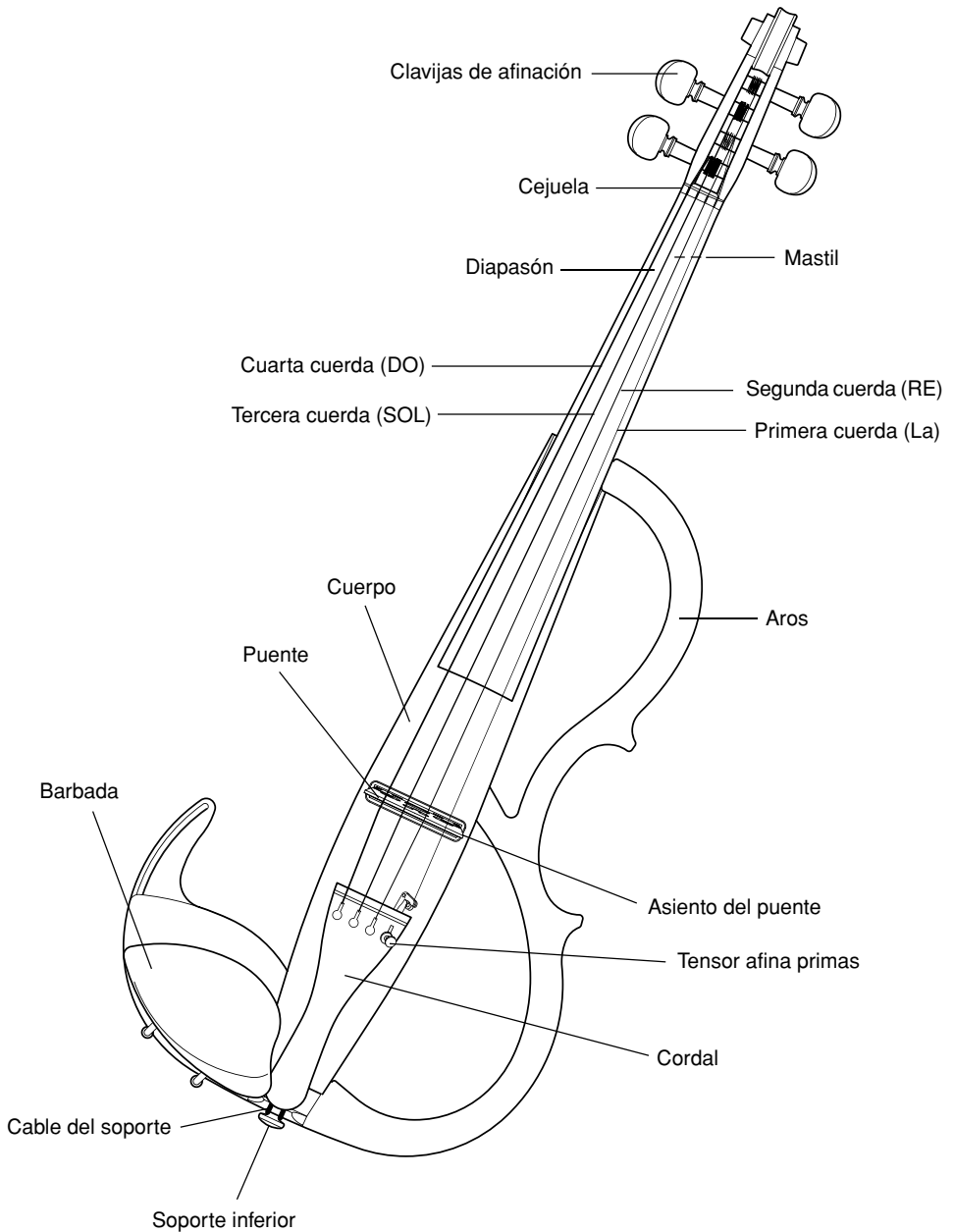

Ajustes

■ Instalación del puente

La viola SILENT Viola™ sale de fábrica con el puente desmontado. Primero, deberá colocar el puente y luego realizar la afinación.

- La parte inferior del puente soporta la primera cuerda (La), y la parte superior soporta la cuarta cuerda (DO). Asegúrese de que el puente esté correctamente situado, y coloque entonces el puente en el asiento del puente. (Asegúrese de que el lado del puente con el logotipo de la marca queda orientado hacia el cordal.)
- Asegúrese de que toda la parte inferior de las patas del puente esté en contacto con el fonocaptor. Asegúrese también que el puente no pueda resbalar afuera del asiento del puente y que sus patas estén tocando los lados del asiento del puente. De lo contrario, podría deteriorarse la calidad del sonido.
- Asegúrese de que el lado del cordal esté verticalmente recto. Si está inclinado hacia un lado, póngalo recto con las dos manos. Asegúrese de que cada cuerda pase por la ranura correspondiente del puente.
 - * Si toca la viola mientras el puente está inclinado pueden producirse daños en el puente o deterioro de la calidad del sonido.

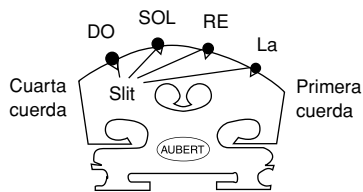

[Mirando desde el cordal]

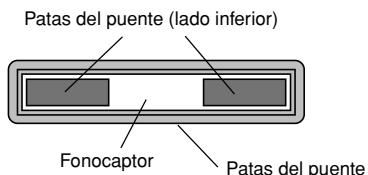

[Colocación de las patas del puente]

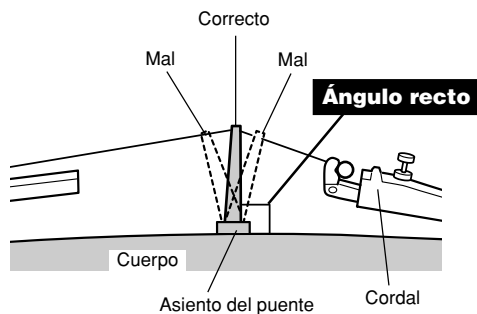

[El puente se pone en posición vertical]

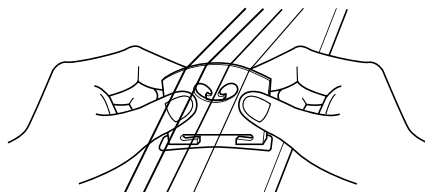

■ Afinación

- Las cuerdas se afinan en los tonos siguientes. La primera cuerda se afinan en La, la segunda cuerda en La, la tercera cuerda en SOL, y la cuarta cuerda en DO. Emplee un piano, diapasón de afinación, afinador, etc. y ajuste el tono de cada cuerda empleando las clavijas de afinación. Cuando gire la clavija, aplique una presión firme hacia el cabezal.
- Después de haber completado la afinación, asegúrese de que el lado del cordal del puente esté correctamente alineado. Si el puente está inclinado en una dirección, afloje un poco las cuerdas y vuelva a linear con cuidado el puente con las dos manos.
- Hay incorporado un tensor afina primas en la primera cuerda para afinar con precisión el tono de la cuerda.

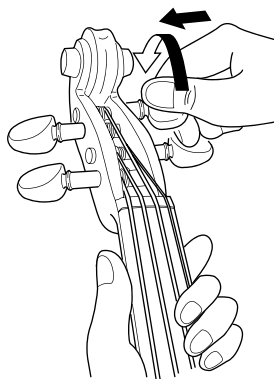

- **No apriete ni afloje excesivamente el tensor afina primas. Podrían producirse daños en el instrumento o ruido durante la interpretación.**
- **Cuando extraiga el puente del instrumento, asegúrese de que el tensor afina primas no se ponga en contacto con el instrumento para evitar rayadas en el cuerpo del instrumento.**

■ La almohadilla

La mayor parte de almohadillas de viola del tamaño estándar pueden colocarse en el cuerpo de la SILENT Viola™.

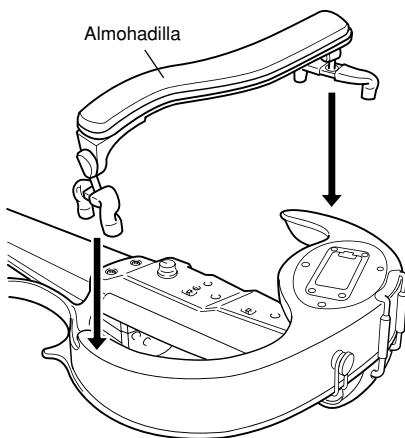

Para algunas partes de este instrumento se ha empleado madera natural. Dependiendo de la forma en la que se utiliza o de las condiciones de utilización, es posible que se ennegrezcan los dedos, el cuerpo o la ropa o que las partes de madera cambien de color. Si se le ennegrecen los dedos o el cuerpo, recuerde que no es nada dañino, pero lávese bien con agua. El fabricante no se hace responsable por la decoloración de la ropa ni de las partes de madera.

■ Cambio de las cuerdas

A medida que envejecen las cuerdas, se reduce gradualmente la calidad del sonido, y cada vez resulta más difícil afinar el instrumento. Cambie las cuerdas cuando note estén viejas. Cambie siempre las cuerdas una por una, aunque tenga que cambiar todas las cuerdas.

- El extremo de las cuerdas es afilado y puede causarles cortes en los dedos. Tenga cuidado cuando cambie las cuerdas.
- Cuando cambie o ajuste las cuerdas, no ponga la cara cerca del instrumento. La cuerda podría romperse súbitamente pudiéndole causar daños en los ojos o en otras partes.

1 Antes de ajustar las cuerdas en el instrumento, ajuste el tensor afina primas de modo que esté en la mitad de su margen de ajuste. (Sólo en la primera cuerda)

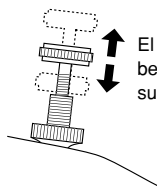

El tensor afina primas deberá ajustarse a la mitad de su margen de ajuste

2 Enganche la cuerda al cordal.

- En las cuerdas **cuarta (DO)**, **tercera (SOL)** y **segunda (RE)**, inserte desde arriba del cordal el extremo en bola de la cuerda en el orificio del cordal y enganche el extremo en bola en el orificio de la muesca de la cuerda.
- En la **primera (La)** cuerda, enganche el extremo en bola de la cuerda en la muesca del tensor afina primas. Entonces, asegúrese de que la bola esté correctamente asentada en la muesca del tensor afina primas.

[Colocación de las cuerdas 4.^a (DO), 3.^a (SOL), y 2.^a (RE)]

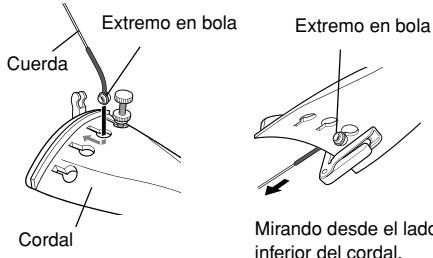

Precaución

- Asegúrese que el cable del soporte esté correctamente enganchado al soporte inferior.

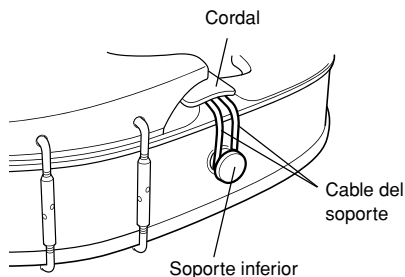

[Colocación de la primera cuerda (La)]

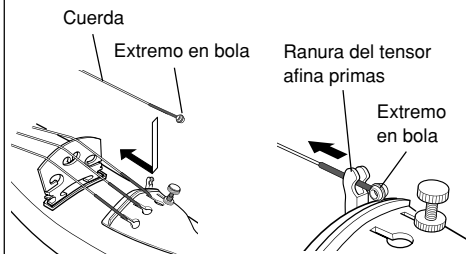

3 Inserte la cuerda en el orificio de la clavija y bobine la cuerda en la clavija.

- En el caso de la **primera (La) y segunda (RE) cuerdas**, bobínelas dos vueltas hacia el lado de las cuerdas tercera y cuarta de la clavija, y luego bobine el resto encima de estas vueltas y hacia el lado opuesto al del orificio de las cuerdas.
- En el caso de la **tercera (SOL) y cuarta (DO) cuerdas**, bobínelas dos vueltas hacia el lado de las cuerdas primera y segunda de la clavija, y luego bobine el resto encima de estas vueltas y hacia el lado opuesto al del orificio de las cuerdas.

Luego, asegúrese que el puente no se salga de lugar mientras bobina las cuerdas. Asegúrese de que las cuerdas pasen por las ranuras correspondientes de la parte superior del puente. (Asegúrese de que el puente esté verticalmente recto.)

4 Emplee un piano, diapasón de afinación, dispositivo de afinación, etc. y ajuste el tono de cada cuerda empleando las clavijas de afinación.

5 Emplee el tensor afina primas de la primera cuerda para afinar con precisión el tono de la cuerda.

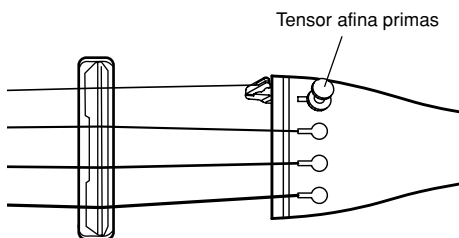
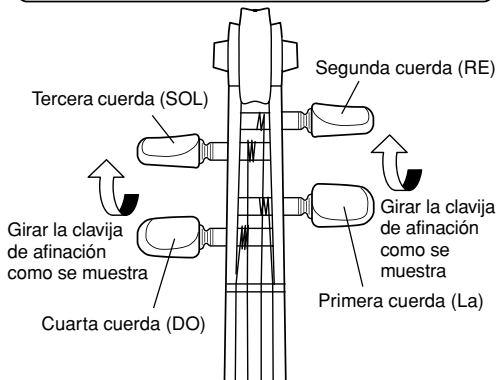
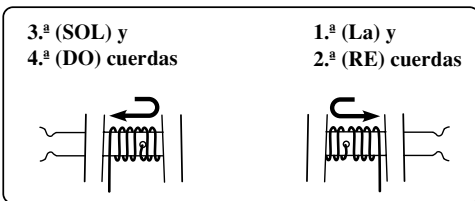

• No apriete ni afloje excesivamente el tensor afina primas. Podrían producirse daños en el instrumento o ruido durante la interpretación.

• Si no se propone utilizar el instrumento durante períodos prolongados de tiempo, afloje las cuerdas hasta que la altura tonal baje un tono entero.

Alimentación eléctrica

La SILENT Viola™ se alimenta con una sola pila 6F22 (S-006P) de 9 V. Antes de instalar la pila, asegúrese de que el interruptor POWER (ON/OFF), situado en el lado posterior del instrumento, esté en la posición OFF.

- 1 Abra el compartimiento de la pila, situado en el lado posterior del instrumento, tirando del apéndice con la palabra "OPEN" hacia usted, y luego abra la tapa del compartimiento de la pila.
- 2 Inserte la pila (S-006P:6F22) en el compartimiento de la pila. Cuando inserte la pila, tenga cuidado con las polaridades (+/-), como se muestra en la ilustración.
- 3 Cierre la tapa del compartimiento de la pila y empuje el compartimiento de la pila para introducirlo por completo en el cuerpo del instrumento.

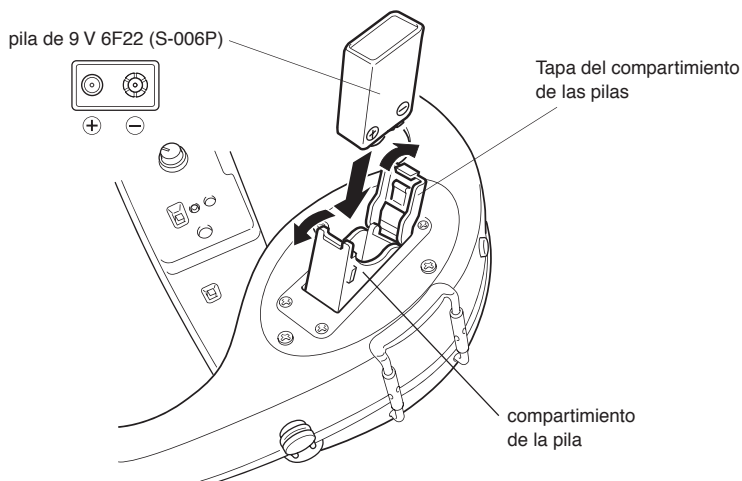

Quando se haya descargado la pila, la luz POWER se apagará y no se producirá sonido. Cuando así le ocurra, tenga muy presentes las precauciones siguientes y cambie la pila.

- Cuando reemplace la pila, compre una de recambio que se adapte correctamente al compartimiento de la pila (el diseño de las pilas cambia según el fabricante). Las pilas demasiado grandes pueden dañar el instrumento. Las pilas demasiado pequeñas pueden tener mala conductividad.
- Respete siempre los signos +/- cuando inserte las pilas. La inserción incorrecta puede provocar un incendio.
- Para evitar posibles daños en el instrumento debido a fugas de la pila y la descarga innecesaria de la pila, saque la pila del instrumento cuando no se proponga utilizarlo durante períodos prolongados de tiempo.

Empleo de los controles

1 Interruptor POWER

Se utiliza para la conexión/desconexión de la alimentación.

2 VOLUME

Se utiliza para controlar el volumen. Gire el mando hacia la derecha para subir el volumen.

3 EQ CTRL (Control del ecualizador)

La viola SVV-200 SILENT Viola™ está dotada con un control del ecualizador que es capaz de aislar y controlar las partes más altas de las armónicas que se crean al tocar la viola.

Esta función permite realizar un ajuste eficaz del tono, respuesta, etc. de la viola SILENT Viola™.

Le recomendamos un ajuste aproximado de “6”, pero usted podrá ajustar el tono según sus propias preferencias personales.

4 Selector de EQ MODE

Se utiliza para ajustar el ecualizador a uno de sus dos tipos de EQ MODE.

• EQ MODE 1

Este modo está diseñado para ofrecer el tono óptimo del instrumento. Le recomendamos que ajuste el EQ CTRL al nivel que usted prefiera.

• EQ MODE 2

Seleccione este modo cuando desee emplear el tono producido directamente desde el fonocaptor. Este modo ofrece un tono sin coloridos añadidos, directamente desde el fonocaptor.

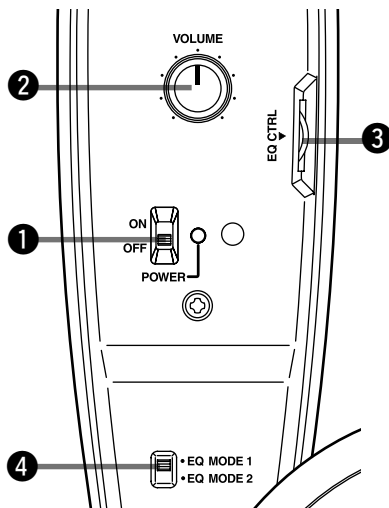

[Diagrama en bloques del circuito]

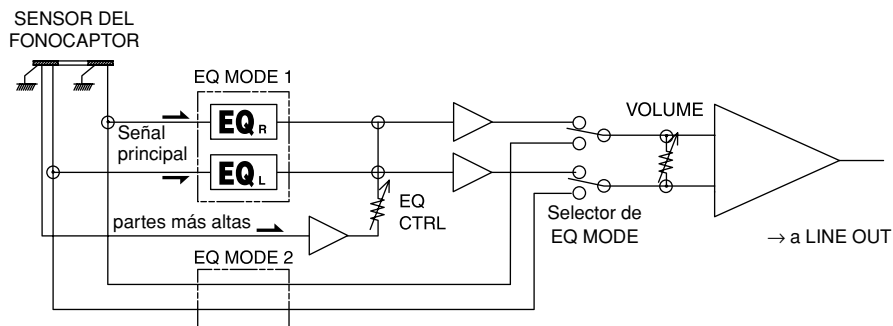

5 Control de balance del fonocaptor

El sistema fonocaptor de la SILENT Viola™ consta de dos sensores separados, uno para las cuerdas bajas y otro para las cuerdas altas.

Dependiendo del tipo de cuerdas usadas y del estilo musical que toque, es posible que desee ajustar el balance de los sensores de las cuerdas altas y bajas. Si así lo desea, siga el procedimiento siguiente.

1 Extraiga la cubierta de goma situada al lado de la luz POWER, en la sección de control posterior del instrumento.

* **No pierda esta cubierta.**

2 Emplee un destornillador que no tenga conductividad (que sea de plástico o de resina que no conducen electricidad) para girar el control de balance, situado dentro del orificio, y ajustar el balance del fonocaptor.

Emplee unos auriculares estéreo para escuchar el sonido y ajuste la posición que proporcione el balance más natural entre los dos fonocaptos.

Gírelo hacia la derecha para subir el volumen del sensor de las cuerdas altas (R), y gírelo hacia la izquierda para subir el volumen del sensor de las cuerdas bajas (L).

* **No gire demasiado el control de balance del fonocaptor. De lo contrario, podría causar daños en el controlador.**

3 Cuando haya terminado el ajuste, vuelva a colocar la cubierta de goma.

OBSERVACIÓN Le recomendamos comprobar también el sonido de la toma LINE OUT cuando lleve a cabo este ajuste.

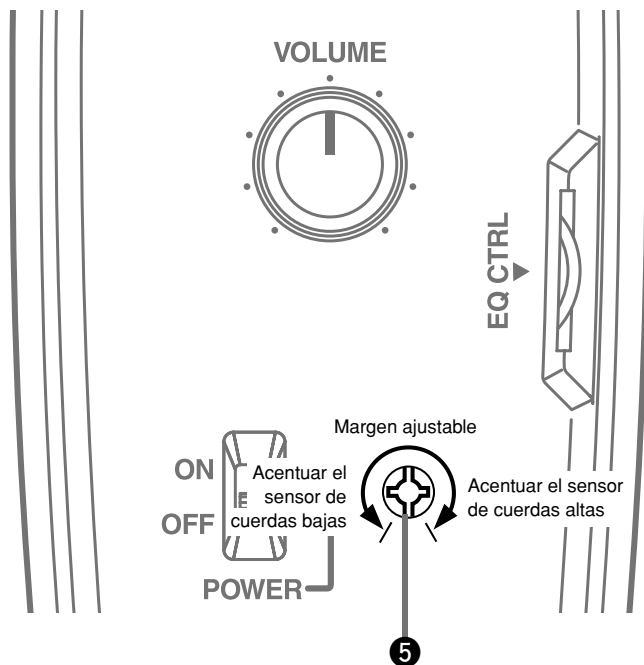

6 Toma LINE OUT

Esta toma (telefónica estándar, monofónica) ofrece la salida de la señal del tono de la SILENT Viola™. Emplee un cable de audio para conectar el instrumento a la toma de entrada de audio de altavoces autoamplificados, una consola de mezcla, reproductor de casetes, etc. para escuchar el sonido desde el equipo de audio externo o para grabarlo. También podrá conectar esta toma a la toma INPUT de un afinador electrónico y afinar la SILENT Viola™ como un instrumento electrónico empleando la señal de salida del instrumento.

7 Toma PHONES

Conecte unos auriculares estéreo, etc. a esta toma (minitoma estéreo).

Cuando escuche el sonido con los auriculares, tendrá la sensación de que las cuerdas de la viola se dividen entre los auriculares izquierdo y derecho, con las cuerdas bajas situadas hacia el canal izquierdo (L) y las cuerdas altas hacia el derecho (R). De este modo el intérprete puede experimentar un sonido más natural cuando escuche lo que toca con los auriculares.

Asegúrese de colocarse correctamente en los oídos los auriculares L (oído izquierdo) y R (oído derecho).

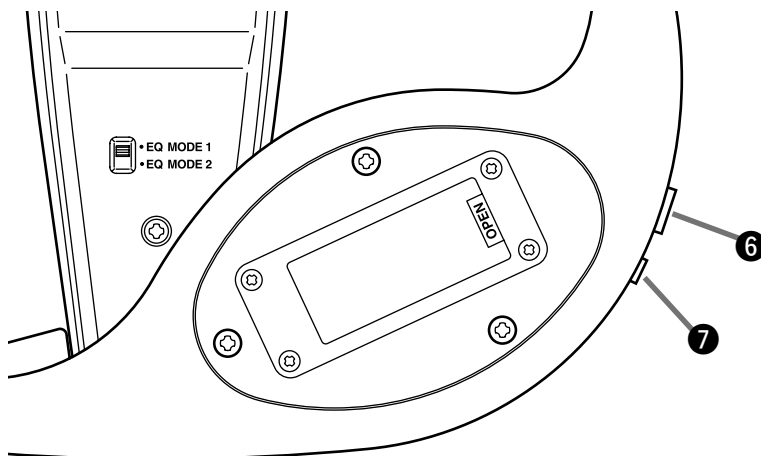

- No ajuste altos niveles de volumen cuando emplee los auriculares. De lo contrario, podría ocasionar daños irreparables en su capacidad de audición.
- Antes de conectar la SILENT Viola™ a cualquier dispositivo exterior, asegúrese de que la alimentación de todos dispositivos exteriores esté desconectada. Ajuste el nivel de volumen de la SILENT Viola™ y de todas las fuentes de audio exteriores al nivel mínimo antes de realizar cualquier tipo de conexión. Los ajustes de alto volumen pueden causar daños en el equipo y en su capacidad de audición.
- Si se desenchufa un cable de conexión mientras la alimentación está conectada, pueden producirse daños en el equipo. El estruendo súbito en los oídos puede ser grande, por lo que deberá utilizarlo con cuidado.
- Tenga cuidado para no pisar el cable. El cable podría romperse, podría dañarse el equipo, y esta situación podría ocasionar un gran sobresalto en los oídos.

Ejemplo de conexiones

SILENT Viola™

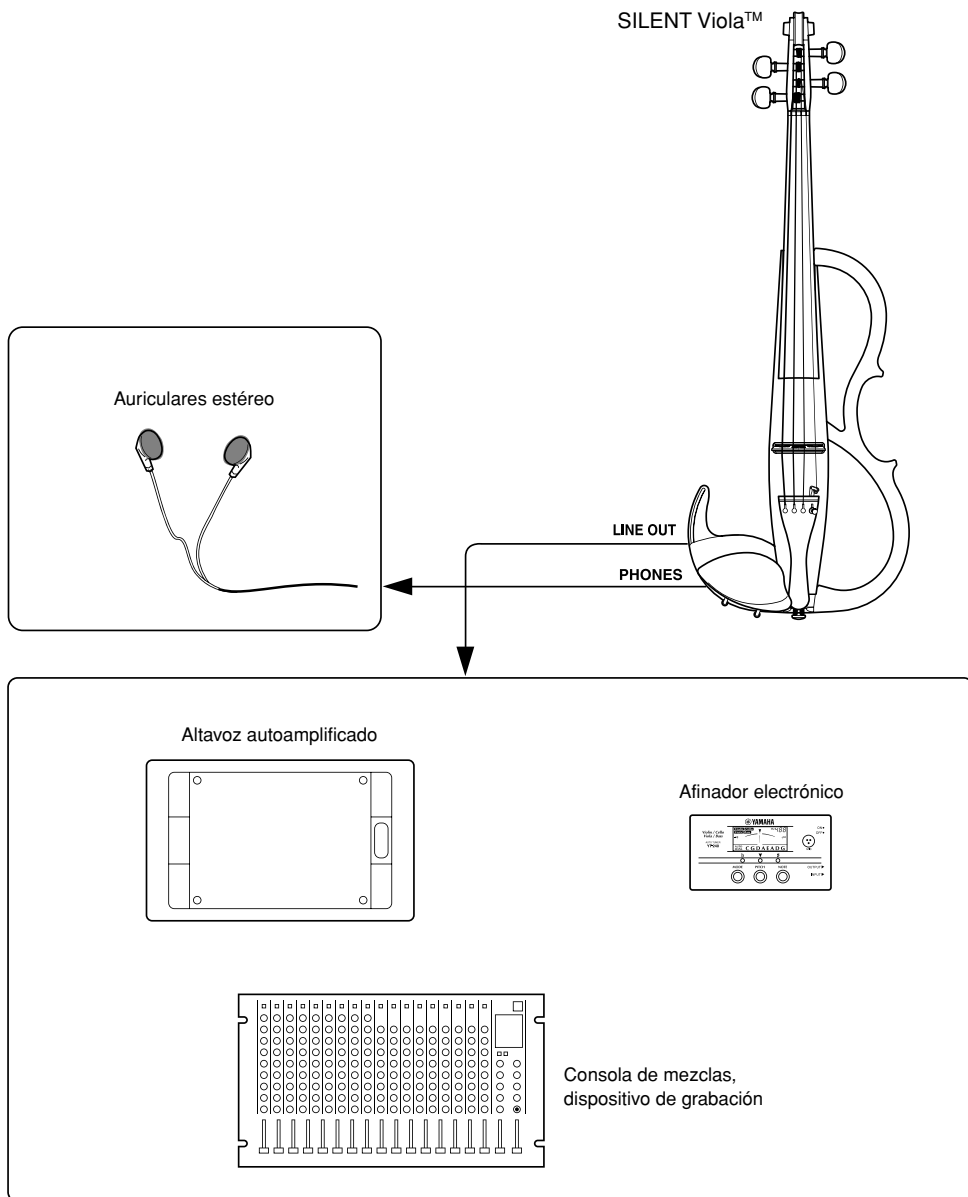

Quando conecte el instrumento a un equipo de audio exterior, confirme el tamaño de la clavija y asegúrese de emplear una clavija del tamaño correspondiente a la toma que está utilizando, y conecte correctamente el cable a la toma.

Especificaciones

Mastil	Arce duro
Cuerpo	Abeto
Diapasón/Clavijas de afinación	Ébano
Puente	Arce duro (Aubert)
Bastidor	Madera contrachapada
Barbada/Cordal	Ébano
Tensor afina primas	Primera cuerda (Wittner)
Cuerdas	Tipo de extremo de bola (Dominant)
Sensor	Fonocaptor piezoeléctrico estéreo (debajo del puente)
Conectores/controles	<ul style="list-style-type: none">• Salida de auriculares• EQ CTRL (Control del ecualizador)• LINE OUT• Volumen• Selector de EQ MODE (EQ MODE 1/EQ MODE 2)• Interruptor de la alimentación (ON/OFF)
Alimentación	Pila de 9 V 6F22 (S-006P) x 1* *No pueden emplearse baterías recargables.
Vida útil de servicio de la pila (utilización continua)	Empleando pilas de manganeso : aproximadamente 12 horas Empleando pilas alcalinas : aproximadamente 24 horas
Longitud de las cuerdas	375 mm
Longitud del cuerpo	406 mm
Tamaño	677 (L) x 246 (An) x 129 (Al) mm
Peso (con la pila)	aproximadamente 740g

* Diseño y especificaciones sujetos a cambios sin previo aviso.

ヤマハ株式会社

〒430-8650 静岡県浜松市中区中沢町10-1