



DIGITAL KEYBOARD

PSR-F52



English

Deutsch

Français

Español

Português

Italiano

Nederlands

Polski

Dansk

Svenska

Čeština

Slovenčina

Magyar

Slovenščina

Български

Română

Latviešu

Lietuvių

Eesti

Hrvatski

Türkçe

Tiếng Việt

Owner's Manual
Benutzerhandbuch
Mode d'emploi
Manual de instrucciones
Manual do Proprietário
Manuale di istruzioni
Gebruikershandleiding
Podręcznik użytkownika
Brugervejledning
Bruksanvisning
Uživatelská příručka
Používateľská príručka
Használati útmutató
Navodila za uporabo
Ръководство на потребителя
Manualul proprietarului
Lietotāja rokasgrāmata
Vartotojo vadovas
Kasutusjuhend
Korisnički priručnik
Kullanıcı el kitabı
Hướng dẫn sử dụng

EN
DE
FR
ES
PT
IT
NL
PL
DA
SV
CS
SK
HU
SL
BG
RO
LV
LT
ET
HR
TR
VI

PRECAUCIONES

LEER DETENIDAMENTE ANTES DE EMPEZAR

Guarde este manual en un lugar seguro y fácilmente accesible para futuras consultas.

Para el adaptador de CA

ADVERTENCIA

- Este adaptador de CA ha sido diseñado para su uso exclusivo con instrumentos electrónicos de Yamaha. No lo utilice para ninguna otra finalidad.
- Únicamente para uso en interiores. No utilizar en entornos donde haya humedad.

ATENCIÓN

- Durante la instalación, asegúrese de que se puede acceder fácilmente a la toma de CA. Si se produjera algún problema o funcionamiento defectuoso, apague el interruptor de alimentación del instrumento y desconecte el adaptador de CA de la toma. Si el adaptador de CA está conectado a la toma de CA, tenga en cuenta que le sigue llegando una corriente mínima, aunque el interruptor de alimentación esté apagado. Si no va a utilizar el instrumento durante algún tiempo, asegúrese de desenchufar el cable de alimentación de la toma de CA de la pared.

Para el instrumento

ADVERTENCIA

Siga siempre las precauciones básicas detalladas a continuación para prevenir la posibilidad de lesiones graves, o incluso la muerte, por descargas eléctricas, cortocircuitos, daños, incendios u otros peligros. Estas precauciones incluyen, aunque no de forma exclusiva, las siguientes:

Fuente de alimentación/Adaptador de CA

- No coloque el cable de alimentación cerca de fuentes de calor como calefactores o radiadores. Asimismo, no doble demasiado el cable ni lo deteriore de ningún otro modo, ni ponga objetos pesados encima de él.
- Utilice el instrumento únicamente con la tensión especificada. La tensión requerida aparece impresa en la placa de nombre del instrumento.
- Utilice solamente el adaptador (página 10) especificado. Si se usa un adaptador erróneo, pueden producirse daños en el instrumento o recalentamiento.
- Compruebe periódicamente el enchufe y quite la suciedad o el polvo que pudiera haberse acumulado en él.

No abrir

- El instrumento contiene piezas cuyo mantenimiento no debe realizar el usuario. No abra el instrumento ni trate de desmontar o modificar de forma alguna los componentes internos. En caso de mal funcionamiento, deje de usarlo de inmediato y pida al servicio técnico de Yamaha que lo inspeccione.

Advertencia sobre el agua

- No exponga el instrumento a la lluvia, ni lo use cerca del agua o en lugares donde haya mucha humedad, ni le ponga encima recipientes (como jarrones, botellas o vasos) que contengan líquido, ya que puede derramarse y penetrar en el interior del aparato. Si algún líquido, como agua, se filtrara en el instrumento, apáguelo de inmediato y desenchúfelo de la toma de CA. Seguidamente, pida al servicio técnico de Yamaha que lo revise.
- Nunca enchufe o desenchufe un cable eléctrico con las manos mojadas.

Advertencia sobre el fuego

- No coloque sobre la unidad objetos encendidos como, por ejemplo, velas, porque podrían caerse y provocar un incendio.

Afecta a los dispositivos de electromedicina

- El magnetismo puede afectar a los dispositivos de electromedicina.
 - No utilice este producto cerca de dispositivos médicos ni dentro de áreas donde el uso de ondas de radio esté restringido.
 - No utilice este producto a menos de 15 cm de personas que lleven implantado un marcapasos o un desfibrilador.

Pilas

- Tenga en cuenta las advertencias que se indican a continuación. Si no fuera así, podría producirse una explosión, un incendio, un recalentamiento o fugas.
 - No manipule ni desmonte las pilas.
 - No tire pilas al fuego.
 - No exponga las pilas a altas temperaturas, como la luz solar directa o el fuego.
 - No intente recargar pilas que no sean recargables.
 - Mantenga las pilas separadas de objetos metálicos como collares, horquillas, monedas y llaves.
 - Utilice exclusivamente el tipo de pila especificado (página 10).
 - Utilice pilas nuevas, todas del mismo tipo, del mismo modelo y del mismo fabricante.
 - Asegúrese siempre de que todas las pilas estén colocadas conforme a las marcas de polaridad +/-.
 - Cuando se agoten las pilas o no se vaya a utilizar el instrumento durante mucho tiempo, quite las pilas del instrumento.
 - Si utiliza pilas de Ni-MH, siga las instrucciones que se suministran con las pilas. Para cargar, utilice únicamente el cargador especificado.
- No deje las pilas cerca de niños pequeños que puedan tragárselas accidentalmente.
- Si las pilas tienen alguna fuga, evite el contacto con el fluido derramado. Si el fluido de la pila entra en contacto con los ojos, la boca o la piel, lávese inmediatamente con agua y consulte a un médico. El fluido de las pilas es corrosivo y puede causar pérdida de visión o quemaduras químicas.

Si observa cualquier anomalía

- Si surge alguno de los problemas siguientes, apague inmediatamente el interruptor y desenchufe el aparato. (Si está utilizando pilas, sáquelas del instrumento.) Seguidamente, pida al servicio técnico de Yamaha que revise el dispositivo.
 - El cable de alimentación o el enchufe están desgastados o dañados.
 - Produce olor o humo no habituales.
 - Se ha caído algún objeto dentro del instrumento.
 - Se produce una pérdida repentina de sonido mientras se está utilizando el instrumento.
 - Si existe cualquier grieta o rotura en el instrumento.

ATENCIÓN

Siga siempre las precauciones básicas que se muestran a continuación para evitar posibles lesiones personales, así como daños en el instrumento o en otros objetos. Estas precauciones incluyen, aunque no de forma exclusiva, las siguientes:

Fuente de alimentación/Adaptador de CA

- No conecte el instrumento a una toma eléctrica usando un conector múltiple. Si lo hiciera, podría producirse una merma de la calidad del sonido o un recalentamiento en la toma.
- Cuando quite el enchufe del instrumento o de la toma, tire siempre del propio enchufe y no del cable. Si tira del cable, podría dañarlo.
- Extraiga el enchufe de la toma de corriente cuando el instrumento no se vaya a usar durante periodos de tiempo prolongados o cuando haya tormentas con aparato eléctrico.

Colocación

- No coloque el instrumento en una posición inestable en la que se pueda caer accidentalmente.
- Antes de mover el instrumento, retire todos los cables conectados para evitar daños en los propios cables o lesiones a alguien que pudiera tropezar con ellos.
- Cuando instale el producto, asegúrese de que se puede acceder fácilmente a la toma de CA que está utilizando. Si se produce algún problema o un fallo en el funcionamiento, apague inmediatamente el interruptor de alimentación y desconecte el enchufe de la toma de corriente. Incluso cuando el interruptor de alimentación está apagado, sigue llegando al instrumento un nivel mínimo de electricidad. Si no va a utilizar el producto durante un periodo prolongado de tiempo, asegúrese de desenchufar el cable de alimentación de la toma de CA de la pared.
- Utilice solamente el soporte especificado para el instrumento. Cuando lo coloque, utilice solamente los tornillos suministrados. Si no lo hace así podría causar daños en los componentes internos o provocar la caída del instrumento.

Yamaha no puede considerarse responsable de los daños causados por uso indebido, modificaciones en el instrumento o por datos que se hayan perdido o destruido.

Desconecte siempre la alimentación cuando no use el instrumento.

Aunque el interruptor [] (espera/encendido) se encuentre en la posición "en espera" (con la pantalla apagada), la electricidad sigue fluyendo por el instrumento al nivel mínimo.

Si no va a utilizar el instrumento durante un periodo prolongado de tiempo, asegúrese de desenchufar el cable de alimentación de la toma.

Asegúrese de desechar las pilas usadas de acuerdo con la normativa local.

DMI-7 2/2

AVISO

Para evitar la posibilidad de que se produzcan errores de funcionamiento o daños en el producto, los datos u otros objetos, tenga en cuenta los avisos que se incluyen a continuación.

■ Manejo

- No utilice el instrumento junto a televisores, radios, equipos estereofónicos, teléfonos móviles u otros dispositivos eléctricos. Si lo hiciera, el instrumento, el televisor o la radio podrían generar ruido.
- Cuando utilice el instrumento con una aplicación en un dispositivo inteligente como un smartphone o un tablet, le recomendamos que active "Airplane Mode" (modo avión) en el dispositivo para evitar el ruido producido por la comunicación.
- Según cómo sean las ondas de radio circundantes, el instrumento podría funcionar incorrectamente.
- No exponga el instrumento a polvo o vibraciones excesivas ni a temperaturas extremas (evite ponerlo al sol, cerca de estufas o dentro de automóviles durante el día) para evitar así la posibilidad de que se deforme el panel, se dañen los componentes internos o se produzca un funcionamiento inestable. (Rango de temperatura de servicio verificado: 5 – 40 °C).
- Tampoco coloque objetos de vinilo, plástico o goma sobre el instrumento, pues podrían decolorar el panel o el teclado.
- No presione la pantalla con el dedo, porque se trata de un componente de precisión sumamente sensible.

■ Mantenimiento

- Cuando limpie el instrumento, utilice un paño suave. No use diluyentes de pintura, disolventes, alcohol, líquidos limpiadores ni paños impregnados con productos químicos.

Conexiones

- Antes de conectar el instrumento a otros componentes electrónicos, desconecte la alimentación de todos los componentes. Antes de conectar o desconectar la alimentación de todos los componentes, ponga todos los niveles de volumen al mínimo.
- Asegúrese de ajustar el volumen de todos los componentes al nivel mínimo y aumente gradualmente los controles de volumen mientras toca el instrumento para ajustar el nivel de sonido deseado.

Manejo

- Nunca inserte ni deje caer papeles ni objetos metálicos o de otro tipo en las hendiduras de la tapa del teclado, en el panel o en el teclado. Podría causar lesiones personales, daños en el instrumento o en otros equipos, o fallos en el funcionamiento.
- No se apoye ni coloque objetos pesados sobre el instrumento, ni tampoco ejerza una fuerza excesiva sobre los botones, interruptores o conectores.
- No utilice el instrumento ni los auriculares con volumen alto o incómodo durante un periodo prolongado, ya que podría provocar una pérdida de audición permanente. Si experimenta alguna pérdida de audición u oye pitidos, consulte a un médico.

Información

■ Acerca de los derechos de copyright

- Los derechos de copyright del "contenido"^{*1} instalado en este producto pertenecen a Yamaha Corporation o al propietario de los derechos de copyright. Excepto en la medida en que lo permitan las leyes sobre derechos de copyright y otras leyes pertinentes, por ejemplo, sobre copia para uso personal, queda prohibida la "reproducción o distribución"^{**2} sin el permiso expreso del titular de los derechos de copyright. Cuando utilice el contenido, consulte a un experto en derechos de copyright.

Si crea o interpreta música con el contenido mediante el uso original del producto y, a continuación, realiza y distribuye grabaciones, no se requiere el permiso de Yamaha Corporation, independientemente de si el método de distribución es de pago o gratuito.

*1: El término "contenido" incluye los programas de software, los datos de audio, los datos de estilos de acompañamiento, los datos MIDI, los datos de formas de onda, los datos de grabación de voz, las partituras musicales y los datos de partituras, etc.

**2: La expresión "reproducción o distribución" incluye la extracción del contenido propiamente dicho de este producto o la grabación y distribución sin cambios de forma similar.

■ Acerca de las funciones y datos incluidos con el instrumento

- Se han editado la duración y los arreglos de algunas de las canciones predefinidas, por lo que pueden no ser exactamente iguales que las originales.

■ Acerca de este manual

- Las ilustraciones y las pantallas mostradas en este manual de instrucciones se presentan exclusivamente a título orientativo para el aprendizaje, y es posible que no coincidan completamente con su instrumento.
- Los nombres de empresas y productos utilizados en este manual son marcas comerciales o marcas comerciales registradas de sus respectivos titulares.

Corchetes []

Los nombres de los botones y tomas de los paneles se escriben entre corchetes. Además, el término "botón" se ha omitido en todo el manual (por ejemplo, el "botón START/STOP" se expresa como "[START/STOP]").

El número de modelo, el número de serie, los requisitos de alimentación, etc. pueden encontrarse en la placa de identificación o cerca de ella. Esta placa se encuentra en la parte inferior de la unidad. Debe anotar dicho número en el espacio proporcionado a continuación y conservar este manual como comprobante permanente de su compra para facilitar la identificación en caso de robo.

Nº de modelo _____

Nº de serie _____

(bottom_es_01)

Le damos las gracias por adquirir este Teclado Digital de Yamaha.

Este instrumento es un teclado portátil que incorpora una amplia variedad de sonidos y funciones.

La lectura atenta de este manual le permitirá disfrutar de las útiles y avanzadas funciones del instrumento. Recomendamos guardar el manual en un lugar seguro y accesible, para futuras consultas.

Accesorios incluidos

- Manual de instrucciones (este libro) (1)
- Adaptador de CA (1)
* Podría no incluirse, según el país. Consulte al distribuidor de Yamaha.
- Online Member Product Registration (Hoja de registro de producto para miembros en línea) (1)
- Atril (1)

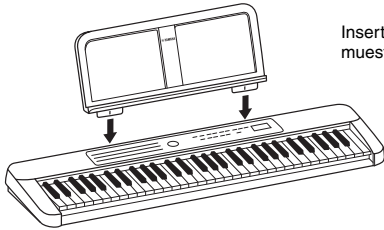

Inserte el atril en las ranuras como se muestra en la imagen.

Song Book (Libro de canciones) (material en línea)

Contiene partituras musicales para las canciones predefinidas (excepto la canción n.º 001) de este instrumento. Para obtener el documento Song Book, acceda al sitio web de Yamaha y descárguelo desde la página web del producto.

Sitio internacional de Yamaha
<https://www.yamaha.com>



Song Book
(libro de canciones)

Requisitos de alimentación

Aunque el instrumento puede funcionar tanto con un adaptador de alimentación de CA como con pilas, se recomienda el uso de un adaptador de CA siempre que sea posible.

Empleo de un adaptador de CA

ADVERTENCIA

- Siga las precauciones de la sección "Fuente de alimentación/Adaptador de CA" en la página 3.

Conecte el adaptador de CA en el orden que muestra la ilustración.

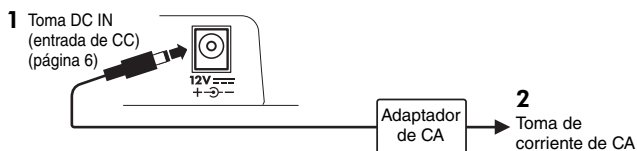

ADVERTENCIA

- Cuando utilice el adaptador de CA con un enchufe extraíble, asegúrese de que el enchufe permanezca conectado al adaptador de CA. Si se utiliza el enchufe solo, se podría producir una descarga eléctrica o un incendio.
- Si se extrae accidentalmente el enchufe del adaptador de CA, vuelva a insertarlo hasta que haga clic en su sitio, procurando no tocar ninguna de las partes internas metálicas. Para evitar que se produzcan descargas eléctricas, cortocircuitos o daños, tenga cuidado también de que no haya polvo entre el adaptador de CA y el enchufe.

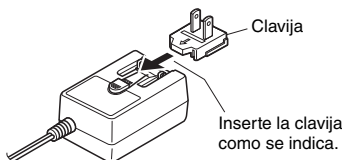

La forma de la clavija varía según la zona.

ATENCIÓN

- Cuando instale el producto, asegúrese de que se puede acceder fácilmente a la toma de CA que está utilizando. Si se produce algún problema o un fallo en el funcionamiento, apague inmediatamente el interruptor de alimentación y desconecte el enchufe de la toma de corriente.

NOTA

- Para desconectar el adaptador de CA, siga el orden indicado anteriormente en sentido inverso.

Uso de las pilas

Este instrumento requiere seis pilas "AA" alcalinas (LR6), de manganeso (R6) o de Ni-MH recargables (HR6). Para este instrumento se recomiendan las pilas alcalinas o recargables Ni-MH, ya que cualquier otro tipo proporcionará un rendimiento menor.

ADVERTENCIA

- Siga las precauciones que se indican en el apartado "Pilas" en la página 3.

- 1 Compruebe que el instrumento está apagado.
- 2 Abra la tapa del compartimento de las pilas que se encuentra en el panel inferior del instrumento.

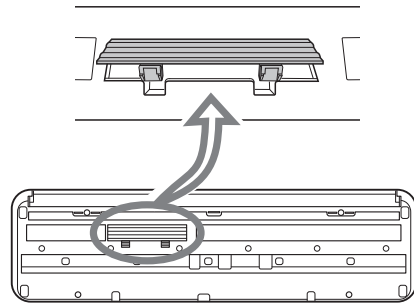

- 3 Inserte las seis pilas nuevas, respetando las marcas de polaridad indicadas en el interior del compartimento.

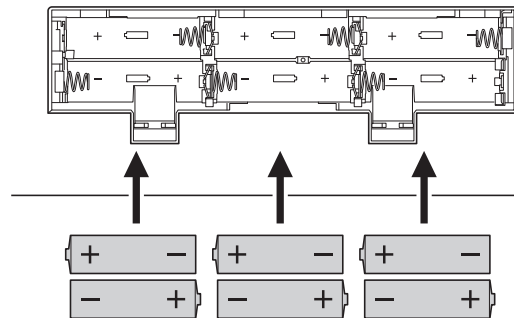

- 4 Vuelva a colocar la tapa del compartimento, asegurándose de que quede cerrada firmemente.

Asegúrese de ajustar correctamente el tipo de pilas (página 10).

AVISO

- Cuando la carga de las pilas sea demasiado baja para permitir un funcionamiento correcto, es posible que el volumen se reduzca, que se distorsione el sonido o que surjan otros problemas. Cuando esto ocurra, asegúrese de sustituir todas las pilas por pilas nuevas o ya recargadas.

NOTA

- Este instrumento no puede cargar las pilas. Para cargar, utilice únicamente el cargador especificado.
- La alimentación se tomará automáticamente del adaptador de CA si hay uno conectado mientras las pilas estén instaladas en el instrumento.

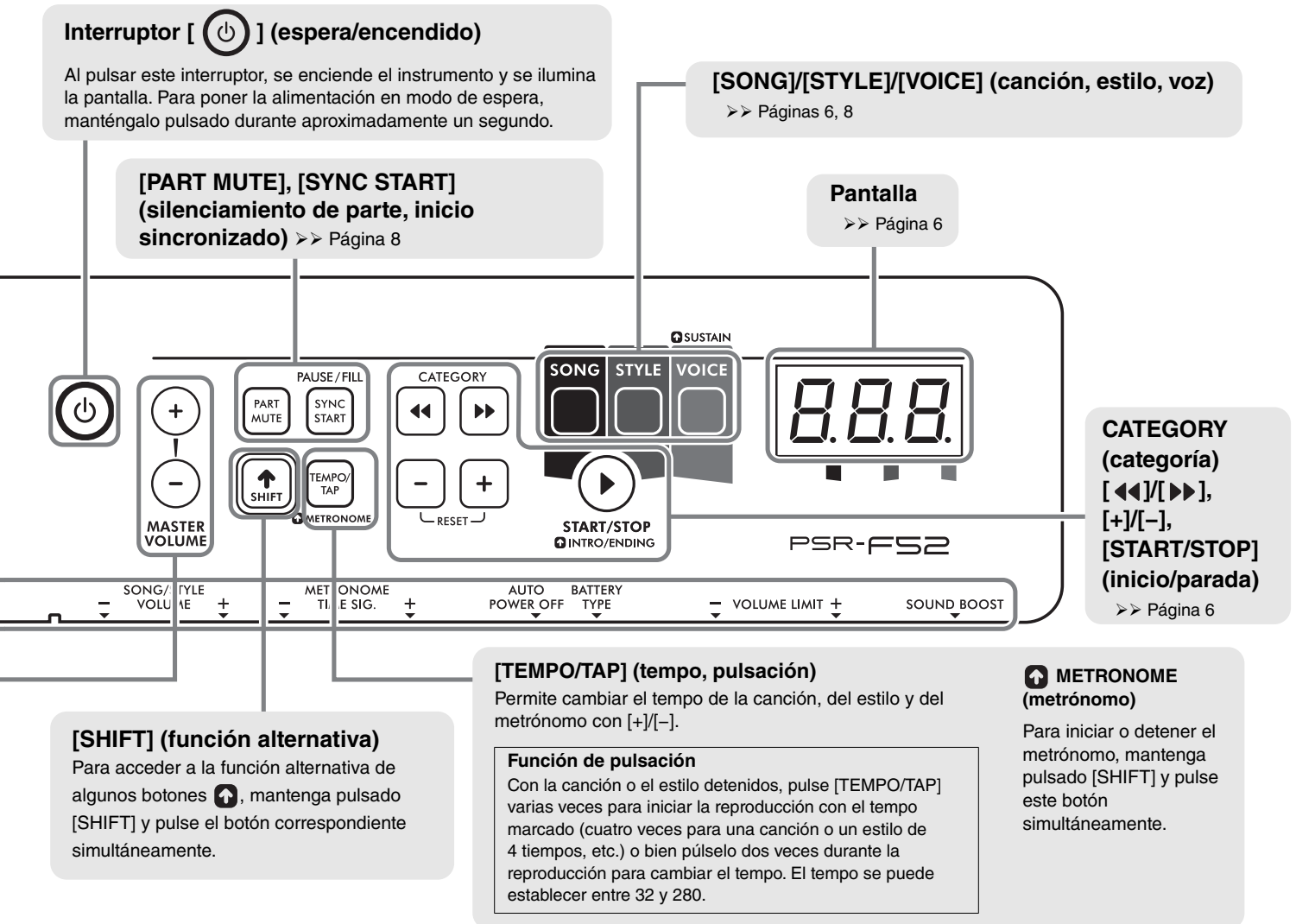

2 Utilice CATEGORY [◀]/[▶] o [+]/[-] para seleccionar la canción, el estilo o la voz que desee.

Puede consultar las categorías de Song/Style/Voice en el panel frontal.

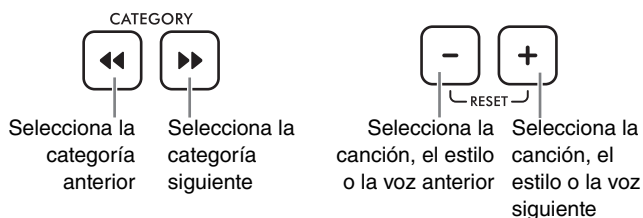

3 Toque el teclado o pulse [START/STOP] para iniciar la canción o el estilo.

Para detener la canción o el estilo, pulse de nuevo [START/STOP].

* Al reproducir un estilo, primero suena un preludio y, a continuación, solamente suena la parte rítmica, debido a la función Auto Intro/Ending (preludio/coda automáticos) (página 9). Algunos estilos no incluyen una parte rítmica.

* Para obtener más información sobre canciones, estilos y voces, consulte página 8.

Copia de seguridad e inicialización

Parámetros de la copia de seguridad

Los ajustes siguientes se mantendrán aunque se apague el instrumento.

- Volumen principal
- Tipo de digitación de acordes
- Límite de volumen
- Apagado automático
- Afinación
- Tipo de pilas

Inicialización

Si desea inicializar los parámetros de copia de seguridad, pulse el interruptor [] (espera/encendido) mientras mantiene pulsada la tecla blanca más aguda para encender la alimentación. En la pantalla aparece "C L r".

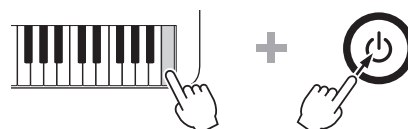

➤➤ Para seleccionar y reproducir una voz, una canción o un estilo, consulte la página 6.

Voces

Las voces conforman el núcleo del PSR-F52; permiten interpretar 144 sonidos de instrumentos realistas desde el teclado (página 11).

Las funciones siguientes resultan útiles cuando se selecciona una voz y se toca el PSR-F52.

OTS (ajuste de un toque, voz n.º 000)

Después de haber seleccionado una canción o un estilo, basta con seleccionar la voz n.º 000 para abrir la voz que resulta más apropiada con esa canción o estilo.

Sustain (resonancia)

Para activar o desactivar esta función, mantenga pulsado [SHIFT] y pulse [VOICE] simultáneamente.

Cuando está activada, todas las voces interpretadas en el teclado presentan una disminución larga, lo que se denomina resonancia.



Sound Boost (refuerzo de sonido) ➤➤ Página 9

Esta función es útil para tocar con más volumen y potencia sin utilizar un altavoz externo.

Duo (dúo)

Cuando esta función está activada, el teclado se divide en dos secciones (C1–F#3 y G3–C6), con la misma voz y el mismo intervalo de octavas.

Esto resulta útil para tocar o aprender con dos intérpretes (por ejemplo, un alumno y un profesor).

Para obtener instrucciones sobre cómo activar o desactivar esta función, consulte la página 9.

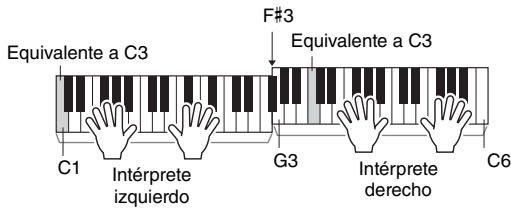

"C1" o "C3"; etc. son ejemplos de nombres de las notas. Para obtener más nombres de notas, consulte la ilustración de la página 9.

Canciones

El PSR-F52 contiene 69 piezas especialmente grabadas (página 15) para tocar y practicar o solamente para escuchar.

➤➤ Descargue el libro digital de canciones gratuito (página 5) y diviértase practicando las canciones.

Utilice los botones siguientes para controlar la reproducción como desee.

PAUSE/FILL Cuando se detiene la reproducción de la canción, puede iniciar la canción con solo pulsar una tecla.

SYNC START Durante la reproducción de la canción, puede pausarla y reanudarla.

TEMPO/TAP Abre la función de tempo, que permite cambiar este ajuste. ➤➤ página 7

METRONOME

PART MUTE Silencia la pista izquierda/derecha de una canción, para que usted pueda tocar o practicar la parte silenciada. Pulse este botón repetidamente para seleccionar la parte que desee silenciar.

* Cuando ambas partes estén silenciadas, puede tocar la parte derecha o la izquierda.

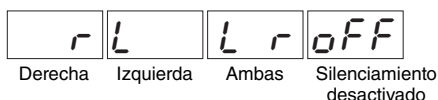

Estilos

Los estilos aportan autenticidad y un acompañamiento automático en una gran variedad de géneros musicales. Toque simplemente las notas fundamentales de los acordes con la mano izquierda y disfrute del acompañamiento de toda una banda detrás de usted.

Después de seleccionar un estilo (página 6), el área del teclado situada a la izquierda de la tecla F#2 se convierte en el "intervalo de acompañamiento automático" y se utiliza solamente para especificar los acordes del acompañamiento.

Seleccione el estilo n.º 65 "6/8 March" y pruebe a tocar las notas fundamentales con la mano izquierda mientras toca una melodía sobre el acompañamiento con la mano derecha.

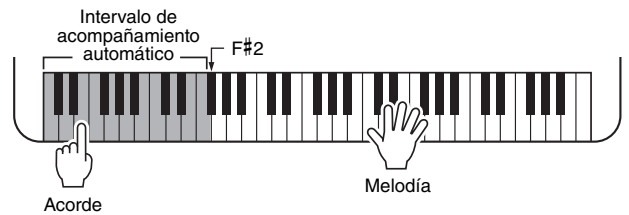

If You're Happy and You Know It

DERECHA

IZQUIERDA

* Si la partitura contiene sostenidos (#) o bemoles (b), deberá activar "Smart Chord Key" (clave de acorde inteligente) como se indica en la página 9 antes de utilizar un estilo para tocar.

En la reproducción de estilos, utilice los botones siguientes como desee.

PAUSE/FILL Cuando se detiene la reproducción del estilo, puede iniciar el estilo con solo pulsar una tecla.

SYNC START Durante la reproducción del estilo, puede tocar un relleno para añadir interés rítmico a su interpretación.

* Los estilos de la categoría PIANIST no tienen sección de relleno.

TEMPO/TAP Abre la función de tempo, que permite cambiar este ajuste. ➤➤ página 7

METRONOME

PART MUTE Silencia la parte de acompañamiento para que pueda tocar solo con la parte rítmica. Para restaurar el acompañamiento, vuelva a pulsarla y toque una tecla del intervalo de acompañamiento automático.

Intro (preludio) y Ending (coda)

De forma predeterminada, se añaden automáticamente patrones de preludio y coda al principio y al final de la reproducción de un estilo, debido a la función Auto Intro/Ending (página 9).

Si desea añadir un preludio y una coda usted mismo, desactive la función Auto Intro/Ending. A continuación, antes del principio o del final de la reproducción del estilo, mantenga pulsados [SHIFT] y [START/STOP] simultáneamente.

Chord Fingering Type (tipo de digitación de acordes) ➤➤ Página 9

La forma de tocar los acordes mientras se reproducen los estilos es el "tipo de digitación". Con este instrumento, puede elegir entre dos tipos de digitación. El ajuste inicial es "Acorde inteligente" (Smart Chord).

➤➤ Para usar la voz en todo el intervalo en el modo Style, pulse [PART MUTE].

Funciones



Para ajustar las diversas funciones, pulse la tecla adecuada (repetidamente en caso necesario) mientras mantiene pulsado [SHIFT].

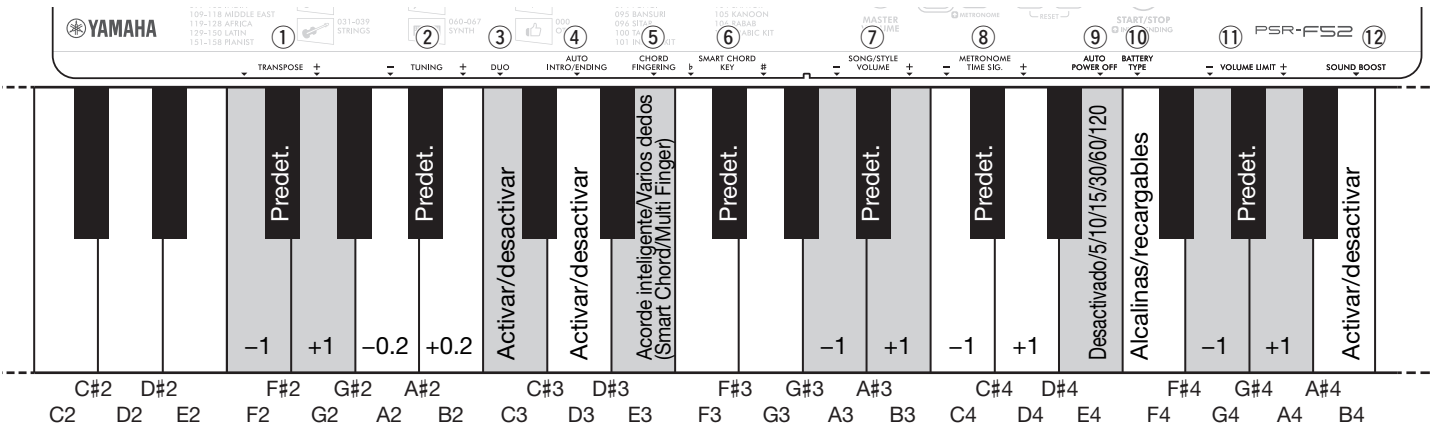

Lista de funciones

Nombre de la función	Descripciones	Valor predeterminado	Rango/Ajustes
① Transpose (transposición)	Determina el tono del instrumento mediante incrementos de semitonos.	00	-12–0–12
② Tuning (afinación)	Determina la afinación del tono de todo el instrumento en incrementos de unos 0,2 Hz. El dígito de las centenas del valor de configuración se omite en la pantalla.	440.0	427.0(2 70)– 440.0(4 00)– 453.0(5 30)
③ Duo (dúo)	Activa y desactiva la función Duo (página 8).	Desactivada (dof)	Activada (don)/ desactivada (dof)
④ Auto Intro/Ending (preludio/coda automáticos)	Activa o desactiva la función Auto Intro/Ending (página 8).	Activada (don)	Activada (don)/ desactivada (dof)
⑤ Chord Fingering Type (tipo de digitación de acordes)	Determina cómo tocar los acordes en el intervalo de acompañamiento automático (página 8) al tocar con un estilo. <ul style="list-style-type: none"> Acorde inteligente (Smart Chord) (5nr): Solo tiene que tocar la nota fundamental de un acorde y se reproducirá el acorde adecuado según la tecla. Para obtener mejores resultados, ajuste “⑥ Smart Chord Key” antes de tocar. Varios dedos (Multi Finger) (nl t): Es un modo de reproducir el estilo tocando todas las notas de un acorde. <p>NOTA</p> <ul style="list-style-type: none"> Cuando Fingering Type se ajusta en Acorde inteligente, es posible que la melodía de algunas canciones no sea adecuada para el acorde. Para obtener detalles sobre los acordes disponibles que puede tocar, consulte “Tabla de Smart Chords (acordes inteligentes)” en la página 16. 	Acorde inteligente (Smart Chord) (5nr)	Acorde inteligente (Smart Chord) (5nr)/ Varios dedos (Multi Finger) (nl t)
⑥ Smart Chord Key (clave de acorde inteligente)	Determina la tonalidad cuando el tipo de digitación de acordes está ajustado en “Acorde inteligente”. Por ejemplo, si la partitura musical muestra 1 bemol (b), pulse la tecla G3 o F3 hasta que aparezca “FL1” en la pantalla.	Sin armadura (5P0: C mayor o A menor)	7 Flats (bemoles) (FL 7)–0 (5P0)– 7 Sharps (sostenidos) (5P 7)
⑦ Song/Style/ Metronome Volume (volumen de canción, estilo, metrónomo)	Determina el volumen de la canción, el estilo o el metrónomo.	12	00–15
⑧ Metronome Time Signature (signatura de compás)	Determina el tiempo del metrónomo. Por ejemplo, cuando se ajusta en 4, el tiempo se establece en 4/4 y el primer tiempo se acentúa con un sonido de campana.	El tiempo actual de la canción o el estilo	0 (sin tiempo) – 16
⑨ Auto Power Off (apagado automático)	Especifica el tiempo que transcurrirá antes de que se apague automáticamente el instrumento.	15 minutos	oFF (desactivado)/5/10/ 15/30/60/120 (minutos)
⑩ Battery Type (tipo de pilas)	Selecciona el tipo de pilas que se han instalado en el instrumento.	Pilas alcalinas (Alkaline)/pilas de manganeso (Manganese) (RL)	RL: Pilas alcalinas (Alkaline)/pilas de manganeso (Manganese) nl: Pilas recargables (Ni-MH)
⑪ Volume Limit (límite de volumen)	Determina el valor máximo del volumen principal.	15	01–15
⑫ Sound Boost (refuerzo de sonido)	Activa y desactiva el refuerzo de sonido (página 8).	Desactivada (bof)	Activada (bon)/ desactivada (bof)

Resolución de problemas

Problema	Solución
Cuando se enciende o se apaga el instrumento, se produce temporalmente el breve sonido de un chasquido.	Esto es normal e indica que el instrumento está recibiendo energía eléctrica.
<ul style="list-style-type: none"> No hay sonido. El volumen es demasiado bajo. 	<ul style="list-style-type: none"> Desconecte los auriculares de [PHONES/OUTPUT] (página 6). Compruebe si el ajuste de límite de volumen (página 9) es demasiado bajo o no. Sustituya todas las pilas por otras nuevas o recargadas.
El acompañamiento automático del estilo no se reproduce.	Puede que el acompañamiento automático esté silenciado. Pulse [PART MUTE].
De repente, la alimentación se desconecta de forma imprevista.	Esto es normal y es posible que la función de apagado automático (página 9) esté activada. Si necesita desactivar la función de apagado automático, seleccione "OFF".
Cuando el instrumento está encendido, la alimentación se apaga de forma repentina e inesperada.	Se ha activado el circuito de protección debido a una sobrecarga. Esto puede suceder cuando se utiliza un adaptador de CA averiado o que no sea el especificado. Utilice exclusivamente el adaptador especificado (consulte a continuación). Si parece funcionar de manera incorrecta, consulte al Servicio técnico de Yamaha.

Especificaciones

Nombre del producto	Teclado digital
Dimensiones (An. x Prof. x Al.)	920 mm x 266 mm x 73 mm
Peso	2,8 kg (pilas no incluidas)
Teclado	61 teclas de tamaño estándar
Pantalla	LED de 7 segmentos
Idioma del panel	Inglés
Voces	<ul style="list-style-type: none"> Predefinidas: 136 voces (incluidas 41 voces internacionales) + 8 juegos de batería (incluidos 5 juegos de batería internacionales) Polifonía (máx.): 32
Estilos de acompañamiento	<ul style="list-style-type: none"> Predefinidos: 158 (incluidos 75 estilos internacionales) Digitación: Acorde inteligente (Smart Chord), Varios dedos (Multi Finger) Controles de estilo: relleno, preludio/coda (automático o manual)
Canciones (solo datos MIDI; no se admite señal de audio).	Predefinidas: 69 (incluida 1 canción de demostración)
Funciones	<ul style="list-style-type: none"> One Touch Setting (ajuste de un toque) Panel Sustain (resonancia de panel) Sync Start (inicio sincronizado) Part Mute (silenciamiento de parte) Metronome (metrónomo) Tempo Range (rango de tempo): 11–280 (32–280, Tap Tempo (ajuste del tempo)) Duo (duo) Transpose (transposición): -12–0–+12 Tuning (afinación): 427,0–440,0–453,0 Hz (incrementos de aprox. 0,2 Hz) Sound Boost (refuerzo de sonido) Volume Limit (límite de volumen)

Terminales	<ul style="list-style-type: none"> DC IN (entrada de CC): 12 V Auriculares/salida: miniclavija estéreo (PHONES/OUTPUT)
Amplificadores	2 de 2,5 W
Altavoces	2 de 8 cm
Alimentación	<ul style="list-style-type: none"> Adaptador de CA: Yamaha PA-130 o equivalente recomendado por Yamaha (salida: CC de 12 V, 0,7 A o 1,0 A) Pilas: seis pilas "AA" alcalinas (LR6), de manganeso (R6) o de Ni-MH recargables (HR6)
Consumo de energía	6 W (cuando se utiliza el adaptador de CA PA-130B)
Consumo de energía en el modo de espera	0,3 W
Auto Power Off (apagado automático)	desactivado/5/10/15/30/60/120 (minutos)
Accesorios incluidos	<ul style="list-style-type: none"> Manual de instrucciones Online Member Product Registration (Hoja de registro de producto para miembros en línea) Atril Adaptador de CA* (PA-130 o un equivalente recomendado por Yamaha) * En función de la zona, puede que no se incluya. Consulte al distribuidor local.
Accesorios que se venden por separado (Es posible que no estén disponibles en algunas zonas).	<ul style="list-style-type: none"> Adaptador de CA: Usuarios en EE. UU. o Europa: PA-130 o equivalente recomendado por Yamaha Otros: PA-3C, PA-130 o equivalente Auriculares: HPH-50/HPH-100/HPH-150

* El contenido de este manual se aplica a las últimas especificaciones según la fecha de publicación. Para obtener el último manual, acceda al sitio web de Yamaha y descargue el archivo del manual. Puesto que las especificaciones, los equipos o los accesorios que se vendan aparte podrían no ser iguales en todos los sitios, consulte al distribuidor de Yamaha.

Información para usuarios sobre la recogida y eliminación de los equipos antiguos y las pilas usadas



Estos símbolos en los productos, embalajes y documentos anexos significan que los productos eléctricos y electrónicos y sus pilas no deben mezclarse con los desperdicios domésticos normales.

Para el tratamiento, recuperación y reciclaje apropiados de los productos antiguos y las pilas usadas, llévelos a puntos de reciclaje correspondientes, de acuerdo con la legislación nacional.

Al deshacerse de estos productos y pilas de forma correcta, ayudará a ahorrar recursos valiosos y a impedir los posibles efectos desfavorables en la salud humana y en el entorno que de otro modo se producirían si se trataran los desperdicios de modo inapropiado.

Para obtener más información acerca de la recogida y el reciclaje de los productos antiguos y las pilas, póngase en contacto con las autoridades locales, con el servicio de eliminación de basuras o con el punto de venta donde adquirió los artículos.



Para los usuarios empresariales de la Unión Europea:

Si desea desechar equipos eléctricos y electrónicos, póngase en contacto con su vendedor o proveedor para obtener más información.



Información sobre la eliminación en otros países fuera de la Unión Europea:

Estos símbolos solamente son válidos en la Unión Europea. Si desea desechar estos artículos, póngase en contacto con las autoridades locales o con el vendedor y pregúnteles el método correcto.

Nota sobre el símbolo de pila (dos ejemplos de símbolos en la parte inferior):

Este símbolo se puede utilizar en combinación con un símbolo químico. En este caso, cumple el requisito establecido por la Directiva de la UE sobre pilas correspondiente a la sustancia química utilizada.

Cd

(weee_battery_eu_es_02)

Voice List / Liste der Voices / Liste des sonorités / Lista de voces / Lista de vozes / Elenco delle voci / Voiceoverzicht / Lista brzmień / Liste over lyde / Lista över ljud / Seznam rejstříků / Zoznam hlasov / Hangszínek listája / Seznam zvokov / Списък с тонове / Listă de voci / Skaņu saraksts / Garsų sąrašas / Helide loend / Popis zvukova / Enstrüman Sesi Listesi / Danh sách tiếng / قائمة الأصوات

Voice No.	Voice Name
PIANO & E.PIANO	
1	Grand Piano
2	Bright Piano
3	Honky Tonk Piano
4	Harpsichord
5	Electric Piano 1
6	Electric Piano 2
7	Electric Grand
ORGAN	
8	Drawbar Organ
9	Percussive Organ
10	Rock Organ
11	Pipe Organ
12	Reed Organ
ACCORDION	
13	Accordion
14	Tango Accordion
15	Harmonica
GUITAR & BASS	
16	Nylon Guitar
17	Steel Guitar
18	12Strings Guitar
19	Jazz Guitar
20	Clean Guitar
21	Muted Guitar
22	Overdriven Guitar
23	Distortion Guitar
24	Ukulele
25	Acoustic Bass
26	Finger Bass
27	Pick Bass
28	Fretless Bass
29	Slap Bass
30	Synth Bass
STRINGS	
31	Strings 1
32	Strings 2
33	Synth Strings
34	Pizzicato Strings
35	Violin
36	Viola
37	Cello
38	Contrabass
39	Orchestral Harp
WOODWIND	
40	Flute
41	Piccolo
42	Recorder
43	Oboe
44	Clarinet
45	Bassoon
SAXOPHONE	
46	Tenor Sax
47	Alto Sax

Voice No.	Voice Name
48	Soprano Sax
49	Baritone Sax
BRASS	
50	Brass Section
51	Trumpet
52	Trombone
53	French Horn
54	Tuba
55	Synth Brass
PERCUSSION	
56	Vibraphone
57	Marimba
58	Celesta
59	Timpani
SYNTH	
60	Square Lead
61	Sawtooth Lead
62	Bass & Lead
63	New Age Pad
64	Warm Pad
65	Halo Pad
66	Crystal
67	Brightness
WORLD	
68	Pan Flute
69	Ocarina
70	Banjo
71	Bagpipe
72	Dulcimer 1
73	Dulcimer 2
74	Gamelan Gongs
75	Suling
76	Bonang
77	Gender
78	Rama Cymbal
79	Thai Bells
80	Koto
81	Indonesian Kit 1
82	Indonesian Kit 2
83	Er Hu
84	Ma Tou Qin
85	Pi Pa
86	Yang Qin
87	Gu Zheng
88	Di Zi
89	Chinese Kit
90	Tanpura
91	Harmonium 1 (Single Reed)
92	Harmonium 2 (Double Reed)
93	Harmonium 3 (Triple Reed)
94	Pungi
95	Bansuri
96	Sitar
97	Detuned Sitar

Voice No.	Voice Name
98	Shehnai
99	Gopichant
100	Tabla
101	Indian Kit
102	Nay
103	Oud
104	Santur
105	Kanoon
106	Rabab
107	Arabic Kit
108	Kalimba
109	Trompeta Banda
110	Trombon Banda
111	Steel Drums
112	Cavaquinho
113	Zampoña
DRUM KIT	
114	Standard Kit
115	Brush Kit
116	Dance Kit
DUAL	
117	Octave Piano
118	Piano & Strings
119	Piano Pad
120	E.Piano Pad
121	Octave Harpsichord
122	Full Organ
123	Octave Strings
124	Octave Pizzicato
125	Strings & Flute
126	Strings Pad
127	Flute & Clarinet
128	Oboe & Bassoon
129	Alto Sax & Tenor Sax
130	Octave Brass
131	Power Brass
132	Jazz Section
133	Orchestra Tutti
134	Trumpet & Trombone
135	Fat Lead
136	Bell Mixture
137	Bell Pad
SPLIT	
138	Piano / A.Bass
139	E.Piano / E.Bass
140	Brass / Tuba
141	Trumpet / Trombone
142	Flute / Oboe / Clarinet / Bassoon
143	Soprano / Alto / Tenor / Baritone Sax
144	Trumpet / Horn / Trombone / Tuba

Drum Kit List / Liste der Drum Kits / Liste des kits de batterie / Lista de juegos de batería / Lista do conjunto de percussão / Elenco dei kit di batteria / Lijst met drumkits / Lista zestawów perkusyjnych / Liste over trommesæt / Lista över trumset / Seznam bicích sad / Zoznam bicích nástrojov / Dobkészletek listája / Seznam bobnov / Списък на набор от ударни инструменти / Listă Seturi de tobe / Bungu komplektu saraksts / Mušamujų rinkinio sąrašas / Trummikomplektide loend / Popis kompleta bubnjeva / Davul Seti Listesi / Danh sách bộ trống / قائمة مجموعة الآلات الإيقاعية

☐ : Same as "Standard Kit."

■ : No Sound.

		No. 114	No. 115	No. 116	No. 101	No. 107
		Standard Kit	Brush Kit	Dance Kit	Indian Kit	Arabic Kit
C1	C	1 Finger Snap			Baya ge	Khaligi Clap 1
	■ C#1	C# 1 Brush Tap			Baya ke	Zarb Back mf
D1	D	1 Brush Swirl			Baya ghe	Khaligi Clap 2
	■ D#1	D# 1 Brush Slap			Baya ka	Arabic Zalgouta Close
E1	E	1 Brush Tap Swirl		Reverse Cymbal	Tabla na	Arabic Hand Clap
	F	1 Snare Roll			Tabla tin	Tabel Tak 1
F1	F#	1 Castanet			Tablabaya dha	Sagat 1
	■ F#1	F# 1 Castanet			Tablabaya dha	Sagat 1
G1	G	1 Snare Soft	Brush Slap 2	Snare Techno	Dhol 1 Open	Tabel Dom
	■ G#1	G# 1 Snare Soft	Brush Slap 2	Snare Techno	Dhol 1 Open	Tabel Dom
A1	A	1 Surdo Open			Dhol 1 Slap	Sagat 2
	■ A#1	A# 1 Surdo Open		Kick Techno Q	Dhol 1 Mute	Tabel Tak 2
B1	A	1 Bass Drum Soft		Kick Techno Q	Dhol 1 Open Slap	Sagat 3
	■ A#1	A# 1 Bass Drum Soft		Rim Gate	Dhol 1 Open Slap	Sagat 3
B2	B	1 Open Rim Shot		Kick Techno L	Dhol 1 Roll	Riq Tik 3
	■ B#1	B# 1 Open Rim Shot		Kick Techno L	Dhol 1 Roll	Riq Tik 3
C2	C	2 Bass Drum	Bass Drum Jazz	Kick Techno	Dandia Short	Riq Tik 2
	■ C#2	C# 2 Bass Drum	Bass Drum Jazz	Kick Techno	Dandia Short	Riq Tik 2
D2	C#	2 Side Stick		Side Stick Analog	Dandia Long	Riq Tik Hard 1
	■ D#2	D# 2 Side Stick		Side Stick Analog	Dandia Long	Riq Tik Hard 1
E2	D	2 Snare	Brush Slap 3	Snare Clap	Chutki	Riq Tik 1
	■ D#2	D# 2 Snare	Brush Slap 3	Snare Clap	Chutki	Riq Tik 1
E2	E	2 Hand Clap			Chipri	Riq Tik Hard 2
	■ E#2	E# 2 Hand Clap			Chipri	Riq Tik Hard 2
F2	E	2 Snare Tight	Brush Tap	Snare Dry	Khanjira Open	Riq Tik Hard 3
	■ F#2	F# 2 Snare Tight	Brush Tap	Snare Dry	Khanjira Open	Riq Tik Hard 3
F2	F	2 Floor Tom L	Tom Brush 1	Tom Analog 1	Khanjira Slap	Riq Tish
	■ F#2	F# 2 Floor Tom L	Tom Brush 1	Tom Analog 1	Khanjira Slap	Riq Tish
G2	F#	2 Hi-Hat Closed		Hi-Hat Close Analog 1	Khanjira Mute	Riq Snouj 2
	■ G#2	G# 2 Hi-Hat Closed		Hi-Hat Close Analog 1	Khanjira Mute	Riq Snouj 2
G2	G	2 Floor Tom H	Tom Brush 2	Tom Analog 2	Khanjira Bendup	Riq Roll
	■ G#2	G# 2 Floor Tom H	Tom Brush 2	Tom Analog 2	Khanjira Bendup	Riq Roll
A2	A	2 Hi-Hat Pedal		Hi-Hat Close Analog 2	Khanjira Benddown	Riq Snouj 1
	■ A#2	A# 2 Hi-Hat Pedal		Hi-Hat Close Analog 2	Khanjira Benddown	Riq Snouj 1
A2	A	2 Low Tom	Tom Brush 3	Tom Analog 3	Dholak 1 Open	Riq Sak
	■ A#2	A# 2 Low Tom	Tom Brush 3	Tom Analog 3	Dholak 1 Open	Riq Sak
B2	A#	2 Hi-Hat Open		Hi-Hat Open Analog	Dholak 1 Mute	Riq Snouj 3
	■ B#2	B# 2 Hi-Hat Open		Hi-Hat Open Analog	Dholak 1 Mute	Riq Snouj 3
B2	B	2 Mid Tom L	Tom Brush 4	Tom Analog 4	Dholak 1 Slap	Riq Snouj 4
	■ B#2	B# 2 Mid Tom L	Tom Brush 4	Tom Analog 4	Dholak 1 Slap	Riq Snouj 4
C3	C	3 Mid Tom H	Tom Brush 5	Tom Analog 5	Dhol 2 Open	Riq Tak 1
	■ C#3	C# 3 Mid Tom H	Tom Brush 5	Tom Analog 5	Dhol 2 Open	Riq Tak 1
D3	C#	3 Crash Cymbal 1		Cymbal Analog	Dhol 2 Slap	Riq Brass 1
	■ D#3	D# 3 Crash Cymbal 1		Cymbal Analog	Dhol 2 Slap	Riq Brass 1
E3	D	3 High Tom	Tom Brush 6	Tom Analog 6	Dhol 2 Rim	Riq Tak 2
	■ D#3	D# 3 High Tom	Tom Brush 6	Tom Analog 6	Dhol 2 Rim	Riq Tak 2
E3	D#	3 Ride Cymbal 1			Hand Clap	Riq Brass 2
	■ E#3	E# 3 Ride Cymbal 1			Hand Clap	Riq Brass 2
F3	E	3 Chinese Cymbal			Mridangam din	Riq Dom
	■ F#3	F# 3 Chinese Cymbal			Mridangam din	Riq Dom
F3	F	3 Ride Cymbal Cup			Mridangam ki	Zarb Tom f
	■ F#3	F# 3 Ride Cymbal Cup			Mridangam ki	Zarb Tom f
G3	F#	3 Tambourine			Mridangam ta	Katem Dom
	■ G#3	G# 3 Tambourine			Mridangam ta	Katem Dom
G3	G	3 Splash Cymbal			Dafli Open	Katem Sak 1
	■ G#3	G# 3 Splash Cymbal			Dafli Open	Katem Sak 1
A3	A	3 Cowbell			Dafli Slap	Katem Tak 1
	■ A#3	A# 3 Cowbell			Dafli Slap	Katem Tak 1
A3	A	3 Crash Cymbal 2			Dafli Rim	Katem Sak 2
	■ A#3	A# 3 Crash Cymbal 2			Dafli Rim	Katem Sak 2
B3	A#	3 Vibraslap			Chimta Normal	Katem Tak 2
	■ B#3	B# 3 Vibraslap			Chimta Normal	Katem Tak 2
B3	B	3 Ride Cymbal 2			Chimta Ring	Daholla Sak 2
	■ B#3	B# 3 Ride Cymbal 2			Chimta Ring	Daholla Sak 2
C4	C	4 Bongo H			Dholki Hi Open	Daholla Sak 1
	■ C#4	C# 4 Bongo H			Dholki Hi Open	Daholla Sak 1
D4	C#	4 Bongo L			Dholki Hi Mute	Daholla Tak 1
	■ D#4	D# 4 Bongo L			Dholki Hi Mute	Daholla Tak 1
D4	D	4 Conga H Mute		Conga Analog H	Dholki Lo Open	Daholla Dom
	■ D#4	D# 4 Conga H Mute		Conga Analog H	Dholki Lo Open	Daholla Dom
E4	D#	4 Conga H Open		Conga Analog M	Dholki Hi Slap	Daholla Tak 2
	■ E#4	E# 4 Conga H Open		Conga Analog M	Dholki Hi Slap	Daholla Tak 2
E4	E	4 Conga L		Conga Analog L	Dholki Lo Slide	Zarb Eshareh
	■ F#4	F# 4 Conga L		Conga Analog L	Dholki Lo Slide	Zarb Eshareh
F4	F	4 Timbale H			Dholak 2 Open	Tablah Dom 2
	■ F#4	F# 4 Timbale H			Dholak 2 Open	Tablah Dom 2
F4	F#	4 Timbale L			Dholak 2 Slide	Tablah Roll of Edge
	■ G#4	G# 4 Timbale L			Dholak 2 Slide	Tablah Roll of Edge
G4	G	4 Agogo H			Dholak 2 Rim 1	Tablah Tak Finger 4
	■ G#4	G# 4 Agogo H			Dholak 2 Rim 1	Tablah Tak Finger 4
G4	G#	4 Agogo L			Dholak 2 Rim 2	Tablah Tak Trill 1
	■ A#4	A# 4 Agogo L			Dholak 2 Rim 2	Tablah Tak Trill 1
A4	A	4 Cabasa			Dholak 2 Ring	Tablah Tak Finger 3
	■ A#4	A# 4 Cabasa			Dholak 2 Ring	Tablah Tak Finger 3
A4	A#	4 Maracas			Jhanji Open	Tablah Tak Trill 2
	■ B#4	B# 4 Maracas			Jhanji Open	Tablah Tak Trill 2
B4	B	4 Metronome Click			Dholak 2 Slap	Tablah Tak Finger 2
	■ C#4	C# 4 Metronome Click			Dholak 2 Slap	Tablah Tak Finger 2
C5	C	5 Metronome Bell			Mondira Open	Tablah Tak Finger 1
	■ C#5	C# 5 Metronome Bell			Mondira Open	Tablah Tak Finger 1
D5	C#	5 Guiro Short			Mondira Close	Tablah Tik 2
	■ D#5	D# 5 Guiro Short			Mondira Close	Tablah Tik 2
D5	D	5 Guiro Long			Tabla C	Tablah Tik 4
	■ D#5	D# 5 Guiro Long			Tabla C	Tablah Tik 4
E5	D#	5 Claves			Tabla F	Tablah Tik 3
	■ E#5	E# 5 Claves			Tabla F	Tablah Tik 3
E5	E	5 Wood Block H			Tabla G	Tablah Tik 1
	■ F#5	F# 5 Wood Block H			Tabla G	Tablah Tik 1
F5	F	5 Wood Block L			Tabla B	Tablah Tak 3
	■ F#5	F# 5 Wood Block L			Tabla B	Tablah Tak 3
F5	F#	5 Scratch H			Khomokh Normal	Tablah Tak 1
	■ G#5	G# 5 Scratch H			Khomokh Normal	Tablah Tak 1
G5	G	5 Scratch L			Duff Open	Tablah Tak 4
	■ G#5	G# 5 Scratch L			Duff Open	Tablah Tak 4
G5	G#	5 Triangle Mute			Hatheli Long	Tablah Tak 2
	■ A#5	A# 5 Triangle Mute			Hatheli Long	Tablah Tak 2
A5	A	5 Triangle Open			Hatheli Short	Tablah Sak 2
	■ A#5	A# 5 Triangle Open			Hatheli Short	Tablah Sak 2
A5	A#	5 Shaker			Thavil Slap	Tablah Tremolo
	■ B#5	B# 5 Shaker			Thavil Slap	Tablah Tremolo
B5	B	5 Jingle Bells			Thavil Mute	Tablah Sak 1
	■ C#5	C# 5 Jingle Bells			Thavil Mute	Tablah Sak 1
C6	C	6 Bell Tree			Khartaal	Tablah Dom 1
	■ D#6	D# 6 Bell Tree			Khartaal	Tablah Dom 1

		No. 114	No. 81	No. 82	No. 89		
		Standard Kit	Indonesian Kit 1	Indonesian Kit 2	Chinese Kit		
C1	C	1	Finger Snap				
	C#1	C#	1	Brush Tap			
D1	D	1	Brush Swirl				
	D#1	D#	1	Brush Slap			
E1	E	1	Brush Tap Swirl				
		F	1	Snare Roll			
F1	F#	1	Castanet				
	F#1	F#	1	Castanet			
G1	G	1	Snare Soft				
	G#1	G#	1	Surdo Open			
A1	A	1	Bass Drum Soft				
	A#1	A#	1	Open Rim Shot			
B1	B	1	Bass Drum Hard				
		C	2	Bass Drum			
C2	C#	2	Side Stick				
	C#2	C#	2	Side Stick			
D2	D	2	Snare				
	D#2	D#	2	Hand Clap			
E2	E	2	Snare Tight				
		F	2	Floor Tom L			
F2	F#	2	Hi-Hat Closed				
	F#2	F#	2	Hi-Hat Closed			
G2	G	2	Floor Tom H				
	G#2	G#	2	Hi-Hat Pedal			
A2	A	2	Low Tom				
	A#2	A#	2	Hi-Hat Open			
B2	B	2	Mid Tom L				
		C	3	Mid Tom H			
C3	C#	3	Crash Cymbal 1				
	C#3	C#	3	Crash Cymbal 1			
D3	D	3	High Tom				
	D#3	D#	3	Ride Cymbal 1			
E3	E	3	Chinese Cymbal				
		F	3	Ride Cymbal Cup			
F3	F#	3	Tambourine				
	F#3	F#	3	Tambourine			
G3	G	3	Splash Cymbal				
	G#3	G#	3	Cowbell			
A3	A	3	Crash Cymbal 2				
	A#3	A#	3	Vibraslap			
B3	B	3	Ride Cymbal 2				
		C	4	Bongo H	Kendang Ageng Dah	Tambourine Hit	
C4	C#	4	Bongo L	Kendang Tipung Thung 1	Tambourine Hit Mute		
	C#4	C#	4	Bongo L	Kendang Tipung Thung 1	Tambourine Hit Mute	
D4	D	4	Conga H Mute	Kendang Ciblon Dhen	Duf Open		
	D#4	D#	4	Conga H Open	Kendang Ciblon Det	Duf Slide	
E4	E	4	Conga L	Kendang Ciblon Thung	Duf Center Mute		
		F	4	Timbale H	Kendang Ciblon Lung 1	Duf Slap Mute	
F4	F#	4	Timbale L	Kendang Ciblon Thak 1	Duf Ring Mute		
	F#4	F#	4	Timbale L	Kendang Ciblon Thak 1	Duf Ring Mute	
G4	G	4	Agogo H	Kendang Ciblon Thak 2	Bayan Duf Open	Dagu Mute	
	G#4	G#	4	Agogo L	Kendang Tipung Thung 2	Bayan Duf Slap Mute	Zhongcha Mute
A4	A	4	Cabasa	Kendang Tipung Ket	Bayan Duf Slide	Dagu Heavy	
	A#4	A#	4	Maracas	Kendang Ciblon Lung 2	Bayan Duf Ring Mute	Zhongcha Open
B4	B	4	Metronome Click	Kendang Ciblon Tong	Dayan Finger Tips 4	Paigu Middle	
		C	5	Metronome Bell	Plak 1 Ring Mute	Tung Finger Tips 1	Paigu Low
C5	C#	5	Guiro Short	Guiro Center	Tung Finger Tips 2	Xiaocha Mute	
	C#5	C#	5	Guiro Short	Guiro Center	Tung Finger Tips 2	Xiaocha Mute
D5	D	5	Guiro Long	Tung Open 1	Dayan Finger Tips 1	Bangu	
	D#5	D#	5	Claves	Low Dut Open	Dayan Ring Mute	Xiaocha Open
E5	E	5	Wood Block H	Low Dut Mute 1	Dayan Finger Tips 3	Bangzi	
		F	5	Wood Block L	Low Dut Mute 2	Dayan Ring Open	Muyu Low
F5	F#	5	Scratch H	Low Dut Mute 3	Dayan Finger Tips 2	Zhongluo Mute	
	F#5	F#	5	Scratch H	Low Dut Mute 3	Dayan Finger Tips 2	Zhongluo Mute
G5	G	5	Scratch L	Low Dut Mute 4	Dayan Open	Muyu Mid-Low	
	G#5	G#	5	Triangle Mute	Low Dut Slide 1	Dayan Center Mute	Zhongluo Open
A5	A	5	Triangle Open	Low Dut Slide 2	Tung Open 2	Muyu Middle	
	A#5	A#	5	Shaker	Low Dut Slide 3	Plak 1 Mute Center	Xiaoluo Open
B5	B	5	Jingle Bells	Plak 2 Ring Open	Low Dut Mute 1	Triangle Mute	
		C	6	Bell Tree	Low Dut Mute 3	Triangle Open	

**Style List / Liste der Styles / Liste des styles / Lista de estilos / Lista de estilos /
 Elenco degli stili / Stijlijst / Lista stylów / Liste over stilarter / Lista över Styles /
 Seznam stylů / Zoznam štýlov / Stílusok listája / Seznam slogov / Списък със стилове /
 Listă de Stiluri / Stilu saraksts / Stilių sąrašas / Stiilide loend / Popis stilova /
 Tarz Listesi / Danh sách giai điệu / قائمة الإيقاعات**

Style No.	Style Name
POP & ROCK	
1	8Beat Modern
2	60s Guitar Pop
3	60s 8Beat
4	8Beat
5	Off Beat
6	60s Rock
7	Hard Rock
8	Rock Shuffle
9	8Beat Rock
10	16Beat
11	Pop Shuffle
12	Guitar Pop
13	16Beat Uptempo
14	Kool Shuffle
15	Hip Hop Light
BALLAD	
16	Piano Ballad
17	6/8 Modern EP
18	6/8 Slow Rock
19	Organ Ballad
20	Pop Ballad
21	16Beat Ballad
DANCE & DISCO	
22	EuroTrance
23	Ibiza
24	Swing House
25	Clubdance
26	Club Latin
27	Garage
28	Techno Party
29	Hip Hop Groove
30	70s Disco
31	Latin Disco
32	Saturday Night
33	Disco Hands
SWING & JAZZ	
34	Big Band Fast
35	Jazz Ballad
36	Jazz Club
37	Swing 1
38	Swing 2
39	Five/Four
40	Dixieland
41	Ragtime
R&B	
42	Soul
43	Detroit Pop
44	6/8 Soul

Style No.	Style Name
45	Croco Twist
46	Rock&Roll
47	Combo Boogie
48	6/8 Blues
COUNTRY	
49	Country Pop
50	Country Swing
51	Country 2/4
52	Bluegrass
BALLROOM	
53	Viennese Waltz
54	English Waltz
55	Slowfox
56	Foxtrot
57	Quickstep
58	Tango
59	Pasodoble
60	Samba
61	Cha Cha Cha
62	Rumba
63	Jive
TRAD & WALTZ	
64	March
65	6/8 March
66	Polka Pop
67	Tarantella
68	Showtune
69	Christmas Swing
70	Christmas Waltz
71	Waltz
72	Swing Waltz
73	Jazz Waltz
74	Country Waltz
75	Musette
WORLD	
76	Hawaiian
77	Scottish Reel
78	Celtic Dance
79	Modern Dangdut 1
80	Keroncong
81	Modern Dangdut 2
82	Dangdut Umum
83	Dangdut Slow Legend
84	Dangdut 3/4
85	Langgam Modern
86	Dangdut Jawa
87	Vietnamese Pop Ballad
88	Vietnamese 6/8 Ballad

Style No.	Style Name
89	Xi Qing Luo Gu
90	Yi Zu Min Ge
91	Jing Ju Jie Zou
92	Kung Fu
93	Zhong Guo Gu Qu
94	Xin Jiang Min Ge
95	China Funk
96	China Pop Ballad
97	China Dance
98	China 6/8 Slow Rock
99	Bhajan
100	Bolly Mix
101	Indian Pop
102	Hind Ballad
103	Indy Waltz
104	Bhangra
105	Kerala
106	Rajasthan
107	Dandiya
108	Qawwali
109	Saeidy
110	Wehda Saghira
111	Laff
112	Emarati
113	Iranian Elec
114	Kordi Pop
115	Bandari
116	Fazzani
117	4/4 Standart
118	Rumba 2/4
119	African Gospel Reggae
120	High Life 1
121	African Gospel
122	Makossa
123	Modern Afrobeat
124	High Life 2
125	Organ High Life
126	Igbo High Life
127	Soca
128	Azonto
129	Brazilian Samba
130	Bossa Nova
131	Forro
132	Sertanejo
133	Baião
134	Joropo
135	Parranda
136	Tango Argentino
137	Cumbia Peruana

Style No.	Style Name
138	Cumbia Colombiana
139	Vallenato
140	Reggaeton Pop
141	Merengue
142	Mambo
143	Salsa
144	Beguine
145	Reggae
146	Tijuana
147	Paso Duranguense
148	Cumbia Grupera
149	Balada Banda
150	Mexican Mambo
PIANIST	
151	Stride
152	Piano Swing
153	Arpeggio
154	Habanera
155	Slow Rock
156	8Beat Piano Ballad
157	6/8 Piano March
158	Piano Waltz

**Song List / Liste der Songs / Liste des morceaux / Lista de canciones /
 Lista de músicas / Elenco delle song / Songoverzicht / Lista utworów /
 Liste over melodier / Lista över Songer / Seznam skladeb / Zoznam skladieb /
 Zenedarabok listája / Seznam pesmi / Списък с песни / Listă de Cântece /
 Dziesmu saraksts / Kūrīnių sąrašas / Lugude loend / Popis pjesama / Şarkı Listesi /
 Danh sách bài hát / قائمة الأغاني**

Song No.	Song Name	Composer
DEMO		
001	DEMO	Yamaha Original
CHILDREN'S SONG		
002	Frère Jacques	Traditional
003	Der Froschgesang	Traditional
004	London Bridge	Traditional
005	Sur le pont d'Avignon	Traditional
006	Nedelka	Traditional
007	Sippin' Cider Through a Straw	Traditional
008	Old MacDonald Had A Farm	Traditional
009	If You're Happy and You Know It	Traditional
010	Yankee Doodle	Traditional
FAVORITE		
011	Aura Lee	Traditional
012	Bury Me Not on the Lone Prairie	Traditional
013	Kalinka	Traditional
014	Holdilia Cook	Traditional
015	La Cucaracha	Traditional
016	Aloha Oe	Q. Liliuokalani
017	Old Folks at Home	S. C. Foster
018	Santa Lucia	A. Longo
019	Beautiful Dreamer	S. C. Foster
020	Ring de Banjo	S. C. Foster
021	Romance de Amor	Traditional
022	Amazing Grace	Traditional
023	Oh! Susanna	S. C. Foster
024	Joy to the World	G. F. Händel
025	When the Saints Go Marching In	Traditional
026	Battle Hymn of the Republic	Traditional
CLASSIC		
027	Largo (from the New World)	A. Dvořák
028	Brahms' Lullaby	J. Brahms
029	Chanson du Toreador	G. Bizet
030	Jupiter, the Bringer of Jollity	G. Holst
031	Salut d'Amour op.12	E. Elgar
032	Symphony No.9 (from the New World - 4th movement)	A. Dvořák
033	Serenade for Strings in C major, op.48	P. I. Tchaikovsky
034	The Danube Waves	I. Ivanovici
DUET		
035	Ten Little Indians	Traditional
036	The Cuckoo	Traditional
037	O du lieber Augustin	Traditional
038	Twinkle Twinkle Little Star	Traditional
039	Im Mai	Traditional
040	O Christmas Tree	Traditional
041	Pop Goes The Weasel	Traditional

Song No.	Song Name	Composer
042	Mary Had a Little Lamb	Traditional
043	Row Row Row Your Boat	Traditional
044	On Top of Old Smoky	Traditional
PIANO ENSEMBLE		
045	Little Brown Jug	Traditional
046	Auld Lang Syne	Traditional
047	Wenn ich ein Vöglein wär	Traditional
048	Die Lorelei	F. Silcher
049	Home Sweet Home	H. R. Bishop
050	Scarborough Fair	Traditional
051	My Old Kentucky Home	Traditional
052	Loch Lomond	Traditional
053	Silent Night	F. Gruber
054	Deck the Halls	Traditional
055	O Christmas Tree	Traditional
056	Sonata Pathétique 2nd Adagio Cantabile	L. v. Beethoven
057	Ave Maria/J. S. Bach - Gounod	J. S. Bach / C. F. Gounod
058	Jesus bleibet meine Freude	J. S. Bach
059	Prelude op.28-15 "Raindrop"	F. Chopin
060	Nocturne op.9-2	F. Chopin
061	Etude op.10-3 "Chanson de L'adieu"	F. Chopin
062	Romanze (Serenade K.525)	W. A. Mozart
PIANO SOLO		
063	Arabesque	J. F. Burgmüller
064	La Chevaleresque	J. F. Burgmüller
065	Für Elise	L. v. Beethoven
066	Turkish March	W. A. Mozart
067	24 Preludes op.28-7	F. Chopin
068	Annie Laurie	Traditional
069	Jeanie with the Light Brown Hair	S. C. Foster

**Smart Chord Chart / Tabelle der Smart Chords / Tableau Smart Chord /
 Tabla de Smart Chords (acordes inteligentes) / Tabela de Smart Chord /
 Grafico Smart Chord / Smart Chord-overzicht / Tablica inteligentnych akordów /
 Smart Chord-skema / Smart Chord-diagram / Tabulka inteligentních akordů /
 Tabuľka funkcie inteligentné akordy / Intelligens akkordok táblázata /
 Tabela pametnih akordov / Диаграма на интелигентен акорд / Diagramă acord inteligent /
 Viedo akordu diagramma / Sumariojo akordų parinkimo lentelė / Nutika akordi tabel /
 Tablica inteligentnih akorda / Akıllı Akor Çizelgesi / Biểu đồ hợp âm thông minh /
 جدول النغمات المتألفة الذكية**

When the Fingering Type is set to "Smart Chord (577-)," if you set the Smart Chord Key (page 9) according to the score, make sure to the root note of the chord in the Auto Accompaniment range. This lets you hear the respective chords below.

Key Signature on the music score	Display (Smart Chord Key)	Notes to be played (Root Note)													
		C#/D♭			D#/E♭			F#/G♭			G#/A♭			A#/B♭	
		C	D	E	F	G	A	B							
	FL7	C dim	D♭ m	E♭♭ dim7	E♭ 1+5	F♭	F dim	G♭ 7	A♭♭	A♭ m	B♭♭	B♭ m7♭5	C♭		
	FL6	C dim	D♭ 7	E♭♭	E♭ m	F♭	F m7♭5	G♭	G dim	A♭ m	B♭♭ dim7	B♭ 1+5	C♭		
	FL5	C m7♭5	D♭	D dim	E♭ m	F♭ dim7	F 1+5	G♭	G dim	A♭ 7	B♭♭	B♭ m	C♭		
	FL4	C 1+5	D♭	D dim	E♭ 7	F♭	F m	G♭	G m7♭5	A♭	A dim	B♭ m	C♭ dim7		
	FL3	C m	D♭	D m7♭5	E♭	E dim	F m	G♭ dim7	G 1+5	A♭	A dim	B♭ 7	C♭		
	FL2	C m	D♭ dim7	D 1+5	E♭	E dim	F 7	G♭	G m	A♭	A m7♭5	B♭	B dim		
	FL1	C 7	D♭	D m	E♭	E m7♭5	F	F# dim	G m	A♭ dim7	A 1+5	B♭	B dim		
No key signature 	SP0 (Default)	C	C# dim	D m	E♭ dim7	E 1+5	F	F# dim	G 7	A♭	A m	B♭	B m7♭5		
	SP1	C	C# dim	D 7	E♭	E m	F	F# m7♭5	G	G# dim	A m	B♭ dim7	B 1+5		
	SP2	C	C# m7♭5	D	D# dim	E m	F dim7	F# 1+5	G	G# dim	A 7	B♭	B m		
	SP3	C dim7	C# 1+5	D	D# dim	E 7	F	F# m	G	G# m7♭5	A	A# dim	B m		
	SP4	C	C# m	D	D# m7♭5	E	E# dim	F# m	G dim7	G# 1+5	A	A# dim	B 7		
	SP5	B# dim	C# m	D dim7	D# 1+5	E	E# dim	F# 7	G	G# m	A	A# m7♭5	B		
	SP6	B# dim	C# 7	D	D# m	E	E# m7♭5	F#	F# dim	G# m	A dim7	A# 1+5	B		
	SP7	B# m7♭5	C#	C# dim	D# m	E dim7	E# 1+5	F#	F# dim	G# 7	A	A# m	B		

Reading the Score

Use this handy guide to learn how to read the score and practice the Songs in the Song Book (page 5)!

◇ Finger Numbering

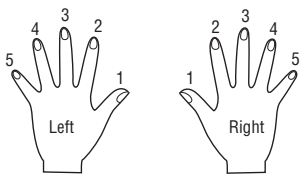

◇ The Keyboard, Staff Lines, and Clef

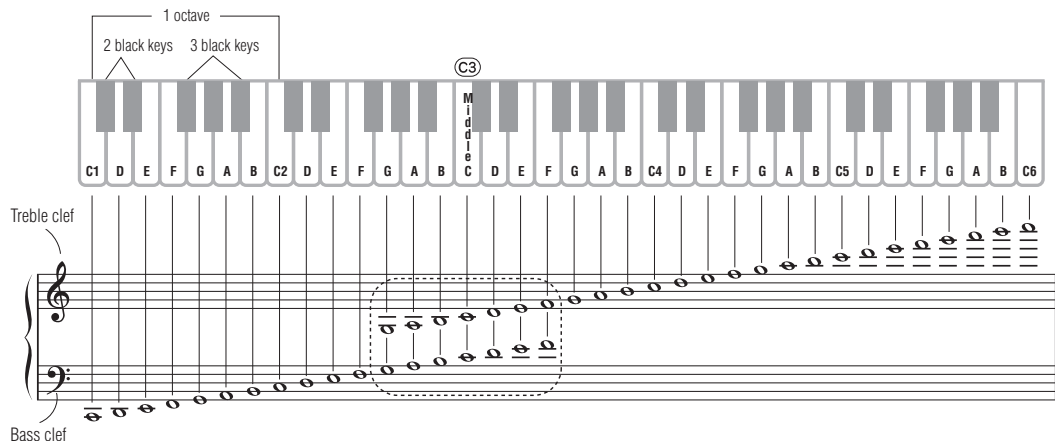

◇ Notes and Rests

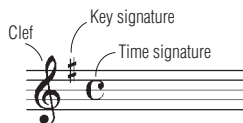

Whole note		1 2 3 4	Whole note rest	
Dotted half note		1 2 3 4	Dotted half note rest	
Half note		1 2	Half note rest	
Dotted quarter note		1 2 3 4	Dotted quarter note rest	
Quarter note		1 2 3 4	Quarter note rest	
Eighth note		1 2 3 4	Eighth note rest	
Sixteenth note		1 2 3 4	Sixteenth note rest	

◇ Accidentals

- # (Sharp) Raise a semitone
- b (Flat) Lower a semitone
- ♮ (Natural) Return to normal pitch

◇ Time Signatures and Counting Time

4/4 time



2/2 time



6/8 time



◇ Repeats



Play 1-2-3-2-3-4



Play 1-2-3-4-1-2-5-6



Play 1-2-3-4-5-6-1-2-3-4 D.C. (Go back to the beginning) Fine (End)

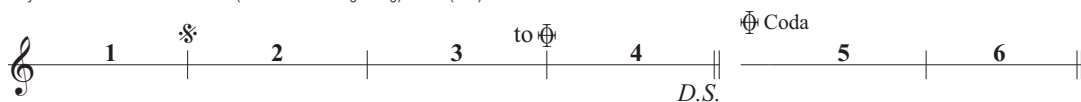

Play 1-2-3-4-2-3-5-6 D.S. (Go back to the * mark) to Coda (Jump to the Coda)

Important Notice: Guarantee Information for customers in EEA* and Switzerland (EEA) and Switzerland

<p>Important Notice: Guarantee Information for customers in EEA* and Switzerland For detailed guarantee information about this Yamaha product, and Pan-EEA* and Switzerland warranty service, please either visit the website address below (Printable file is available at our website) or contact the Yamaha representative office for your country. * EEA: European Economic Area</p>	<p>English</p>
<p>Wichtiger Hinweis: Garantie-Information für Kunden in der EWR* und der Schweiz Für nähere Garantie-Information über dieses Produkt von Yamaha, sowie über den Pan-EWR*- und Schweizer Garantieservice, besuchen Sie bitte entweder die folgend angegebene Internetadresse (eine druckfähige Version befindet sich auch auf unserer Webseite), oder wenden Sie sich an den für Ihr Land zuständigen Yamaha-Vertrieb. *EWR: Europäischer Wirtschaftsraum</p>	<p>Deutsch</p>
<p>Remarque importante: informations de garantie pour les clients de l'EEE* et la Suisse Pour des informations plus détaillées sur la garantie de ce produit Yamaha et sur le service de garantie applicable dans l'ensemble de l'EEE ainsi qu'en Suisse, consultez notre site Web à l'adresse ci-dessous (le fichier imprimable est disponible sur notre site Web) ou contactez directement Yamaha dans votre pays de résidence. * EEE : Espace Economique Européen</p>	<p>Français</p>
<p>Belangrijke mededeling: Garantie-informatie voor klanten in de EER* en Zwitserland Voor gedetailleerde garantie-informatie over dit Yamaha-product en de garantieservice in heel de EER* en Zwitserland, gaat u naar de onderstaande website (u vind een afdrukbaar bestand op onze website) of neemt u contact op met de vertegenwoordiging van Yamaha in uw land. * EER: Europese Economische Ruimte</p>	<p>Nederlands</p>
<p>Aviso importante: información sobre la garantía para los clientes del EEE* y Suiza Para una información detallada sobre este producto Yamaha y sobre el soporte de garantía en la zona EEE* y Suiza, visite la dirección web que se incluye más abajo (la versión del archivo para imprimir esta disponible en nuestro sitio web) o póngase en contacto con el representante de Yamaha en su país. * EEE: Espacio Económico Europeo</p>	<p>Español</p>
<p>Aviso importante: informazioni sulla garanzia per i clienti residenti nell'EEA* e in Svizzera Per informazioni dettagliate sulla garanzia relativa a questo prodotto Yamaha e l'assistenza in garanzia nei paesi EEA* e in Svizzera, potete consultare il sito Web all'indirizzo riportato di seguito (è disponibile il file in formato stampabile) oppure contattare l'ufficio di rappresentanza locale della Yamaha. * EEA: Area Economica Europea</p>	<p>Italiano</p>
<p>Aviso importante: informações sobre as garantias para clientes da AEE* e da Suíça Para obter uma informação pormenorizada sobre este produto da Yamaha e sobre o serviço de garantia na AEE* e na Suíça, visite o site a seguir (o arquivo para impressão está disponível no nosso site) ou entre em contato com o escritório de representação da Yamaha no seu país. * AEE: Área Económica Europeia</p>	<p>Português</p>
<p>Σημαντική σημείωση: Πληροφορίες εγγύησης για τους πελάτες στον ΕΟΧ* και Ελλάδα Για λεπτομερείς πληροφορίες εγγύησης σχετικά με το προϊόν της Yamaha και την κάλυψη εγγύησης σε όλη τις χώρες του ΕΟΧ και την Ελλάδα, επισκεφτείτε την παρακάτω ιστοσελίδα (Εκτυπώσιμη μορφή είναι διαθέσιμη στην ιστοσελίδα μας) ή απευθυνθείτε στην αντιπροσωπεία της Yamaha στη χώρα σας. * ΕΟΧ: Ευρωπαϊκός Οικονομικός Χώρος</p>	<p>Ελληνικά</p>
<p>Viktigt: Garantiinformation för kunder i EES-området* och Schweiz För detaljerad information om denna Yamaha-produkt samt garantireservice i hela EES-området* och Schweiz kan du antingen besöka nedanstående webbadress (en utskriftsvänlig fil finns på webbplatsen) eller kontakta Yamahas officiella representant i ditt land. * EES: Europeiska Ekonomiska Samarbetsområdet</p>	<p>Svenska</p>
<p>Viktig merknad: Garantiinformasjon for kunder i EØS* og Sveits Detaljert garantiinformasjon om dette Yamaha-produktet og garantireservice for hele EØS-området* og Sveits kan fås enten ved å besøke nettstedene nedenfor (utskriftsversjon finnes på våre nettsider) eller kontakte kontakte Yamaha-kontoret i landet der du bor. *EØS: Det europeiske økonomiske samarbeidsområdet</p>	<p>Norsk</p>
<p>Vigtig oplysning: Garantiplysninger til kunder i EØ* og Schweiz De kan finde detaljerede garantiplysninger om dette Yamaha-produkt og den fælles garantireserviceordning for EØ* (og Schweiz) ved at besøge det websted, der er angivet nedenfor (der findes en fil, som kan udskrives, på vores websted), eller ved at kontakte Yamahas nationale repræsentationskontor i det land, hvor De bor. * EØ: Det Europæiske Økonomiske Område</p>	<p>Dansk</p>

<p>Tärkeä ilmoitus: Taku tiedot Euroopan talousalueen (ETA)* ja Sveitsin asiakkaille Tämän Yamaha-tuotteen sekä ETA-alueen ja Sveitsin takuuta koskevat yksityiskohtaiset tiedot saatte allia olevasta nettiosoitteesta. (Tulostettava tiedosto saatavissa sivustollamme.) Voitte myös ottaa yhteyttä paikalliseen Yamaha-edustajaan. *ETA: Euroopan talousalue</p>	<p>Suomi</p>
<p>Ważne: Warunki gwarancyjne obowiązujące w EOG* i Szwajcarii Aby dowiedzieć się więcej na temat warunków gwarancyjnych tego produktu firmy Yamaha i serwisu gwarancyjnego w całym EOG* i Szwajcarii, należy odwiedzić wskazaną poniżej stronę internetową (Plik gotowy do wydruku znajduje się na naszej stronie internetowej) lub skontaktować się z przedstawicielstwem firmy Yamaha w swoim kraju. * EOG — Europejski Obszar Gospodarczy</p>	<p>Polski</p>
<p>Důležité oznámení: Zásadní informace pro zákazníky v EHS* a ve Švýcarsku Podrobné zásadní informace o tomto produktu Yamaha a záručním servisu v celém EHS* a ve Švýcarsku naleznete na níže uvedené webové adrese (soubor k tisku je dostupný na našich webových stránkách) nebo se můžete obrátit na zastoupení firmy Yamaha ve své zemi. * EHS: Evropský hospodářský prostor</p>	<p>Česky</p>
<p>Fontos figyelmeztetés: Garancia-információk az EGT* területén és Svájcban élő vásárlók számára A jelen Yámaha termékre vonatkozó részletes garancia-információk, valamint az EGT*-re és Svájcra kiterjedő garanciális szolgáltatás tekintetében keressze fel webhelyünket az alábbi címen (a webhelyen nyomtatható fájl is talál), vagy pedig lépjen kapcsolatba az országában működő Yamaha képviselői irodával. * EGT: Európai Gazdasági Térség</p>	<p>Magyar</p>
<p>Oluline märkus: Garantiiteave Euroopa Majanduspiirkonna (EMP)* ja Šveitsi klientidele Täpsema teabe saamiseks selle Yamaha toote garantii ning kogu Euroopa Majanduspiirkonnaja Šveitsi garantiiteeninduse kohta, külastage palun veebisaiti alljärgneval aadressil (meie saidil on saadaval printitav fail) või pöörduge Teie riigioni Yamaha esinduse poole. * EMP: Euroopa Majanduspiirkond</p>	<p>Eesti keel</p>
<p>Svarigs paziņojums: Garantijas informācija klientiem EEZ* un Šveicā Lai saņemtu detalizētu garantijas informāciju par šo Yamaha produktu, kā arī garantijas apkalpošanu EEZ* un Šveicā, lūdzu apmeklētiet zemāk norādīto tīmekļa vietnes adresi (tīmekļa vietnē ir pieejams drukājams fails) vai sazināties ar jūsu valstī apkalpojošo Yamaha pārstāvniecību. * EEZ: Eiropas Ekonomikas zona</p>	<p>Latviešu</p>
<p>Dėmesio: informacija dėl garantijos pirkėjams EEE* ir Šveicarijoje Jei reikia išsamios informacijos apie šį „Yamaha“ produktą ir jo techninę priežiūrą visoje EEE* ir Šveicarijoje, apsilankykite mūsų svetainėje toliau nurodytu adresu (svetainėje yra spausdinamas failas) arba kreipkitės į „Yamaha“ atstovybę savo šaliai. *EEE – Europos ekonominė erdvė</p>	<p>Lietuvių kalba</p>
<p>Dôležité upozornenie: Informácie o záruke pre zákazníkov v EHP* a Švajčiarsku Podrobné informácie o záruke týkajúce sa tohto produktu od spoločnosti Yamaha a garancnom servise v EHP* a Švajčiarsku nájdete na webovej stránke uvedenej nižšie (na našej webovej stránke je k dispozícii súbor na tlač) alebo sa obráťte na zástupcu spoločnosti Yamaha vo svojej krajine. * EHP: Európsky hospodársky priestor</p>	<p>Slovenčina</p>
<p>Pomembno obvestilo: Informacije o garanciji za kupce v EGP* in Švici Za podrobnejše informacije o tem Yamahinem izdelku ter garancijskem servisu v celotnem EGP in Švici, obiščite spletno mesto, ki je navedeno spodaj (natisljiva datoteka je na voljo na našem spletnem mestu), ali se obrnite na Yamahinega predstavnik v svoji državi. * EGP: Evropski gospodarski prostor</p>	<p>Slovenščina</p>
<p>Важно съобщение: Информация за гаранцията за клиенти в ЕИП* и Швейцария За подробна информация за гаранцията за този продукт на Yamaha и гаранционното обслужване в паневропейската зона на ЕИП* и Швейцария или посетете посочения по-долу уеб сайт (на нашия уеб сайт има файл за печат), или се свържете с представителния офис на Yamaha във вашата страна. * ЕИП: Европейско икономическо пространство</p>	<p>Български език</p>
<p>Notificarea importantă: Informații despre garanție pentru clienții din SEE* și Elveția Pentru informații detaliate privind acest produs Yamaha și serviciul de garanție Pan-SEE* și Elveția, vizitați site-ul la adresa de mai jos (fișierul imprimabil este disponibil pe site-ul nostru) sau contactați biroul reprezentanței Yamaha din țara dumneavoastră. * SEE: Spațiul Economic European</p>	<p>Limba română</p>
<p>Važna obavijest: Informacije o jamstvu za države EGP-a i Švicarske Za detaljne informacije o jamstvu za ovaj Yamahin proizvod te jamstvenom servisu za cijeli EGP i Švicarsku, molimo Vas da posjetite web-stranicu navedenu u nastavku ili kontaktirate ovlaštenog Yamahinog dobavljača u svojoj zemlji. * EGP: Europski gospodarski prostor</p>	<p>Hrvatski</p>

<https://europe.yamaha.com/warranty/>

Important Notice: Power management information for customers in European Economic Area (EEA), Switzerland and Turkey

Remarque importante : Informations sur la gestion de l'alimentation pour les clients de l'Espace économique européen (EEE), de Suisse et de Turquie

Yamaha products are equipped with a power management function. Some products allow you to disable that function, or to extend the amount of time that elapses before the power is turned off or set to standby. In these cases, energy consumption will increase.	English
Yamaha-Produkte sind mit einer Power-Management-Funktion ausgestattet. Bei einigen Produkten können Sie diese Funktion ausschalten oder die Zeitdauer, die verstreicht, bis das Instrument ausgeschaltet oder in Bereitschaft versetzt wird, verlängern. In diesen Fällen erhöht sich der Energieverbrauch.	Deutsch
Les produits Yamaha sont équipés d'une fonction de gestion de l'alimentation. Certains produits vous permettent de désactiver cette fonction ou d'allonger le délai avant la mise hors tension ou la mise en veille. Dans ces cas, la consommation d'énergie augmente.	Français
Yamaha-producten zijn uitgerust met een energiebeheerfunctie. Bij sommige producten kunt u die functie uitschakelen of de tijd verlengen die verstrijkt voordat de stroom wordt uitgeschakeld of in stand-by wordt gezet. In deze gevallen zal het energieverbruik toenemen.	Nederlands
Los productos Yamaha están equipados con una función de administración de energía. Algunos productos permiten desactivar esa función o ampliar el tiempo que transcurre antes de apagar la alimentación o poner el producto en modo de espera. En estos casos, el consumo de energía aumentará.	Español
I prodotti Yamaha sono dotati di una funzione di gestione dell'alimentazione. Alcuni prodotti consentono di disattivare tale funzione o di estendere il periodo di tempo che trascorre prima che l'alimentazione venga spenta o impostata in standby. In questi casi, il consumo energetico aumenterà.	Italiano
Os produtos Yamaha são equipados com uma função de gerenciamento de energia. Alguns produtos permitem desativar essa função ou estender o tempo decorrido antes de se desligar ou entrar em standby. Nesses casos, o consumo de energia aumentará.	Português
Τα προϊόντα της Yamaha είναι εξοπλισμένα με μια λειτουργία διαχείρισης ισχύος. Ορισμένα προϊόντα σας δίνουν τη δυνατότητα να απενεργοποιείτε αυτή τη λειτουργία ή να επεκτείνετε το χρονικό διάστημα μέχρι την απενεργοποίηση ή τη θέση σε κατάσταση αναμονής. Σε αυτές τις περιπτώσεις, η κατανάλωση ενέργειας θα αυξηθεί.	Ελληνικά
Yamaha-produkterna är utrustade med en energihanteringsfunktion. För vissa produkter kan du inaktivera den funktionen eller för att förlänga tiden som förflutit innan strömmen stängs av eller ställs i vänteläge. I dessa fall ökar energiförbrukningen.	Svenska
Yamahas produkter har en strømstyringsfunktion. På nogle produkter er det muligt at deaktivere denne funktion eller at forlænge den tid, der går, før der slukkes for strømmen, eller sættes på standby. I disse tilfælde vil strømforbruget stige.	Dansk
Yamaha-tuotteet on varustettu virranhallintatoiminnolla. Joissakin tuotteissa voit poistaa toiminnon käytöstä tai pidentää aikaa, joka kuluu ennen virran katkaisemista tai valmiustilaan asettamista. Näissä tapauksissa energiankulutus kasvaa.	Suomi
Produkty Yamaha są wyposażone w funkcję zarządzania energią. Niektóre produkty umożliwiają wyłączenie tej funkcji lub wydłużenie czasu, jaki upływa do wyłączenia zasilania lub przejścia w tryb gotowości. W takich przypadkach zużycie energii wzrośnie.	Polski
Produkty Yamaha jsou vybaveny funkcí správy napájení. Některé produkty umožňují tuto funkci zakázat nebo prodloužit dobu, která má uběhnout před vypnutím napájení nebo pohotovostním režimem. V těchto případech se zvýší spotřeba elektřiny.	Čeština
A Yamaha termékek energiamedzsmnt funkcióval vannak ellátva. Egyes termékek lehetővé teszik, hogy letiltsa ezt a funkciót, vagy meghosszabbítsa a kikapcsolás vagy készenléti állapotba helyezés előtt eltelt időt. Ezekben az esetekben az energiafogyasztás növekedni fog.	Magyar
Yamaha tooted on varustatud toitehalduse funktsiooniga. Mõned tooted võimaldavad teil selle funktsiooni keelata või pikendada aega, mis möödub enne toite väljalülitamist või ooterežiimi seadmist. Sellistel juhtudel suureneb energiatarbimine.	Eesti
Yamaha izstrādājumi ir aprīkoti ar barošanas pārvaldības funkciju. Dažiem izstrādājumiem šo funkciju var atspējot vai paildzināt laiku, kam jāpauz pirms barošanas atslēgšanas vai pāriešanas gaidstāves režīmā. Šādā gadījumā palielināsies enerģijas patēriņš.	Latviešu
„Yamaha“ gaminiuose yra energijos sąnaudų valdymo funkcija. Kai kurie gaminiai leidžia išjungti šią funkciją arba pratęsti laiką, praėjusį prieš išjungiant maitinimą arba įjungiant budėjimo režimą. Tokiais atvejais energijos suvartojimas padidės.	Lietuvių
Produkty společnosti Yamaha sú vybavené funkciou správy napájania. Niektoré produkty vám umožňujú túto funkciu vypnúť alebo predĺžiť čas, po uplynutí ktorých sa napájanie vypne alebo nastaví do pohotovostného režimu. V takýchto prípadoch sa zvýši spotreba energie.	Slovenčina
Yamahini izdelki imajo funkcijo upravljanja z napajanjem. Nekateri izdelki vam omogočajo, da onemogočite to funkcijo ali podaljšate čas, ki mora preteči, preden se napajanje izklopi ali nastavi v stanje pripravljenosti. V teh primerih se bo poraba energije povečala.	Slovenščina
Продуктите на Yamaha са снабдени с функция за управление на захранването. Някои продукти ви позволяват да забраните тази функция или да удължите времето, което ще изтече, преди захранването да се изключи или да се настрои в режим на готовност. В тези случаи консумацията на енергия ще се увеличи.	Български
Produsele Yamaha sunt echipate cu o funcție de gestionare a energiei. Unele produse vă permit să dezactivați această funcție sau să prelungiți perioada de timp care trece înainte ca alimentarea să fie oprită sau setată în standby. În aceste cazuri, consumul de energie va crește.	Română
Yamaha proizvodi opremljeni su funkcijom upravljanja potrošnjom energije. Neki vam proizvodi omogućuju onemogućavanje te funkcije ili produženje vremena koje protekne prije isključivanja napajanja ili postavljanja u stanje pripravnosti. U tim će se slučajevima povećati potrošnja energije.	Hrvatski
Yamaha ürünlerinde güç yönetimi işlevi vardır. Bazı ürünler, bu işlevi devre dışı bırakmanıza veya güç kapatılmadan ya da bekleme moduna alınmadan önce geçen süreyi uzatmanıza olanak tanır. Bu gibi durumlarda, enerji tüketimi artacaktır.	Türkçe

Yamaha Worldwide Representative Offices

English

For details on the product(s), contact your nearest Yamaha representative or the authorized distributor, found by accessing the 2D barcode below.

Deutsch

Wenden Sie sich für nähere Informationen zu Produkten an eine Yamaha-Vertretung oder einen autorisierten Händler in Ihrer Nähe. Diese finden Sie mithilfe des unten abgebildeten 2D-Strichcodes.

Français

Pour obtenir des informations sur le ou les produits, contactez votre représentant ou revendeur agréé Yamaha le plus proche. Vous le trouverez à l'aide du code-barres 2D ci-dessous.

Español

Para ver información detallada sobre el producto, contacte con su representante o distribuidor autorizado Yamaha más cercano. Lo encontrará escaneando el siguiente código de barras 2D.

Português

Para mais informações sobre o(s) produto(s), fale com seu representante da Yamaha mais próximo ou com o distribuidor autorizado acessando o código de barras 2D abaixo.

Italiano

Per dettagli sui prodotti, contattare il rappresentante Yamaha o il distributore autorizzato più vicino, che è possibile trovare tramite il codice a barre 2D in basso.

Nederlands

Neem voor meer informatie over de producten contact op met uw dichtstbijzijnde Yamaha-vertegenwoordiger of de geautoriseerde distributeur, te vinden via de onderstaande 2D-barcode.

Polski

Aby uzyskać szczegółowe informacje na temat produktów, skontaktuj się z najbliższym przedstawicielem firmy Yamaha lub autoryzowanym dystrybutorem, którego znajdziesz za pośrednictwem poniższego kodu kreskowego 2D.

Dansk

Hvis du vil have detaljer om produktet/produkterne, kan du kontakte den nærmeste Yamaha-repræsentant eller autoriserede Yamaha-distributør, som du finder ved at scanne 2D-strekkode nedenfor.

Svenska

Om du vill ha mer information om produkterna kan du kontakta närmaste Yamaha-representant eller auktoriserade distributör med hjälp av 2D-streckkoden nedan.

Čeština

Podrobnosti o produktu(och) získáte od nejbližšího zástupce společnosti Yamaha nebo autorizovaného distributora, který byl nalezen při použití 2D čárového kódu níže.



https://manual.yamaha.com/mi/address_list/

Slovenčina

Podrobne informácie o produktoch(-och) vám poskytnú najbližší zástupca spoločnosti Yamaha alebo autorizovaný distribútor, ktorého nájdete pomocou nižšie uvedeného 2D čiarového kódu.

Magyar

A termék(ek)re vonatkozó részletekért forduljon a legközelebbi Yamaha képviselőhöz vagy a hivatalos forgalmazóhoz, amelyet az alábbi 2D vonalkód segítségével találhat meg.

Slovenščina

Če želite podrobnejše informacije o izdelkih, se obrnite na najbližjega Yamahinega predstavnika ali pooblaščenega distributerja, ki ga najdete prek 2D-kode v nadaljevanju.

Български

За подробности относно продукта/ите се свържете с най-близкия представител на Yamaha или оторизиран дистрибутор, който можете да откриете, като използвате 2D баркода по-долу.

Română

Pentru detalii privind produsele, contactați cel mai apropiat reprezentant Yamaha sau distribuitorul autorizat, pe care îl puteți găsi accesând codul de bare 2D de mai jos.

Latviešu

Lai iegūtu plašāku informāciju par izstrādājumiem, sazinieties ar tuvāko Yamaha pārstāvi vai pilnvaroto izplatītāju, kuru atradīsiet, izmantojot tālāk pieejamo 2D svītrkodu.

Lietuvių

Norėdami gauti daugiau informacijos apie gaminių (-ius), kreipkitės į artimiausią „Yamaha“ atstovą arba įgaliotąjį platintoją, kurį rasite nuskaityę toliau pateiktą 2D brūkšninį kodą.

Eesti

Toodete kohta täpsema teabe saamiseks võtke ühendust lähima Yamaha esindaja või autoriseeritud levitajaga, kelle leiata allpool asuva 2D-võõtkoodi kaudu.

Hrvatski

Za detalje o proizvodima obratite se lokalnom predstavku ili ovlaštenom distributeru tvrtke Yamaha, kojeg možete pronaći skeniranjem 2D crtičnog koda u nastavku.

Türkçe

Ürünler hakkında ayrıntılar için, aşağıdaki 2D kodlu motora erişerek bulunan size en yakın Yamaha temsilcisine veya yetkili bayiye başvurun.

Tiếng việt

Để biết thông tin chi tiết về sản phẩm, hãy liên hệ với đại diện của Yamaha hoặc nhà phân phối được ủy quyền gần nhất bằng cách truy cập mã vạch 2D bên dưới.

Head Office/Manufacturer: Yamaha Corporation 10-1, Nakazawa-cho, Chuo-ku, Hamamatsu, 430-8650, Japan

DMI37_22m

Importer (European Union): Yamaha Music Europe GmbH Siemensstrasse 22-34, 25462 Rellingen, Germany

Importer (United Kingdom): Yamaha Music Europe GmbH (UK) Sherbourne Drive, Tilbrook, Milton Keynes, MK7 8BL, United Kingdom

Yamaha Global Site
<https://www.yamaha.com/>

Yamaha Downloads
<https://download.yamaha.com/>

© 2021 Yamaha Corporation
Published 02/2025
KSES-D0



VEJ1990