



DTX
drums

PAD DE BATERÍA ELECTRÓNICA

XP105T-X
XP105T-M
XP125T-X
XP125T-M
XP125SD-X
XP125SD-M

Manual de instrucciones

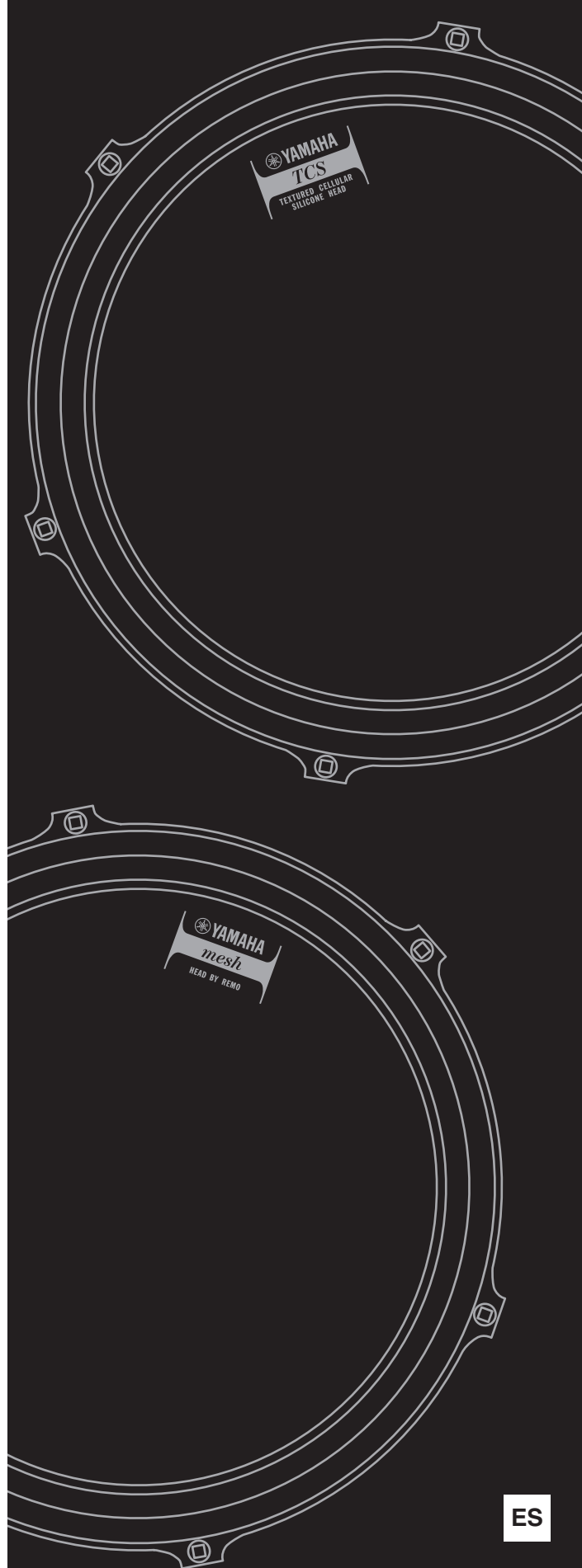

ES

El número de modelo, el número de serie, los requisitos de alimentación, etc. pueden encontrarse en la placa de identificación o cerca de ella. Esta placa se encuentra en el lateral de la unidad. Debe anotar dicho número en el espacio proporcionado a continuación y conservar este manual como comprobante permanente de su compra para facilitar la identificación en caso de robo.

Nº de modelo

Nº de serie

(side_es)

Información para usuarios sobre la recogida y eliminación de los equipos antiguos



Este símbolo en los productos, embalajes y documentos anexos significa que los productos eléctricos y electrónicos no deben mezclarse con los desperdicios domésticos normales.

Para el tratamiento, recuperación y reciclaje apropiados de los productos antiguos, llévelos a puntos de reciclaje correspondientes, de acuerdo con la legislación nacional.

Al deshacerse de estos productos de forma correcta, ayudará a ahorrar recursos valiosos y a impedir los posibles efectos desfavorables en la salud humana y en el entorno que de otro modo se producirían si se trataran los desperdicios de modo inapropiado.

Para obtener más información acerca de la recogida y el reciclaje de los productos antiguos, póngase en contacto con las autoridades locales, con el servicio de eliminación de basuras o con el punto de venta donde adquirió los artículos.

Para los usuarios empresariales de la Unión Europea:

Si desea desechar equipos eléctricos y electrónicos, póngase en contacto con su vendedor o proveedor para obtener más información.

Información sobre la eliminación en otros países fuera de la Unión Europea:

Este símbolo solo es válido en la Unión Europea. Si desea desechar estos artículos, póngase en contacto con las autoridades locales o con el vendedor y pregúnteles el método correcto.

(weee_eu_es_02)

PRECAUCIONES Leer detenidamente antes de continuar.

El objeto de las precauciones presentadas a continuación es garantizar que el producto se utilice de manera segura, sin temor a lesiones accidentales para el usuario o para otras personas, ni daños materiales. Estas instrucciones, presentadas con las precauciones, son muy importantes para la seguridad y, por consiguiente, deberán seguirse al pie de la letra.

Tras leer este Manual de instrucciones, guárdelo en un lugar seguro y de fácil acceso para futuras consultas.

	<p>ATENCIÓN</p> <p>Siga siempre las precauciones básicas que se muestran a continuación para evitar posibles lesiones personales, así como daños en el instrumento o en otros objetos.</p> <p>Estas precauciones incluyen, aunque no de forma exclusiva, las siguientes:</p>
<ul style="list-style-type: none"> • Monte este producto en la secuencia correcta siguiendo las instrucciones de montaje de este manual. Además, apriete los pernos periódicamente. De lo contrario, podrían producirse daños en el producto o incluso lesiones. 	
<ul style="list-style-type: none"> • Si este producto se utiliza con un sistema de rack o con el soporte de plato, no sitúe el rack ni el soporte sobre superficies inclinadas o inestables, ni en peldaños, porque pueden volcarse o dañarse, provocando lesiones. 	
<ul style="list-style-type: none"> • Si este producto se utiliza con un sistema de rack o con el soporte de plato, asegúrese de que todos los tornillos estén bien apretados. Además, al ajustar la altura o el ángulo, asegúrese de proceder lentamente al aflojar los tornillos. Si los tornillos están flojos, el rack puede volcarse o pueden caerse componentes, provocando lesiones. 	
<ul style="list-style-type: none"> • Tenga especial cuidado cuando haya niños en las proximidades del producto o tocándolo. Los movimientos descuidados en torno al producto pueden conllevar lesiones. 	
<ul style="list-style-type: none"> • Para ajustar los pads, preste especial atención a la manipulación y colocación de los cables. Unos cables mal colocados pueden provocar tropezos y caídas. 	
<ul style="list-style-type: none"> • No modifique el producto. Si lo hace, puede dar lugar a lesiones o deteriorar el producto. 	
<ul style="list-style-type: none"> • Mantenga las piezas pequeñas fuera del alcance de los niños. Sus niños podrían tragárselas accidentalmente. 	

<p>AVISO</p> <ul style="list-style-type: none"> • No ejerza fuerza sobre la superficie para tocar de la unidad de pad con las baquetas, porque podría restarles sensibilidad o empeorar la “sensación” al tocar. • No se suba al producto ni coloque objetos pesados encima de él. Podrían producirse daños. • No utilice ni guarde el producto en sitios con temperaturas muy elevadas (expuesto a la luz solar directa, en las proximidades de un radiador, en un vehículo cerrado, etc.) o con mucha humedad (cuarto de baños, a la intemperie en días lluviosos, etc.). De lo contrario, puede deformarse, decolorarse o deteriorarse. • No deje nunca ningún material que destiña fácilmente, como artículos de goma, en la superficie del pad de batería. Si lo hiciera, puede teñir la superficie. Tenga especial cuidado cuando guarde los pads. • Cuando limpie el producto, utilice un paño suave, seco o ligeramente humedecido. No use diluyentes de pintura, disolventes, alcohol, líquidos limpiadores ni paños impregnados con productos químicos. • Al conectar y desconectar cables, sujete el enchufe y no el propio cable. Además, evite colocar elementos pesados encima de los cables y situar estos junto a bordes afilados. Si no se siguen estas precauciones, el cable podría romperse y causar una desconexión.
--

INFORMACIÓN

- Las ilustraciones que se muestran en este manual solo son ilustrativas y pueden presentar alguna diferencia con las del producto.
- Los nombres de empresas y productos que aparecen en este manual son marcas comerciales o marcas registradas de sus respectivas empresas.
- La carcasa de este producto es de madera natural. Las diferencias entre los motivos, como la veta de la madera, son algo natural y exclusivo de su instrumento.

Gracias por comprar el PAD DE BATERÍA ELECTRÓNICA XP105T-X, XP105T-M, XP125T-X, XP125T-M, XP125SD-X o XP125SD-M de Yamaha. Este pad de batería electrónica se puede usar en el hogar, en un estudio o en el escenario para interpretaciones en vivo.

Para un montaje adecuado y un uso seguro, lea detenidamente este manual antes de usar el producto. Después de leer el manual, guárdelo en un lugar seguro y a mano para futuras consultas.

Las ilustraciones muestran el pad de batería electrónica XP125SD-X, pero la información se aplica también a los demás pads de batería electrónica (excepto en aquellos casos en que se indique otra cosa).

Índice

Contenido del paquete	6
Especificaciones	6
Tomas de entrada del pad y del activador	7
Instalación	7
Conexiones	7
Sustitución del aro de goma	8
Ajuste de la tensión del parche (solo pads de malla)...	8
Sustitución del parche (solo pads de malla)	9
Resolución de problemas.....	10

Contenido del paquete

Los clientes que hayan adquirido un set de pads deben consultar el “Manual de montaje” adjunto al juego para comprobar el contenido del paquete.

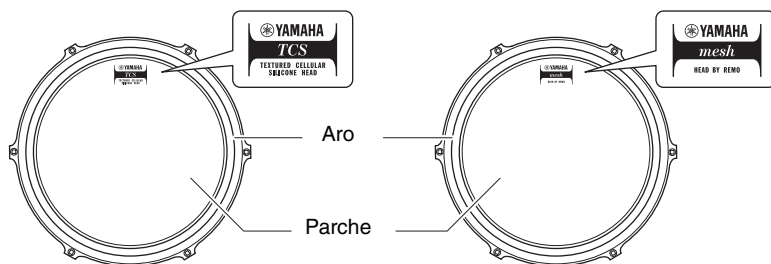

① Unidad principal (1)

Pad de TCS
(XP105T-X, XP125T-X,
XP125SD-X)

Pad de malla
(XP105T-M, XP125T-M,
XP125SD-M)

Los pad de TCS y de malla se distinguen por la marca del logotipo en el parche.

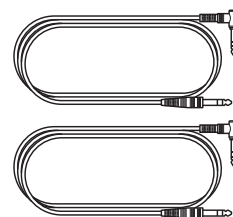

② Cable para auriculares estéreo (2) (transparente, negro)

La función de ambos cables es idéntica. Solo tiene que elegir el que desea usar y conservar el que no utilice en un lugar seguro.



③ Manual de instrucciones (este documento; 1)

Especificaciones

■ Pad de timbal XP105T-X, XP105T-M (10 pulg.)

- Tamaño: 297 × 322 × 117 mm (anchura x fondo x altura) (tornillo de abrazadera no incluido)
- Sistema de sensores: Sensor del parche (piezoeléctrico), sensor del aro (piezoeléctrico)
- Toma de salida: toma de auriculares estéreo estándar

■ Pad de timbal XP125T-X, XP125T-M (12 pulg.)

- Tamaño: 347 × 372 × 127 mm (anchura x fondo x altura) (tornillo de abrazadera no incluido)
- Sistema de sensores: Sensor del parche (piezoeléctrico), sensor del aro (piezoeléctrico)
- Toma de salida: toma de auriculares estéreo estándar

■ Pad de caja XP125SD-X, XP125SD-M (12 pulg.)

- Tamaño: 347 × 329 × 127 mm (anchura x fondo x altura) (tornillo de abrazadera no incluido)
- Sistema de sensores: Sensor del parche (piezoeléctrico), sensor del aro (piezoeléctrico)
- Toma de salida: toma de auriculares estéreo estándar

*El contenido de este manual se aplica a las últimas especificaciones según la fecha de publicación. Para obtener el último manual, acceda al sitio web de Yamaha y descargue el archivo del manual. Puesto que las especificaciones, los equipos o los accesorios que se vendan aparte podrían no ser iguales en todos los sitios, consulte al distribuidor de Yamaha.

Tomas de entrada del pad y del activador

La función de los pads de la serie XP varía según la toma de entrada de activador del módulo de activación de batería al que esté conectado el pad. Consulte el manual de instrucciones incluido con el módulo de activación de batería y/o la página de su producto específico en el sitio web de Yamaha con el fin de obtener información sobre las funciones pertinentes para las tomas de entrada de activador.

Instalación

● Timbal (XP105T-X, XP105T-M, XP125T-X, XP125T-M)

Después de instalar el sistema del rack (Yamaha serie RS, etc.) o un soporte de timbal estándar (Yamaha serie WS, etc.), conecte el pad tal y como se indica en la ilustración. Inserte el soporte de tom (barra hexagonal) ① del rack o del soporte de timbal en el pad y, a continuación, apriete firmemente el tornillo de mariposa ② para fijarlo.

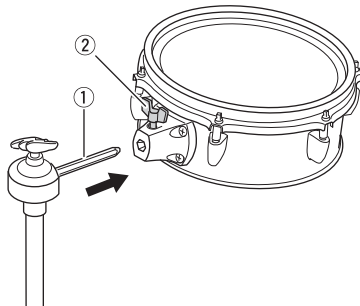

● Caja (XP125SD-X, XP125SD-M)

Antes de la instalación, asegúrese de preparar un soporte de caja ③ adecuado para el diámetro de su caja (Yamaha SS662, etc.); a continuación, coloque la caja bien ajustada en el soporte de tal forma que no se tambalee.

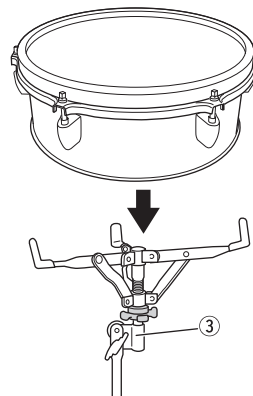

⚠ ATENCIÓN

- Asegúrese de que el pad esté bien sujeto al rack o al soporte. Si el tornillo no está bien apretado, el pad podría resbalar o caerse y producir lesiones. Asimismo, si se coloca el rack o el soporte en una superficie inestable, etc., podrían caerse y provocar lesiones.

Conexiones

Utilice el cable estereofónico incluido para conectar la toma de salida del pad de la serie XP a la toma de entrada del convertidor de batería serie DTX. Introduzca el conector con forma de L en la toma de salida (OUTPUT) del pad.

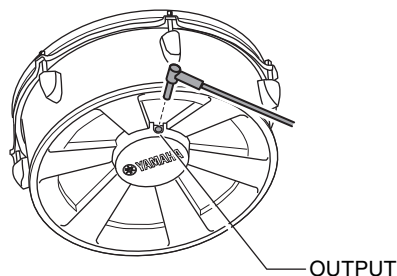

Sustitución del aro de goma

El aro de goma es de material consumible y es posible que haya que sustituirlo debido al desgaste normal. Para obtener información sobre piezas de repuesto, póngase en contacto con su distribuidor o con el Servicio técnico de Yamaha.

NOTA Al colocar el aro de goma, asegúrese de que cubra desde el exterior hasta el interior de la circunferencia del aro. Después de colocarlo, asegúrese de que el aro de goma se ajuste bien en toda la circunferencia.

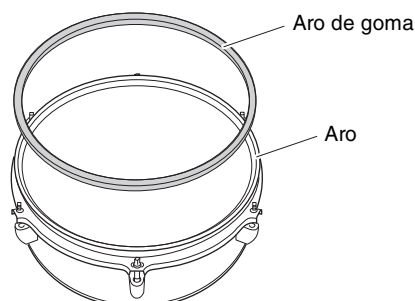

Con esto se completa la sustitución del aro de goma.

Ajuste de la tensión del parche (solo pads de malla)

AVISO



- Los tornillos de llave de batería para apretar el parche se pueden aflojar durante el uso. Antes de tocar, ajuste siempre la tensión del parche para que no se produzcan sonidos de vibración ni se afloje el parche. Para ajustar la tensión del parche, apriete o afloje los seis tornillos de llave de batería del exterior del parche en el orden que se muestra en la figura siguiente. Asegúrese de apretar o aflojar los tornillos de llave de batería de manera uniforme. Si aprieta o afloja solo uno, la tensión del parche no será uniforme.

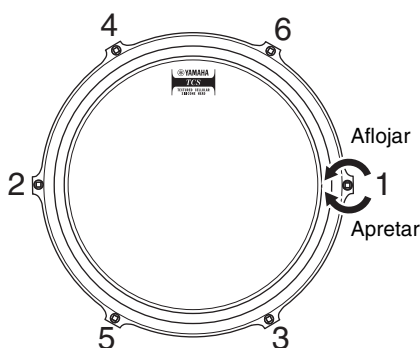

AVISO

- No utilice una llave de batería de mango largo (como una llave de batería con un alto par de apriete o una llave de batería de alta tensión) para apretar el parche. Una tensión excesiva puede dañar el instrumento.

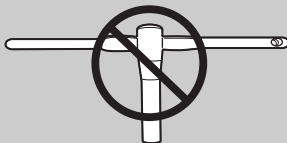

NOTA

- La llave de batería se puede encontrar en el paquete del juego de pads.
- Evite apretar demasiado los tornillos. Si escucha un crujido en el cuerpo de madera, afloje ligeramente los tornillos.
- La tensión del parche es correcta cuando su superficie es lisa, sin arrugas, pero se hunde un poco al presionarlo en el centro.
- A diferencia de los instrumentos de percusión acústicos, los electrónicos tienen el mismo tono aunque se modifique la tensión del parche. El ajuste de la tensión del parche permite mejorar la sensación al tocar y evitar un funcionamiento incorrecto.

Sustitución del parche (solo pads de malla)



El parche de malla es de material consumible y puede que sea preciso sustituirlo para evitar un funcionamiento incorrecto si se decolora parcialmente o está hundido, deshilachado, rasgado o rayado. Para obtener información sobre piezas de repuesto, póngase en contacto con su distribuidor o con el Servicio técnico de Yamaha.

AVISO



- El parche del pad de TCS (XP105T-X, XP125T-X, XP125SD-X) no se puede sustituir. Si el parche está dañado, consulte a su distribuidor o al Servicio técnico de Yamaha.

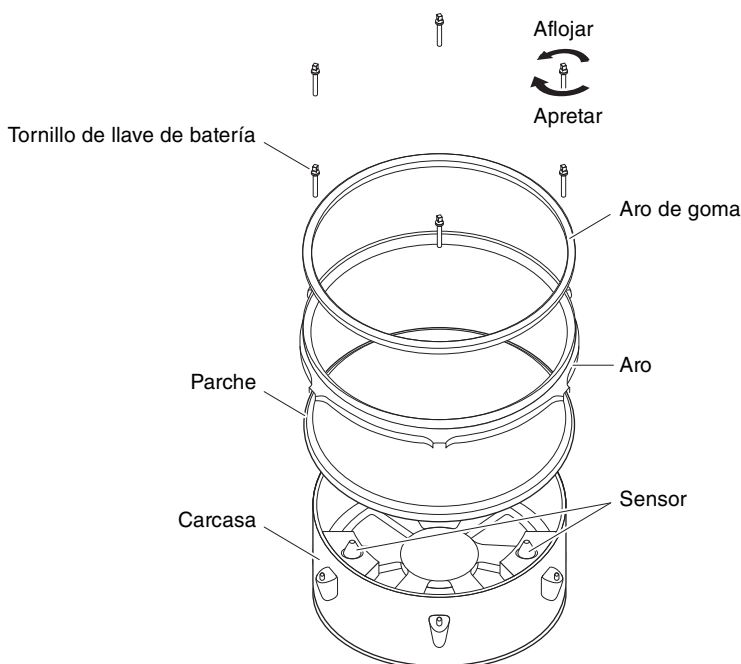

1. Retire el aro de goma.
2. Retire los seis tornillos de llave de batería mediante la llave de batería.
NOTA La llave de batería se puede encontrar en el paquete del juego de pads.
3. Retire el aro.
4. Retire el parche antiguo y sustitúyalo por el nuevo. (El parche se puede instalar en cualquier dirección).

AVISO

- No toque las piezas interiores del pad (sensor, placa de circuitos, etc.) ni presione el parche para no dañar las piezas.

5. Acople el aro y, a continuación, fíjelo temporalmente con los tornillos de llave de batería.
6. Monte el aro de goma.
NOTA Al colocar el aro de goma, asegúrese de que cubra desde el exterior hasta el interior de la circunferencia del aro. Después de colocarlo, asegúrese de que el aro de goma se ajuste bien en toda la circunferencia.
7. Ajuste la tensión del parche.
Consulte "Ajuste de la tensión del parche (solo pads de malla)" (en la página página 8).

Con esto se completa la sustitución del parche.

Resolución de problemas

No se produce sonido; el volumen es demasiado bajo; la salida de sonido no coincide con su sensación al tocar.

- ¿La tensión del parche del pad de malla es insuficiente? Si la tensión del parche no es suficiente, puede causar varios problemas. (Consulte "Ajuste de la tensión del parche (solo pads de malla)").
- ¿Están flojos los tornillos de llave de batería? Los tornillos de llave de batería que fijan al parche para tensarlo se pueden aflojar durante el uso. Apriete los tornillos periódicamente.

AVISO

- **No utilice una llave de batería de mango largo (como una llave de batería con un alto par de apriete o una llave de batería de alta tensión) para apretar el parche. Una tensión excesiva puede dañar el instrumento.**

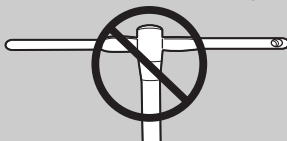

- ¿E pad está conectado al número de toma correcto del módulo de activación de batería serie DTX mediante el cable estereofónico incluido? Consulte el manual de instrucciones incluido con el módulo de activación de batería y/o la página de su producto específico en el sitio web de Yamaha con el fin de obtener información sobre las funciones pertinentes para las tomas de entrada de activador. Si se conecta un pad con un cable monoaural, no se generarán las voces asignadas a las secciones de aros.

Para obtener más información sobre los problemas descritos anteriormente y sobre cualquier otro que pueda surgir, consulte el manual de instrucciones incluido con el módulo de activación de batería y/o la página de su producto específico en el sitio web de Yamaha. Si después de consultar los manuales no encuentra una solución al problema, póngase en contacto con el distribuidor del producto.

Important Notice: Guarantee Information for customers in European Economic Area (EEA) and Switzerland

<p>Important Notice: Guarantee Information for customers in EEA* and Switzerland</p> <p>For detailed guarantee information about this Yamaha product, and Pan-EEA* and Switzerland warranty service, please either visit the website address below (Printable file is available at our website) or contact the Yamaha representative office for your country. * EEA: European Economic Area</p>	English
<p>Wichtiger Hinweis: Garantie-Information für Kunden in der EWR* und der Schweiz</p> <p>Für nähere Garantie-Information über dieses Produkt von Yamaha, sowie über den Pan-EWR*- und Schweizer Garantieservice, besuchen Sie bitte entweder die folgend angegebene Internetadresse (eine druckfähige Version befindet sich auch auf unserer Webseite), oder wenden Sie sich an den für Ihr Land zuständigen Yamaha-Vertrieb. *EWR: Europäischer Wirtschaftsraum</p>	Deutsch
<p>Remarque importante: informations de garantie pour les clients de l'EEE et la Suisse</p> <p>Pour des informations plus détaillées sur la garantie de ce produit Yamaha et sur le service de garantie applicable dans l'ensemble de l'EEE ainsi qu'en Suisse, consultez notre site Web à l'adresse ci-dessous (le fichier imprimable est disponible sur notre site Web) ou contactez directement Yamaha dans votre pays de résidence. * EEE : Espace Economique Européen</p>	Français
<p>Belangrijke mededeling: Garantie-informatie voor klanten in de EER* en Zwitserland</p> <p>Voor gedetailleerde garantie-informatie over dit Yamaha-product en de garantieservice in heel de EER* en Zwitserland, gaat u naar de onderstaande website (u vind een afdrukbaar bestand op onze website) of neemt u contact op met de vertegenwoordiging van Yamaha in uw land. * EER: Europese Economische Ruimte</p>	Nederlands
<p>Aviso importante: información sobre la garantía para los clientes del EEE* y Suiza</p> <p>Para una información detallada sobre este producto Yamaha y sobre el soporte de garantía en la zona EEE* y Suiza, visite la dirección web que se incluye más abajo (la versión del archivo para imprimir esta disponible en nuestro sitio web) o póngase en contacto con el representante de Yamaha en su país. * EEE: Espacio Económico Europeo</p>	Español
<p>Avviso importante: informazioni sulla garanzia per i clienti residenti nell'EEA* e in Svizzera</p> <p>Per informazioni dettagliate sulla garanzia relativa a questo prodotto Yamaha e l'assistenza in garanzia nei paesi EEA* e in Svizzera, potete consultare il sito Web all'indirizzo riportato di seguito (è disponibile il file in formato stampabile) oppure contattare l'ufficio di rappresentanza locale della Yamaha. * EEA: Area Economica Europea</p>	Italiano
<p>Aviso importante: informações sobre as garantias para clientes da AEE* e da Suíça</p> <p>Para obter uma informação pormenorizada sobre este produto da Yamaha e sobre o serviço de garantia na AEE* e na Suíça, visite o site a seguir (o arquivo para impressão está disponível no nosso site) ou entre em contato com o escritório de representação da Yamaha no seu país. * AEE: Área Económica Europeia</p>	Português
<p>Σημαντική σημείωση: Πληροφορίες εγγύησης για τους πελάτες στον ΕΟΧ* και Ελλάδα</p> <p>Για λεπτομερείς πληροφορίες εγγύησης σχετικά με το παρόν προϊόν της Yamaha και την κάλυψη εγγύησης σε όλες τις χώρες του ΕΟΧ και την Ελλάδα, επισκεφτείτε την παρακάτω ιστοσελίδα (Εκτυπώσιμη μορφή είναι διαθέσιμη στην ιστοσελίδα μας) ή απευθυνθείτε στην αντιπροσωπεία της Yamaha στη χώρα σας. * ΕΟΧ: Ευρωπαϊκός Οικονομικός Χώρος</p>	Ελληνικά
<p>Viktig: Garantiinformasjon for kunder i EES-området* och Schweiz</p> <p>För detaljerad information om denna Yamahaprodukt samt garantiservice i hela EES-området* och Schweiz kan du antingen besöka nedanstående webbadress (en utskriftsvänlig fil finns på webbplatsen) eller kontakta Yamahas officiella representant i ditt land. * EES: Europeiska Ekonomiska Samarbetsområdet</p>	Svenska
<p>Viktig merknad: Garantiinformasjon for kunder i EØS* og Sveits</p> <p>Detaljert garantiinformasjon om dette Yamaha-produktet og garantiservice for hele EØS-området* og Sveits kan fås enten ved å besøke nettstedene nedenfor (utskriftsversjon finnes på våre nettsider) eller kontakte Yamahas kontoret i landet der du bor. *EØS: Det europeiske økonomiske samarbeidsområdet</p>	Norsk
<p>Vigtig oplysning: Garantioplysninger til kunder i EØO* og Schweiz</p> <p>De kan finde detaljerede garantioplysninger om dette Yamaha-produkt og den fælles garantiserviceordning for EØO* (og Schweiz) ved at besøge det websted, der er angivet nedenfor (der findes en fil, som kan udskrives, på vores websted), eller ved at kontakte Yamahas nationale repræsentationskontor i det land, hvor De bor. * EØO: Det Europæiske Økonomiske Område</p>	Dansk
<p>Tärkeä ilmoitus: Takuutiedot Euroopan talousalueen (ETA)* ja Sveitsin asiakkaille</p> <p>Tämän Yamaha-tuotteen sekä ETA-alueen ja Sveitsin takuuta koskevat yksityiskohtaiset tiedot saatte alla olevasta nettiosoitteesta. (Tulostettava tiedosto saatavissa sivustollamme.) Voitte myös ottaa yhteyttä paikalliseen Yamaha-edustajaan. *ETA: Euroopan talousalue</p>	Suomi
<p>Ważne: Warunki gwarancji obowiązujące w EOG* i Szwajcarii</p> <p>Aby dowiedzieć się więcej na temat warunków gwarancyjnych tego produktu firmy Yamaha i serwisu gwarancyjnego w całym EOG* i Szwajcarii, należy odwiedzić wskazaną poniżej stronę internetową (Plik gotowy do wydruku znajduje się na naszej stronie internetowej) lub skontaktować się z przedstawicielstwem firmy Yamaha w swoim kraju. * EOG — Europejski Obszar Gospodarczy</p>	Polski
<p>Důležité oznámení: Záruční informace pro zákazníky v EHS* a ve Švýcarsku</p> <p>Podrobné záruční informace o tomto produktu Yamaha a záručním servisu v celém EHS* a ve Švýcarsku naleznete na níže uvedené webové adrese (soubor k tisku je dostupný na našich webových stránkách) nebo se můžete obrátit na zástupce firmy Yamaha ve své zemi. * EHS: Evropský hospodářský prostor</p>	Česky
<p>Fontos figyelmeztetés: Garancia-információk az EGT* területén és Svájcban élő vásárlók számára</p> <p>A jelen Yamaha termékre vonatkozó részletes garancia-információk, valamint az EGT*-re és Svájcra kiterjedő garanciális szolgáltatás tekintetében keresse fel webhelyünket az alábbi címen (a webhelyen nyomtatható fájl is talál), vagy pedig lépjen kapcsolatba az országában működő Yamaha képviseleti irodával. * EGT: Európai Gazdasági Térség</p>	Magyar
<p>Oluline märkus: Garantiiteave Euroopa Majanduspiirkonna (EMP)* ja Šveitsi klientidele</p> <p>Täpsem teabe saamiseks selle Yamaha toote garantii ning kogu Euroopa Majanduspiirkonna ja Šveitsi garantiiteeninduse kohta, külastage palun veebisaiti alljärgneval aadressil (meie saidil on saadaval printitav fail) või pöörduge Teie regiooni Yamaha esinduse poole. * EMP: Euroopa Majanduspiirkond</p>	Eesti keel
<p>Svarīgs paziņojums: garantijas informācija klientiem EEZ* un Šveicē</p> <p>Lai saņemtu detalizētu garantijas informāciju par šo Yamaha produktu, kā arī garantijas apkalpošanu EEZ* un Šveicē, lūdzu, apmeklējiet zemāk norādīto tīmekļa vietnes adresi (tīmekļa vietnē ir pieejams drukājams fails) vai sazinieties ar jūsu valsti apkalpojošo Yamaha pārstāvniecību. * EEZ: Eiropas Ekonomikas zona</p>	Latviešu
<p>Dėmesio: informacija dėl garantijos pirkėjams EEE* ir Šveicarijoje</p> <p>Jei reikia išsamios informacijos apie šį „Yamaha“ produktą ir jo techninę priežiūrą visoje EEE* ir Šveicarijoje, apsilankykite mūsų svetainėje toliau nurodytu adresu (svetainėje yra spausdintinas failas) arba kreipkitės į „Yamaha“ atstovybę savo šaliai. *EEE – Europos ekonominė erdvė</p>	Lietuvių kalba
<p>Dôležité upozornenie: Informácie o záruke pre zákazníkov v EHP* a Švajčiarsku</p> <p>Podrobné informácie o záruke týkajúce sa tohto produktu od spoločnosti Yamaha a garančnom servise v EHP* a Švajčiarsku nájdete na webovej stránke uvedenej nižšie (na našej webovej stránke je k dispozícii súbor na tlač) alebo sa obráťte na zástupcu spoločnosti Yamaha vo svojej krajine. * EHP: Európsky hospodársky priestor</p>	Slovenčina
<p>Pomembno obvestilo: Informacije o garanciji za kupce v EGP* in Švici</p> <p>Za podrobnejše informacije o tem Yamahinem izdelku ter garancijskem servisu v celotnem EGP in Švici, obiščite spletno mesto, ki je navedeno spodaj (natisljiva datoteka je na voljo na našem spletnem mestu), ali se obrnite na Yamahinega predstavnika v svoji državi. * EGP: Evropski gospodarski prostor</p>	Slovenščina
<p>Важно съобщение: Информация за гаранцията за клиенти в ЕИП* и Швейцария</p> <p>За подробна информация за гаранцията за този продукт на Yamaha и гаранционното обслужване в паневропейската зона на ЕИП* и Швейцария или посетете посочения по-долу уеб сайт (на нашия уеб сайт има файл за печат), или се свържете с представителния офис на Yamaha във вашата страна. * ЕИП: Европейско икономическо пространство</p>	Български език
<p>Notificare importantă: Informații despre garanție pentru clienții din SEE* și Elveția</p> <p>Pentru informații detaliate privind acest produs Yamaha și serviciul de garanție Pan-SEE* și Elveția, vizitați site-ul la adresa de mai jos (fișierul imprimabil este disponibil pe site-ul nostru) sau contactați biroul reprezentanței Yamaha din țara dumneavoastră. * SEE: Spațiul Economic European</p>	Limba română
<p>Važna obavijest: Informacije o jamstvu za države EGP-a i Švicarske</p> <p>Za detaljne informacije o jamstvu za ovaj Yamahin proizvod te jamstvenom servisu za cijeli EGP i Švicarsku, molimo Vas da posjetite web-stranicu navedenu u nastavku ili kontaktirate ovlaštenog Yamahinog dobavljača u svojoj zemlji. * EGP: Evropski gospodarski prostor</p>	Hrvatski

<https://europe.yamaha.com/warranty/>

Para detalles sobre productos, contacte su tienda Yamaha más cercana o el distribuidor autorizado que se lista debajo.

NORTH AMERICA

CANADA

Yamaha Canada Music Ltd.
135 Milner Avenue, Toronto, Ontario M1S 3R1,
Canada
Tel: +1-416-298-1311

U.S.A.

Yamaha Corporation of America
6600 Orangethorpe Avenue, Buena Park, CA 90620,
U.S.A.
Tel: +1-714-522-9011

CENTRAL & SOUTH AMERICA

MEXICO

Yamaha de México, S.A. de C.V.
Av. Insurgentes Sur 1647 Piso 9, Col. San José
Insurgentes, Delegación Benito Juárez, México,
D.F., C.P. 03900, México
Tel: +52-55-5804-0600

BRAZIL

Yamaha Musical do Brasil Ltda.
Praça Professor José Lannes, 40, Cjs 21 e 22, Brooklin
Paulista Novo CEP 04571-100 – São Paulo – SP,
Brazil
Tel: +55-11-3704-1377

ARGENTINA

**Yamaha Music Latin America, S.A.,
Sucursal Argentina**
Olga Cossetini 1553, Piso 4 Norte,
Madero Este-C1107CEK,
Buenos Aires, Argentina
Tel: +54-11-4119-7000

PANAMA AND OTHER LATIN

AMERICAN REGIONS/ CARIBBEAN REGIONS

Yamaha Music Latin America, S.A.
Edificio Torre Davivienda, Piso: 20
Avenida Balboa, Marbella, Corregimiento de Bella
Vista, Ciudad de Panamá, Rep. de Panamá
Tel: +507-269-5311

EUROPE

THE UNITED KINGDOM/IRELAND

Yamaha Music Europe GmbH (UK)
Sherbourne Drive, Tilbrook, Milton Keynes,
MK7 8BL, U.K.
Tel: +44-1908-366700

GERMANY

Yamaha Music Europe GmbH
Siemensstrasse 22-34, 25462 Rellingen, Germany
Tel: +49-4101-303-0

SWITZERLAND/LIECHTENSTEIN

**Yamaha Music Europe GmbH, Branch
Switzerland in Thalwil**
Seestrasse 18a, 8800 Thalwil, Switzerland
Tel: +41-44-3878080

AUSTRIA/CROATIA/CZECH REPUBLIC/ HUNGARY/ROMANIA/SLOVAKIA/ SLOVENIA

Yamaha Music Europe GmbH, Branch Austria
Schleiergasse 20, 1100 Wien, Austria
Tel: +43-1-60203900

POLAND

**Yamaha Music Europe
Sp.z o.o. Oddział w Polsce**
ul. Wielicka 52, 02-657 Warszawa, Poland
Tel: +48-22-880-08-88

BULGARIA

Dinacord Bulgaria LTD.
Bul. Iskarsko Schose 7 Targowski Zentar Ewropa
1528 Sofia, Bulgaria
Tel: +359-2-978-20-25

MALTA

Olimpus Music Ltd.
Valletta Road, Mosta MST9010, Malta
Tel: +356-2133-2093

NETHERLANDS/BELGIUM/ LUXEMBOURG

Yamaha Music Europe, Branch Benelux
Clarissenhof 5b, 4133 AB Vianen, The Netherlands
Tel: +31-347-358040

FRANCE

Yamaha Music Europe
7 rue Ambroise Croizat, Zone d'activités de Pariest,
77183 Croissy-Beaubourg, France
Tel: +33-1-6461-4000

ITALY

Yamaha Music Europe GmbH, Branch Italy
Via Tinelli N.67/69 20855 Gerno di Lesmo (MB),
Italy
Tel: +39-039-9065-1

SPAIN/PORTUGAL

**Yamaha Music Europe GmbH Ibérica, Sucursal
en España**
Ctra. de la Coruña km. 17,200, 28231
Las Rozas de Madrid, Spain
Tel: +34-91-639-88-88

GREECE

Philippos Nakas S.A. The Music House
19th klm. Leof. Lavriou 190 02 Peania – Attiki,
Greece
Tel: +30-210-6686260

SWEDEN

**Yamaha Music Europe GmbH Germany filial
Scandinavia**
JA Wettergrensgata 1, 400 43 Göteborg, Sweden
Tel: +46-31-89-34-00

DENMARK

**Yamaha Music Denmark,
Fillial of Yamaha Music Europe GmbH, Tyskland**
Generatorvej 8C, ST. TH., 2860 Soborg, Denmark
Tel: +45-44-92-49-00

FINLAND

F-Musiikki Oy
Antaksentie 4
FI-01510 Vantaa, Finland
Tel: +358 (0)96185111

NORWAY

**Yamaha Music Europe GmbH Germany -
Norwegian Branch**
Grini Næringspark 1, 1332 Østerås, Norway
Tel: +47-6716-7800

ICELAND

Hljóðfaerahúsid Ehf.
Sidumula 20
IS-108 Reykjavik, Iceland
Tel: +354-525-5050

CYPRUS

Nakas Music Cyprus Ltd.
Nikis Ave 2k
1086 Nicosia
Tel: + 357-22-511080
Major Music Center
21 Ali Riza Ave. Ortakoy
P.O.Box 475 Lefkoşa, Cyprus
Tel: (392) 227 9213

RUSSIA

Yamaha Music (Russia) LLC.
Room 37, entrance 7, bld. 7, Kievskaya street,
Moscow, 121059, Russia
Tel: +7-495-626-5005

OTHER EUROPEAN REGIONS

Yamaha Music Europe GmbH
Siemensstrasse 22-34, 25462 Rellingen, Germany
Tel: +49-4101-303-0

AFRICA

Yamaha Music Gulf FZE
JAFZA-16, Office 512, P.O.Box 17328,
Jebel Ali FZE, Dubai, UAE
Tel: +971-4-801-1500

MIDDLE EAST

TURKEY

**Yamaha Music Europe GmbH
Merkezi Almanyası Türkiye İstanbul Subesi**
Mor Sumbul Sokak Varyap Meridian Business
1.Blok No:1 113-114-115
Bati Atasehir Istanbul, Turkey
Tel: +90-216-275-7960

ISRAEL

RBX International Co., Ltd.
P.O.Box 10245, Petach-Tikva, 49002
Tel: (972) 3-925-6900

OTHER REGIONS

Yamaha Music Gulf FZE
JAFZA-16, Office 512, P.O.Box 17328,
Jebel Ali FZE, Dubai, UAE
Tel: +971-4-801-1500

ASIA

THE PEOPLE'S REPUBLIC OF CHINA

Yamaha Music & Electronics (China) Co., Ltd.
2F, Yunhedasha, 1818 Xinzha-lu, Jingan-qu,
Shanghai, China
Tel: +86-400-051-7700

HONG KONG

Tom Lee Music Co., Ltd.
11/F., Silvercord Tower 1, 30 Canton Road,
Tsimshatsui, Kowloon, Hong Kong
Tel: +852-2737-7688

INDIA

Yamaha Music India Private Limited
P-401, JMD Megapolis, Sector-48, Sohna Road,
Gurugram-122018, Haryana, India
Tel: +91-124-485-3300

INDONESIA

PT. Yamaha Musik Indonesia (Distributor)
Yamaha Music Center Bldg. Jalan Jend. Gatot
Subroto Kav. 4, Jakarta 12930, Indonesia
Tel: +62-21-520-2577

KOREA

Yamaha Music Korea Ltd.
11F, Prudential Tower, 298, Gangnam-daero,
Gangnam-gu, Seoul, 06253, Korea
Tel: +82-2-3467-3300

MALAYSIA

Yamaha Music (Malaysia) Sdn. Bhd.
No.8, Jalan Perbandaran, Kelana Jaya, 47301
Petaling Jaya, Selangor, Malaysia
Tel: +60-3-78030900

SINGAPORE

Yamaha Music (Asia) Private Limited
Block 202 Hougang Street 21, #02-00,
Singapore 530202, Singapore
Tel: +65-6740-9200

TAIWAN

Yamaha Music & Electronics Taiwan Co., Ltd.
2F., No.1, Yuandong Rd., Banqiao Dist.,
New Taipei City 22063, Taiwan (R.O.C.)
Tel: +886-2-7741-8888

THAILAND

Siam Music Yamaha Co., Ltd.
3, 4, 15, 16th Fl., Siam Motors Building,
891/1 Rama 1 Road, Wangmai,
Pathumwan, Bangkok 10330, Thailand
Tel: +66-2215-2622

VIETNAM

Yamaha Music Vietnam Company Limited
15th Floor, Nam A Bank Tower, 201-203 Cach
Mang Thang Tam St., Ward 4, Dist.3,
Ho Chi Minh City, Vietnam
Tel: +84-28-3818-1122

OTHER ASIAN REGIONS

[https://asia-latinamerica-mea.yamaha.com/
index.html](https://asia-latinamerica-mea.yamaha.com/index.html)

OCEANIA

AUSTRALIA

Yamaha Music Australia Pty. Ltd.
Level 1, 80 Market Street, South Melbourne,
VIC 3205 Australia
Tel: +61-3-9693-5111

NEW ZEALAND

Music Works LTD
P.O.BOX 6246 Wellesley, Auckland 4680,
New Zealand
Tel: +64-9-634-0099

REGIONS AND TRUST

TERRITORIES IN PACIFIC OCEAN

[https://asia-latinamerica-mea.yamaha.com/
index.html](https://asia-latinamerica-mea.yamaha.com/index.html)

